



**מכרז פומבי מס' 02/2023**

**לתפעול אספקה התקנה ושיווק של  
מתקני שילוט חוצות ומתן זכות שיווק  
ופרסום על מתקנים אלו בעיר בית  
שמש**

**ספטמבר 2023****תוכן עניינים חוברת המכרז**

		<b>פרקים א' – ג'</b>
		<b>תיאור המכרז והוראות למשתתף</b>
3	עמ' 02/2023 מס' 02/2023	1. פרק א'
4	עמ' .....	2. פרק ב'
15	עמ' .....	3. פרק ג'
		<b>נספחים 1 עד 11</b>
20	עמ' .....	4. נספח 1
21	עמ' .....	5. נספח 2
22	עמ' .....	6. נספח 3
23	עמ' .....	7. נספח 4
24	עמ' .....	8. נספח 5
25	עמ' .....	9. נספח 6
26	עמ' .....	10. נספח 7
27	עמ' .....	11. נספח 8
28	עמ' .....	12. נספח 9
30	עמ' .....	13. נספח 10
32	עמ' .....	14. נספח 11
39	עמ' .....	15. נספח 11א
		<b>פרק ד'</b>
41	עמ' .....	16. פרק ד'
		<b>נספחים 12-19</b>
88	עמ' .....	17. נספח 12
107	עמ' .....	18. נספח 13
108	עמ' .....	19. נספח 14
112	עמ' .....	20. נספח 15א' ו ב'
	עמ' .....	21. נספח 16
	עמ' 114	
120	עמ' .....	22. נספח 17
121	עמ' .....	23. נספח 18
128	עמ' .....	24. נספח 19

## פרק א'

## לוח זמנים לעריכת המכרז ופרטים הקשורים בהגשת הצעות

מידע ומועדים	האירוע
עלות רכישה – 1,000 ₪. את מסמכי המכרז ניתן לרכוש באמצעות העברה בנקאית לחשבון מס' 15680044 בבנק לאומי (10 סניף 916. לאחר ביצוע העברה יש לשלוח אסמכתא על ביצוע כאמור לדוא"ל <a href="mailto:sw@kbsb.biz">sw@kbsb.biz</a> ולקבל בדוא"ל חוזר קבלה.	רכישת מסמכי מכרז
לא יאוחר מיום 14/09/2023 עד השעה <b>13:00</b> .	מועד אחרון להגשת שאלות הבהרה
ניתן לעיין במסמכי המכרז, ללא תשלום, קודם לרכישתם במשרדי החברה ו/או באתר האינטרנט שלה בכתובת <a href="https://www.kbsb.biz">/https://www.kbsb.biz</a>	עיון במסמכי המכרז
טל': 02-5951553 דוא"ל: <a href="mailto:sw@kbsb.biz">sw@kbsb.biz</a>	טלפון לבירורים טכניים ודוא"ל להגשת שאלות.
בסך <b>25,000 ש"ח</b> בנוסח הקבוע במסמך <b>נספח 4</b> בתוקף עד ליום <b>31.12.2023</b> (כולל).	ערבות הצעה
ההצעה תוגש במעטפת מכרז סגורה וחתומה ובמסירה ידנית בלבד לא יאוחר מיום <b>חמישי ה- 28/09/2023</b> עד השעה <b>13:00</b> לתיבת המכרזים המוצבת במשרדי החברה, ברחוב הגפן 34, קומה 2, בבניין מנהל הנדסה החדש, בבית שמש.	מועד ומקום הגשת הצעה
הודעה תימסר למציעים בהתאם לתקופה ולמועדים, עפ"י חוק.	פתיחת תיבת מכרזים

החברה העירונית לפיתוח בית שמש בע"מ רשאית לשנות כל אחד מהמועדים המפורטים לעיל, ובכלל זה לדחות את המועד האחרון להגשת הצעות. הודעה בדבר דחייה כאמור תימסר לכל מי שרכש את מסמכי המכרז על ידי נציג החברה העירונית לפיתוח בית שמש בע"מ.  
במקרה של סתירה בין האמור בלוח זמנים זה לבין האמור בהוראות המכרז, יגבר האמור לעיל.

בברכה,

זאב לכוביצקי, מנכ"ל

## פרק ב'

הנחיות למשתתף ובדיקה הצעות

## כללי

1. עיריית בית שמש באמצעות החברה העירונית לפיתוח בית שמש בע"מ (להלן: "העירייה" או "החברה" בהתאמה) מזמינה מציעים להגיש הצעות למכרז פומבי מס' 02/2023 לתפעול אספקה התקנה ושיווק של מתקני שילוט חוצות ומתן זכות שיווק ופרסום על מתקנים אלו בעיר שמש (להלן: "המכרז").
2. מובהר בזאת, כי זכויותיה ואף חובותיה של החברה ניתנים להעברה לפי שיקול דעתה בכל עת וזאת אם לעירייה ו/או לכל תאגיד עירוני אחר (להלן: "הגוף הנעבר") ואם באופן מלא ו/או חלקי ואם לצורך אירוע/נושא/הוראה מעת לעת ועפ"י צורך, תנאים ונסיבות.
3. הן לחברה והן לגוף הנעבר [ככל ויתקיים], קיימת הזכות למנות כל אדם/נציג לצורך קיום ו/או ניהול ו/או פיקוח ו/או בכל עניין הקשור במכרז, והקבלן/זוכה המכרז יהא מחויב לפעול בהתאם להוראות כל אדם/תאגיד אשר מונה על ידי החברה ו/או הגוף הנעבר כאמור לעיל, וכל הוראה ו/או הנחיה ו/או דרישה העולה מכוחו של המכרז ו/או חוזה המכרז החלה ו/או מחייבת ו/או המזכה את החברה יכולה להתקיים/לחול ע"י כל מי מטעמו של הגוף הנעבר עפ"י שיקול דעתה של החברה בלבד ובהתאמה לסוגה.
4. כמו כן, כל התחייבות העולה ממסמכי המכרז ו/או חוזהו החלה על הקבלן/זוכה המכרז תחול ו/או תתקיים כלפי כל גוף נעבר בהתאם לשיקול דעתה של החברה.
5. מונחים/הגדרות - הגדרות המונחים השונים המוזכרים בחוזה המכרז [פרק ד'] תקפות גם ביחס להוראות פרק זה וכל יתר מסמכי המכרז.

הנחיות להשתתפות במכרז

**תנאי סף:** למכרז רשאי להגיש הצעה, מציע העומד בעצמו במועד הגשת הצעתו למכרז בכל אחד מהתנאים המצטברים שלהלן (להלן ביחד: "תנאי הסף"):

6. המציע הינו עוסק מורשה או תאגיד [ע.מ או ח.פ או שותפות] הרשום עפ"י דין ברשם רשמי בישראל;
7. המציע הינו עוסק מורשה לצורך מע"מ לפי חוק מס ערך מוסף, התשל"ו - 1976, ובעל אישור בתוקף על ניהול פנקסי חשבונות ורשומות לפי חוק עסקאות גופים ציבוריים (אכיפת ניהול חשבונות ותשלום חובות מס) התשל"ו - 1976;
8. המציע ו/או בעל זיקה אליו נעדר הרשעות בפסק דין חלוט, בעבירות לפי חוק עובדים זרים ולפי חוק שכר מינימום בהתאם לחוק עסקאות גופים ציבוריים, תשל"ו - 1976. אם הורשע ביותר משתי עבירות לפי החוקים האמורים - חלפה שנה אחת לפחות ממועד ההרשעה האחרונה. היעדר הרשעה כאמור יחול גם לגבי בעלי השליטה במציע ומנהליו הבכירים וכל אחד ממורשי החתימה במציע. כמו כן, המציע עומד בדרישת חוק עסקאות גופים ציבוריים בנוגע להעסקת עובדים עם מוגבלויות;
9. המציע רכש את מסמכי המכרז;
10. המציע צירף להצעתו ערבות בנקאית, בנוסח נספח 4.

11. ניסיון מקצועי נדרש של המציע בהתאם לקבוצה/ת המתקנים נשוא המכרז:
- 11.1 ניסיון מקצועי נדרש של מציע, מגיש הצעה בעניינה של **קבוצת מתקנים 1**: המציע עסק במשך 24 חודשים ברציפות בין השנים 2017-2022 בניהול תפעול הקמה ושיווק של 100 מתקני פרסום חוצות<sup>1</sup>, וכל זאת מכוח זכייתו במכרזים פומביים, שפורסמו על ידי גוף/פים ציבוריים<sup>2</sup>.
- 11.2 ניסיון מקצועי נדרש של מציע, מגיש הצעה בעניינה של **קבוצת/ות מתקנים 2 ו/או 1**: המציע עסק במשך 24 חודשים ברציפות בין השנים 2017-2022 בניהול/תפעול/הקמה ושיווק של מתקני פרסום חוצות<sup>3</sup> בעלי שטח מצטבר של דפנות פרסום בהיקף של 600 מ"ר לפחות וכל זאת מכוח זכייתו במכרזים פומביים שפורסמו ע"י גוף ציבורי כהגדרתו בהערת שוליים 3.
- 11.3 להוכחת הניסיון המקצועי הנדרש של המציע בהתאם למפורט בס"ק 11.1-2, יצורף על ידי המציע נספח 2 באופן שפרטיו מולאו ונחתם כנדרש וכל זאת בהתאם להוראות הנספח.
12. המחזור הכספי של המציע מתפעול ושיווק של מתקני פרסום חוצות בכל אחת מהשנים 2019 ועד 2022 עמד על 3,000,000 ₪ [לא כולל מע"מ] לפחות. לבחינת עמידת המציע בתנאי סף זה על המציע לצרף אישור רו"ח בנוסח נספח 6.

#### חוברת המכרז ורכישתה

13. פרטי המכרז מצויים בחוברת המכרז (להלן: "**חוברת המכרז**"). ניתן לעיין במסמכי המכרז, ללא תשלום, קודם לרכישתם במשרדי החברה ו/או באתר האינטרנט שלה בכתובת [www.kbsh.biz](http://www.kbsh.biz)
14. את מסמכי המכרז ניתן לרכוש באמצעות העברה בנקאית לחשבון מס' 15680044 בבנק לאומי (10) סניף 916. לאחר ביצוע העברה יש לשלוח אסמכתא על ביצוע כאמור לדוא"ל [sw@kbsh.biz](mailto:sw@kbsh.biz) ולקבל בדוא"ל חוזר קבלה.
15. מובהר, כי מסמכי המכרז, תוכנם וניסוחם הינם קניין רוחני של החברה ושל יועץ ועורך המכרז עו"ד גיא קרת בלבד, ואין רוכש מסמכי המכרז ו/או המעיין בהם רשאי לעשות בהם כל שימוש, אלא לצרכי הגשת הצעה למכרז ו/או לצרכי ההתקשרות החוזית בינו לבין החברה, היה ויזכה במכרז.

#### מפגש מציעים

16. במכרז זה לא יתקיים מפגש מציעים.

#### שאלות הבהרה ושינויים בתנאי המכרז

17. שאלות הבהרה ביחס לתנאי המכרז ניתן להגיש עד ליום 14/09/2023 עד שעה 13:00 באמצעות דוא"ל [sw@kbsh.biz](mailto:sw@kbsh.biz)

<sup>1</sup> לצורך עמידה בתנאי סף זה [ס"ק 11.1], מתקני פרסום חוצות ייחשבו מתקני פרסום המשמשים להצגת מסרים מסחריים בעלי שטח דופן פרסום שגודלה 2 מ"ר לפחות.

<sup>2</sup> גוף ציבורי בעניינו של מכרז זה ייחשבו אחד או יותר מאלה: [1] עירייה [כולל תאגיד עירוני] המונה מעל 60,000 תושבים [2] חברה ממשלתית [3] גוף ציבורי כהגדרתו בחוק עסקאות גופים ציבוריים, תשל"ו-1976 ושאינו עירייה/תאגיד עירוני

<sup>3</sup> לצורך עמידה בתנאי סף זה [ס"ק 11.2], מתקני פרסום חוצות ייחשבו מתקני פרסום המשמשים להצגת מסרים מסחריים בעלי שטח דופן פרסום שגודלה 12 מ"ר לפחות.

18. את שאלות ההבהרה יש לשלוח בקובץ word בלבד, לדוא"ל משרד. בשורת נושא הדוא"ל יש לציין את מספר ושם המכרז. יש לשייך כל שאלה, הבהרה או בקשה לנושא, מס' סעיף ועמוד בחוברת המכרז, מהם עולה השאלה ו/או ההבהרה וכל זאת באמצעות טבלה שתערך באופן הבא:

מספור	נושא	עמוד בחוברת המכרז	מס' סעיף	נוסח השאלה/ההבהרה

19. החברה תהא רשאית שלא להשיב לפנייה אם לא נערכה בהתאם לאמור לעיל, או אם תסבור החברה כי השאלה אינה רלוונטית או אינה ברורה.
20. באחריות המתעניין לקבל אישור של החברה בדבר קבלת שאלות הבהרה שיועברו באמצעות דוא"ל ובטלפון המוזכרים לעיל או בדוא"ל חוזר (לא אוטומטי). פניה שלא נתקבל לגביה אישור קבלה כאמור, יכל ותיחשב כאילו לא התקבלה.
21. תשובות החברה לשאלות הבהרה יפורסמו באתר האינטרנט של החברה.
22. על המציעים מוטל לעקוב אחר מסמכי הבהרה שיפורסמו באתר מעת לעת החל ממועד פרסום המכרז. רק להבהרות שיינתנו בכתב על ידי החברה, כמפורט לעיל, יהיה תוקף מחייב.
23. על מציע המוצא בנוסח מסמכי המכרז אי בהירות ו/או אי התאמה ו/או סתירה ו/או טעות [לרבות טעות סופר], להודיע על כך לחברה ללא דיחוי באמצעות שליחת מייל לדוא"ל משרד.
24. החברה תהא רשאית, בכל עת ועל פי שיקול דעתה הבלעדי, להכניס במסמכי המכרז שינויים, עדכונים, תוספות ותיקונים, מכל מין וסוג שהוא, בין אם במענה לשאלות הבהרה ובין אם מיוזמתה, וזאת עד למועד האחרון להגשת הצעות למכרז. שינויים, עדכונים, תוספות ועדכונים כאמור יפורסמו באתר האינטרנט של החברה. כל מסמכי ההבהרה יהוו חלק בלתי נפרד ממסמכי המכרז, ועל כל מציע לחתום עליהן ולצרפן להצעתו.
25. בכל מקרה של סתירה בין האמור בתשובות לשאלות ההבהרה ובין מסמכי המכרז המקוריים, יגבר האמור במסמכי התשובות. במקרה של סתירה בין מסמכי התשובות לשאלות הבהרה לבין עצמם, יגבר האמור במסמך המאוחר יותר.

#### מועד ואופן הגשת ההצעה

26. המועד האחרון להגשת ההצעה הנו עד יום **חמישי ה- 28/09/2023 עד השעה 13:00** במשרדי החברה ברחוב הגפן 34, קומה 2 בבניין מנהל הנדסה החדש, בבית שמש. **הצעות שיוגשו לאחר מועד זה ייפסלו.**
27. מסמכי המכרז יוגשו בשני העתקים. עותק אחד יהא עותק מקור [הכולל את החוברת שנמסרה בעת הרכישה או זאת שפורסמה באתר החברה, ועליו יצוין באופן בולט "מקור". **עותק המקור יכיל את כל מסמכי המכרז, מסמכי הבהרות שפורסמו [ככל ופורסמו], וכל מסמך שהמציע נדרש לצרף במסגרת הגשת הצעתו (להלן: "עותק מקור").** עותק שני יהיה התקן טכנולוגי **disk on key** ובו סריקה מלאה של עותק מקור.
28. הצעת המציע וכל מסמכי המכרז, לרבות מסמכי הבהרות ככל שיומצאו/יפורסמו והנספחים המהווים חלק מהצעת המציע יימסרו ע"י המציע כשהם בתוך מעטפה סגורה ואטומה (להלן: "מעטפת המכרז").
29. את מעטפת המכרז, בצירוף כל מסמכי המכרז הנדרשים, חתומים ע"י המציע כנדרש, יש להכניס למעטפה סגורה ללא סימני זיהוי של המציע, עליה יצוין "מכרז פומבי מס' 02/2023".
30. את מעטפת המכרז על המציע להפקיד (בעצמו או באמצעות שלוחו) באופן ידני בלבד בתיבת המכרזים, על פי הנחיות נציג החברה. הצעות שיגיעו בדרך אחרת לא יתקבלו.

31. כל ההוצאות, מכל מין וסוג שהוא, הכרוכות בהכנת ההצעה למכרז ובהשתתפות במכרז יחולו על המציע בלבד.

### **מסמכים שעל המציע לצרף כחלק ממסמכי ההגשה:**

32. על המציע לצרף להצעתו במעטפת המכרז את כל מסמכי המכרז/חוברת המכרז ואת כל המסמכים והאישורים המפורטים בסעיפים 33-41 להלן, כאשר כל העמודים של מסמכי המכרז, לרבות החוזה, חתומים על ידו בתחתית כל עמוד, לאחר שהמציע חתם במקומות המיועדים לכך במסמכי המכרז וחתימה זו אומתה על ידי עורך דין [במידה ונדרש].
33. אישור תקף על ניהול ספרי מס הכנסה לפי חוק אישור תקף על ניהול פנקסי חשבוניות ורשומות על פי חוק עסקאות גופים ציבוריים, תשל"ו-1976.
34. אישור מורשי חתימה מטעם המציע, חתום ע"י רו"ח או עו"ד.
35. תעודת עוסק מורשה. מציע שהנו תאגיד יצרף בנוסף גם תדפיס מעודכן של רשם התאגידים הכולל רישום בעלי מניות.
36. פרופיל המציע אשר מעיד על ניסיון בתחום נשוא המכרז.
37. פרטי המציע אישור בנושא מחזור כספי וניסיון בנוסח הנספחים 1,2,6
38. תצהירים טפסים ואישורים של המציע כנדרש בנספחים 3,5,7,8,9,10
39. ערבות הצעה חתומה על ידי בנק בישראל, בהתאם לנוסח המצורף כנספח 4.
40. צילום קבלה המעידה על רכישת מסמכי המכרז.
41. כל מסמכי המכרז, נספחיו, תצהיריו, מסמכי הבהרות וכל מסמך ונספח אחר ככל שנדרש חתומים ומאושרים כנדרש [בין היתר באמצעות חתימת המציע + חותמת בתחתית כל עמוד ובמקומות נוספים המיועדים לכך].
42. מובהר, כי בשלב הגשת ההצעה, אין צורך להחתים את חברת הביטוח מטעם המציע על האישור על קיום ביטוחים (נספח 16). עם זאת, על המציע לוודא ולאשר עם סוכן/חברת ביטוח לפני הגשת הצעתו למכרז כי יוכל לקבל אישור על קיום ביטוחים בנוסח המצורף למכרז, היה והצעתו תזכה במכרז.

### **הסתייגויות:**

43. המציע אינו רשאי לבצע שינויים ו/או מחיקות ו/או תוספות במסמכי המכרז, לרבות בתנאי החוזה ו/או בנספחיו, ולרבות בטופס האישור על קיום ביטוחים. החברה תהא רשאית לקבל או לפסול הצעה שנעשו בה שינויים ו/או מחיקות ו/או תוספות כאמור, וכן לבקש ו/או לקבל הבהרות ו/או הסברים ו/או מסמכים ממציעים, וכן להתעלם מכל שינוי או תוספת כאמור, הכל על פי שיקול דעתה הבלעדי והמוחלט, ולמציע לא תהיינה כל טענה ו/או דרישה ו/או תביעה בעניין זה.
44. ההחלטה בין האפשרויות דלעיל נתונה לשיקול דעתה של החברה. אם תחליט החברה לנהוג לפי אחת האפשרויות והמציע יסרב להסכים להחלטתה, רשאית החברה לפסול את ההצעה.

### **הצעת המציע:**

45. המציע ימלא את הצעתו לתשלום דמי זיכיון כמפורט בנספח 11 שכותרתו "הצעת המציע" או "דף ההצעה".

**ערבות הצעה:**

46. כאמור בתנאי הסף, על המציע לצרף להצעתו ערבות בנקאית אוטונומית בנוסח נספח 4 ע"ס 25,000 ₪ תוקף הערבות למשך 90 יום ממועד הגשת ההצעות. (להלן: "ערבות הצעה"). המזמינה רשאית לדרוש את הארכת תוקף ההצעות למשך עד 4 חודשים מעבר לכך, והמציע יהיה חייב במקרה כזה להאריך את תוקף הערבות בהתאם. מציע שלא ינהג כן – החברה תהא רשאית לחלט את ערבות הצעה ו/או לפסול הצעתו.
47. הערבות תשמש בין היתר כבטחון לחתימת החוזה על ידי הזוכה אם יוזמן לחתום על החוזה ולא יעשה כן ו/או באם יידרש להשלים מסמכים ויימנע מלעשות כן כגון ערבות ביצוע ואישורי ביטוח.
48. הערבויות יוחזרו למציעים האחרים עד חודש מהמועד בו הושלמו כל המסמכים הנדרשים שיידרש זוכה המכרז להעביר לידי החברה.
49. החברה תהיה רשאית לממש את הערבות אם המציע יזכה במכרז ולא יתקשר עימה בחוזה במועד שתקבע ו/או לא ימלא אחר התנאים המוקדמים להתקשרות בחוזה כאמור לעיל. סכום הערבות שימומש יהא **פיצוי מוסכם (להלן: "פיצוי מוסכם להצעה")** והמציע מסכים כי סכום זה הוא סכום הפיצויים הנכון אשר יגיע לחברה בגין הפרת התחייבות המציע כמתואר לעיל. בנוסף לפיצוי מוסכם, החברה תוכל לתבוע בגין כל נזק באם ייגרם בשל פועלו ו/או מחדלו ו/או אחר של המציע, וכל זאת בהקשרו של מכרז זה ועפ"י כל דין.

**תוקף ההצעה:**

50. ההצעה תהא בתוקף למשך ארבעה (4) חודשים מהמועד האחרון להגשת הצעות והמזמינה תהא רשאית לדרוש מהמציעים להאריך את תוקף הצעתם למכרז לתקופה נוספת של ארבעה חודשים, וזאת לפי שיקול דעתה הבלעדי, וכל אחד מהמציעים מתחייב להאריך את תוקף ההצעה מיד עם קבלת דרישת המזמינה לכך.
51. משך תוקפה של ההצעה כמפורט לעיל נובע בין היתר מהאפשרות כי מציע שהצעתו תחשב שנייה להצעה שנבחרה יכול להיחשב בסופו של יום ככשיר שני או שלישי בהתאמה לנסיבות.
52. אין באמור לעיל כדי לחייב את החברה לבחור ו/או להתקשר עם כשיר שני ו/או שלישי כאמור.

**בדיקות לפני הגשת ההצעה:**

53. בטרם מציע יגיש הצעתו נשוא המכרז, חלה עליו החובה לבחון את כל ההיבטים העסקיים, הכלכליים, התפעוליים, המשפטיים, ההנדסיים וכל היבט אחר שיש בכוחו להשפיע על הרווחיות ו/או הכדאיות ו/או ההיתכנות ו/או קרות אירוע בלתי צפוי שמעצם טיבעו עלול לפגוע בכדאיות הכלכלית של המכרז (להלן: "נושאי הבדיקה"), ועל המציע לכלכל את צעדיו ולשקלל היבטים אלה ואחרים בהצעתו למכרז.
54. **על הקבלן לערוך סיור בעיר לצורך התרשמות מאופי וצביון המקום במטרה כי ידע להתאים את הפרסום המסחרי ודרך העברת המסרים בעיר לצורך התחשבות ברגשותיו של הציבור החרדי והדתי בעיר.**
55. **עבודות תשתית, הרחבת כביש 38, נתיבי תחבורה ציבוריים ואח':** על המציע לבחון ולגלם את ביצוע העבודות המבוצעות על ידי חברת נתיבי ישראל ו/או כל חברה אחרת הפועלות ו/או המתוכננות לפעול בעיר ובגבולותיה להרחבת כביש 38, בניית מחלף, פיתוח אזור תל בית שמש, פיתוח ועבודות נת"צ ברחבי

- העיר [ראה בין היתר הערת שוליים<sup>4</sup>] ו/או כל פרויקט אחר שיכל להתקיים בעיר בכלל ובעיר בית שמש בפרט, וכל אלה מבחינת שינוי הסדרי תנועה, נראות מתקני הפרסום ו/או הצורך בהעתקם ו/או הסרתם בהתאם לצורך שעלול לנבוע בשל עבודות אלו. זאת ועוד, יש לגלם כי בכל אזור/מתחם בו מתקיימות עבודות תשתית ופיתוח, נכרכים עם אלה, [בין היתר] אף שינויי אדריכלות נוף הכוללים שתילת עצים מסוגים שונים, צמחייה, שילוט עירוני, שיכל ויהיה בהם כדי להגביל הצבתם מתקני פרסום.
56. לאור האמור, ובנוסף לצורך שיכל להתקיים הכולל שינוי מצב קיים של מתקני פרסום קיימים, [הסרה/העתקה] עומדת/קיימת האפשרות כי ביצוע עבודות הקמה של מתקני פרסום במקומות המוזכרים בסעיף 55 לעיל יבוצע בשלבים ובמועדים שונים בתקופת ההתקשרות או שלא יתקיים כלל, וכל זאת בהתאם לשיקולי החברה/העירייה.
57. יש לראות במוזכר לעיל ולהלן תיאור ו/או היתכנות אירוע, לפיו יוסרו בתקופת ההתקשרות מתקני פרסום במיקומים שונים ברחבי העיר בהתאם לצרכי החברה/העירייה ו/או גוף ציבורי אחר, ועל המציע לשקלל במסגרת הצעתו כל שינוי ו/או אילוץ שעלולים להיגרם בשל עבודות תשתית, שינוי הסדרי תנועה, ביצוע עבודות בנייה, המתקיימים במרחב הציבורי כדבר שכיח וטבעי [בנוסף לעבודות הקשורות בפרויקט לאומי או מרחבי] שיכולים להתקיים בתקופת ההתקשרות.
58. על המציע לגלם בהצעתו הכספית למכרז אירועים מסוגים שונים המוזכרים בסעיפים שלעיל, תוך הבנה כי לא יוכל לתבוע כל פיצויי קיום / אובדן רווח בשל המתואר בסעיפים אלו, וכל זאת, אם מהחברה ו/או מהעירייה ו/או מי מטעמן לרבות, אך לא רק, מחברת נתיבי ישראל.
59. כל הצעה של המציע כמוה כהצהרה, כי נעשו על ידו כל הבדיקות הרלוונטיות לצורך הגשת הצעה למכרז זה והתקשרות עם החברה מכוחו, והגשת ההצעה מהווה משום הצהרה של המציע, כי מתקיימת כדאיות מבחינתו להגשת הצעה למכרז ולהתקשרות עם החברה;
60. הגשת ההצעה תשמש ראייה לכך שהמציע בדק את כל המסמכים, מכיר, מבין ויודע את תוכנם, מסכים להם ומתחייב לפעול על פיהם. לאחר הגשת ההצעה לא תתקבל שום טענה או תביעה מצד המציע המבוססת על חוסר ידיעה, אי הבנה, ספק במשמעות, כוונה שונה, טעות או ברירה כלשהי ביחס למסמכי המכרז.
61. הקבלן הזוכה לא יטען כל טענה שיש בה כדי לפצותו בגין פגיעה ו/או נזק כספי ו/או נזק אחר שנוצר/ו באופן ישיר ו/או עקיף והקשורים לנושאי הבדיקה כאמור.

#### חוק עזר מודעות ושלטים חדש:

62. החל מיום 1.1.2024 הקבלן ישלם אגרות שילוט בעניינם של פני הפרסום המסחריים בהתאם לחוק עזר **לבית שמש (שילוט ופרסום) התשפ"ג – 2023**. ראו הרחבה בס"ק 46.3 לחוזה במכרז.

#### מתקני פרסום אחרים:

63. מובהר, כי לקבלן יוענקו זכויות להצבה תפעול ושיווק של מתקני פרסום נשוא המכרז, במיקומים שונים ובהתאם להוראות המנהל בלבד כהגדרתו בסעיף מונחים בחוזה המכרז, והזוכה מוותר מראש על כל טענה, דרישה או תביעה כספית ו/או אחרת בעניין מתקני פרסום בהם אינו מחזיק/יחזיק ו/או שלא צומחת לו מהם חובה ו/או זכות הקשורה במסמכי המכרז (להלן: "**מתקני פרסום אחרים**"), וככל שיתקיימו

<sup>4</sup> רח' נהר הירדן : ב 3 שלבים, משך עבודות בין שנתיים לשלוש, וכן, ביצוע עבודות ברחובות הרצוג, לוי אשכול, יגאל אלון, והחרש עד הרכבת/מסוף האוטובוסים.

ו/או קיימים מתקנים אחרים [עם פרסום מסחרי או לאו], וזאת אף אם מוצבים ו/או יוצבו בשטח העיר בית שמש ו/או המוחזק על ידי העירייה או לאו, אם בשטח ציבורי ו/או פרטי ו/או בכל מיקום שהוא המהווה חלק משטח השיפוט של עיריית בית שמש, אם בטרם פרסום המכרז ו/או אם לאחר פרסומו, הקבלן/זוכה המכרז לא יוכל לטעון טענה מכל סוג שהוא בעניינם של מתקנים אלו. מובהר, כי מתקנים אחרים עשויים לכלול בין היתר, אך לא רק, מתקני פרסום מכל סוג שהוא מכוח התקשרות חוזית עם עיריית בית שמש/החברה ו/או כל תאגיד עירוני לרבות מתקני פרסום מסוג מתקני הפרסום נשוא המכרז. לצורך המחשה בלבד ראה דוגמאות 5 של מתקנים אחרים:



מתקנים בשטח פרטי



מתקנים בשטח ציבורי

## בדיקת ההצעות שהוגשו למכרז

### בדיקת עמידה בתנאי הסף

64. החברה תבדוק האם ההצעות עומדות בתנאי הסף. הצעה שלא תעמוד באיזה מתנאי הסף תיפסל על הסף, ולא תעבור לשלבי הבדיקה הבאים.
65. מציע שהצעתו נפסלה יקבל הודעה על כך במועד פסילת ההצעה או בסיום הליכי המכרז [לאחר בחירת הזוכה], על פי שיקול דעתה הבלעדי של החברה. המציע מוותר מראש על כל טענה ו/או דרישה ו/או תביעה בעניין זה.
66. מציע שבהצעתו תתגלה אי בהירות לעניין עמידתו בתנאי הסף, לא יעבור לשלבי הבדיקה הבאים כאמור לעיל, אלא אם הוחלט ע"י יועמ"ש החברה כי על אף חוסר הבהירות האמורה, מומלץ לבצע את יתר הבדיקות הנוספות ובלבד ולא יהיה באמור כדי לקבוע מסמרות אודות עמידתו בתנאי הסף, דבר שיוכרע/יוחלט ע"י ועדת המכרזים בלבד.

## **אמות המידה ודירוג ההצעות הכשרות שיוגשו למכרז ינוקדו בהתאם לאמות המידה הבאות:**

### אמת מידה A - ההצעה הכספית:

67. משקלה של ההצעה הכספית יהא 60%. ניקוד ההצעה הכספית בכל הצעה יחושב באופן הבא: סכום דמי הזיכיון כפי שימולאו על ידי המציע בקבוצת מתקנים מסוימת. ראה מס"ד 4 ו/או 6 [תלוי בקבוצת המתקנים] בעמודה 5 בטבלה, סעיף 3 לנספח 11] חלקי סכום דמי הזיכיון הגבוהים ביותר שיוצעו בהצעה אחרת [ביחס לאותה קבוצת מתקנים] כפול 80; כך, שמציע שהצעתו היא הגבוהה ביותר יקבל 60 נק', וכל יתר ההצעות ינוקדו באופן יחסי אליו.

<sup>5</sup> יצוין כי במועד פרסום המכרז קיימים כ 5 מתקנים מסוג המתקן המוצג בצילום הימני

**תקופת ניסיונו הקודם של המציע [20%] "B"**

68. מציע שמחזיק משווק ומתפעל באופן ישיר במועד הגשת הצעתו מתקני פרסום חוצות<sup>6</sup> מכוח זכייתו במכרזים/פומביים שפורסמו/ע"י גוף ציבורי כהגדרתו בהערת שוליים 3 – ס"ק 11.2, ושטח המצטבר של מתקני הפרסום האמורים עולה על 1,500 מ"ר יקבל ניקוד עד למקסימום של 20 נק' בהתאם לאחד מאלה:
- א. באם סה"כ השטח המצטבר של דפנות מתקני הפרסום הנו בין 1,500 ל 2,000 מ"ר..... יקבל 10 נק'.
- ב. באם סה"כ השטח המצטבר של דפנות מתקני הפרסום הנו מעל 2,001 מ"ר..... יקבל 20 נק'.
69. להוכחת ניסיונו המקצועי של המציע לצורך קבלת ניקוד בסעיף זה ייבחן נספח 2 באופן שפרטיו מולאו ונחתם כנדרש וכל זאת בהתאם להוראות הנספח.

**אמת מידה C – איכות (חוות דעת רשויות) [20%]**

70. משקלה של אמת מידה C היא 20%. החברה תפנה [אם באמצעות מנהליה ואם באמצעות יועציה] לגוף ציבורי אחד לפחות החתום על נספח 2, ותקבל חוות דעת בנוגע לטיב ואיכות הפעלת ותחזוקת מתקני הפרסום שביצע המציע, בהתאם למדדים: מקצועיות המציע ורמת התחזוקה של מתקני הפרסום; זמינות וגמישות של המציע ונציגיו לצרכי הרשות; עמידתו של המציע בהתחייבויותיו כלפי הרשות במהלך ההתקשרות; התרשמות כללית מהמציע; לכל אחד מהמדדים יינתן ניקוד מ 1 עד 5, כאשר 5 יהא הציון המקסימלי/החיובי ביותר לכל מדד.
71. מובהר, כי לצורך מתן הניקוד כאמור בסעיף זה לעיל, החברה רשאית לפנות לקבלת חוות דעת גם מעיריות ו/או מועצות מקומיות ו/או מ"א ו/או תאגידים עירוניים נוספים ו/או גופים ציבוריים אחרים, שבהם ביצע המציע הפעלה ותחזוקה של מתקני פרסום חוצות, אם מתוך אלא המוזכרים בנספח 3 ואם לאו. כמו כן מובהר, כי מציעים שהתקשרו בעבר עם החברה, תוכל חוות דעתם של גורמי המקצוע בחברה ובעירייה לשמש כחוות דעת לצורך קביעת הניקוד. במקרה שהחתום על נספח 2 מטעמו של גוף ציבורי יסרב למסור חוות דעת או לא יענה לשתי שיחות טלפון שבוצעו במועדים שונים, תפנה החברה או מי מטעמה לגוף ציבורי אחר של המציע, בין אם צוין על ידו במפורש ובין אם לא. יודגש כי ככל שהחברה לא תוכל לקבל חוות דעת מנציגי הרשויות החתומים על נספח 2 של מציע מסוים היא תהא רשאית לתת לו ציון 0 ביחס לאותו ממליץ או להחליט לבטל את סעיף ההמלצות ביחס לאותו מציע או ביחס לכל המציעים והכל על פי שיקול דעתה הבלעדי ומבלי שתישמע כל טענה בקשר עם כך. בהגשת הצעתם במכרז מסכימים המציעים לתנאי זה ולא תישמע מהם כל טענה בקשר עם כך.
72. יודגש כי החברה תפנה לצורך קבלת חוות דעת, בהתאם לשיקול דעתה הבלעדי ולא תישמע כל טענה בקשר עם כך. בהגשת הצעתם במכרז מסכימים המציעים לתנאי זה.
73. **עוד יודגש כי החברה לא תחשוף בפני המציעים את נציגי הגופים הציבוריים/הגורמים שניקדו אותם אלא רק את הניקוד הממוצע לו הם זכו [תוך השחרת כל מידע ביחס לזהות המנקד וחלוקת הניקוד].** בהגשת הצעתם במכרז מסכימים המציעים לתנאי זה ולא תישמע מהם כל טענה בקשר עם כך.
74. לאחר קביעת כמות הנקודות בהתאם למוזכר לעיל, משקלו של רכיב זה בנקודות יהא תוצאה של הנוסחה הבאה: הניקוד שיתקבל בהצעה נבדקת חלקי הניקוד הגבוה ביותר שיתקבל מבין ההצעות כפול 20.

<sup>6</sup> באמת מידה זו מתקני פרסום חוצות ייחשבו מתקני פרסום המשמשים להצגת מסרים מסחריים בעלי שטח דופן פרסום שגודלה 12 מ"ר לפחות.

**הבהרות נוספות בנושא בדיקת הצעות, היחס למציעים ואמות המידה המוזכרות לעיל**

75. במסגרת בחינת ההצעות החברה שומרת לעצמה את הזכות לפנות למי מהמציעים, בכל עת, הכול על פי שיקול דעתה המלא והבלעדי, בבקשה לקבלת הבהרות ו/או לביצוע השלמת מסמכים ו/או פרטים ו/או מידע, מכל מין וסוג שהם, הקשורים בהצעתו.
76. הזמנת המציע להצגת מי מבעלי התפקידים הרלוונטיים המוצעים, אינה מהווה הצהרה של החברה באשר לכשירות הצעתו.
77. לחברה תהא הזכות לבחון ולשקול באופן מורחב ולא דווקני הצעות שנפלו בהן חוסרים / אי בהירות או שמעוררות שאלות משפטיות לעניין עמידתן בתנאי הסף ו/או אחר.
78. החברה רשאית [אך לא חייבת], על פי שיקול דעתה, לפסול על הסף הצעה חסרה או לחילופין לקבל הצעה חסרה, לאפשר השלמתם של פרטים, חוסרים, אסמכתאות ומסמכים החסרים בהצעה/ות, לרבות לצורך בדיקת עמידת ההצעה/ות בתנאי הסף ו/או קביעת ציון ההצעה/ות, לערוך בירורים ושיחות עם המציע ו/או עם גורמים חיצוניים למציע, לרבות גופים ציבוריים שבהם פעל המציע, לזמן את נציגי המציע לצורך קיום בירור או שימוע ולבחון את ההצעה והמציע בכל דרך שהחברה תמצא לנכון.
79. החברה שומרת לעצמה את הזכות לפסול או לא לקבל הצעות של מציעים שיש לה ניסיון לא טוב בהתנהלות מולם, לרבות מציעים שמצויים או היו מצויים בעימותים משפטיים או אחרים מולה או מול גופים ציבוריים אחרים.

**הצעה מיטבית**

80. ההצעה המיטבית מבחינת כל אמות המידה [ולצורך קביעת ההצעה הזוכה ביחס לקבוצת המתקנים הרלוונטית], תהא ההצעה בעלת סכום ניקוד מקסימלי שיווצר מחיבורם של הציונים שיתקבלו בכל אמות המידה.
81. במקרה בו יתברר למזמינה כי קיימת למעלה מהצעה זוכה אחת (בשל הגשת הצעות זהות) ו/או מכל סיבה אחרת, תהא רשאית המזמינה לקיים הליך תחרותי נוסף (Best & Final) בין המציעים הרלוונטיים, או לעשות ביניהם הגרלה, והכל בהתאם לשיקול דעתה הבלעדי. המציעים מצהירים בזאת כי לא תהיה להם כל טענה ו/או תביעה כנגד המזמינה בגין החלטתה בעניין זה. ככל ולאחר קיום הליך תחרותי נוסף, ככל שהחליטה המזמינה לבצעו, נותרו מספר הצעות זהות שהן הזולות ביותר תהא המזמינה לבחור בין ההצעות בהתאם לשיקולים שיפורטו בפרוטוקול הוועדה או לפי הגרלה, בשיטה אשר תיקבע על ידי החברה.

**הודעת זכייה והשלמת מסמכים לצורך תחילת תקופת ההתקשרות**

82. המציע שהצעתו תיבחר כזוכה במכרז (להלן: "הזוכה") יקבל לידי הודעת זכייה, בה יפורטו הפעולות וההשלמות שיידרש לעשות לצורך ביצוע ההתקשרות עם החברה, לרבות המצאת ערבות בנקאית אוטונומית בנוסח המצורף כנספח 15.א/15.ב בהתאמה לקבוצת/ות המתקנים בה זכה, השלמת נספחי ביטוח חתומים כנדרש וכד'. ככל ולא צוין אחרת במסגרת הודעת הזכייה, השלמת המסמכים הנדרשים על ידי הזוכה תבוצע בתוך 10 ימים מקבלת הודעת הזכייה.
83. במקרה בו זוכה המכרז לא ימלא אחר התנאים המוזכרים לעיל, או אז, האמור יחשב כהפרה יסודית כלפי החברה, והחברה תהא רשאית לחלט את ערבות ההצעה, לבטל את זכייתו, ולהתקשר עם מציע אחר, או לנקוט בכל פעולה אחרת לפי שיקול דעתה הבלעדי. יובהר כי סכום ערבות ההצעה במלואו ישמש פיצוי קבוע ומוסכם מראש בגין הפרה יסודית של זוכה המכרז כמוזכר לעיל.

84. פעלה החברה באחת מהאפשרויות המפורטות בסעיף זה לעיל, לא תהיה למשתתפים במכרז כל זכות ו/או דרישה טענה מכל סוג שהוא כלפיה, לרבות לא זכות להחזר ההוצאות שהוצאו על ידם בגין ו/או לצורך ההשתתפות במכרז.
85. ככל ולא צוין אחרת במסגרת הודעת הזכייה, השלמת המסמכים הנדרשים על ידי הזוכה תבוצע בתוך 10 ימים מקבלת הודעת הזכייה.
86. החברה תהא רשאית לחלט את ערבות ההצעה, לבטל את זכייתו, ולהתקשר עם מציע אחר, או לנקוט בכל פעולה אחרת לפי שיקול דעתה הבלעדי. יובהר כי סכום ערבות ההצעה במלואו ישמש פיצוי קבוע ומוסכם מראש בגין הפרה יסודית של זוכה המכרז כמוזכר לעיל.
87. פעלה החברה באחת מהאפשרויות המפורטות בסעיף זה לעיל, לא תהיה למשתתפים במכרז כל זכות ו/או דרישה טענה מכל סוג שהוא כלפיה, לרבות לא זכות להחזר ההוצאות שהוצאו על ידם בגין ו/או לצורך ההשתתפות במכרז.

#### **תחילת תקופת התקשרות**

88. מועד תחילת תקופת ההתקשרות בין הזוכה במכרז לבין החברה יחול במועד שיקבע בהודעת הזכייה או בהודעה אחרת לפי שיקול דעת החברה.
89. מבלי לגרוע מהאמור, על הקבלן להיערך לתחילת מימוש ההתקשרות בתוך 14 ימים ממועד קבלת הודעת הזכייה.

#### **הכרזה על כשיר שני**

90. החברה תהיה רשאית להכריז על בעל ההצעה הכשרה שדורגה במקום השני כעל "כשיר שני".
91. בוטלה או לא יצאה אל הפועל הזכייה או ההתקשרות של הזוכה במכרז (להלן: "הזוכה הראשון") בתוך 12 חודשים ממועד הודעת הזכייה, מכל סיבה שהיא, תהא החברה רשאית להציע את ההתקשרות לכשיר השני, ובמידה והכשיר השני לא יוכל או לא יהיה מעוניין בהתקשרות, למציע שידורג אחריו וכן הלאה. בכל מקרה כאמור, מתחייב הזוכה הראשון להפסיק את ביצוע העבודות/השירותים ולהעביר/להשיב לחברה את כל המידע המצוי אצלו, בצירוף דו"ח עדכני באשר לפעולות (עבודות/שירותים) שכבר בוצעו על ידו, ולאפשר את כניסת הזוכה השני להמשך ביצוע העבודות/השירותים באופן בטוח ומסודר, ובכלל זה לקיים את הוראות ההסכם הנוגעות לסיום ההתקשרות.

#### **זכות עיון בהצעה זוכה:**

92. למציעים, אשר לא זכו במכרז, תעמוד הזכות לעיין בהצעה הזוכה. לכן, על המציע לציין מראש אילו סעיפים בהצעתו יהיו חסויים מהצגה בפני מציעים אחרים ולפרט את טעמיו בסוד מקצועי או מסחרי. מציע שלא יציין סעיפים כאמור יראוהו כמסכים לחשיפת הצעתו. ועדת המכרזים תהא רשאית, לפי שיקול דעתה הבלעדי, להציג בפני מציעים, שלא זכו בביצוע העבודות מושא המכרז, כל מסמך, אשר להערכתה המקצועית אינו מהווה סוד מסחרי או מקצועי ודרוש בכדי לעמוד בהוראות הדין.

**ביטול המכרז**

93. החברה רשאית עפ"י שיקול דעתה המוחלט לבטל את המכרז ו/או לא לחתום על החוזה מכל סיבה שהיא בהתאם לשיקול דעתה המוחלט בכל שלב שהוא. אם תחליט החברה כאמור, לא תהיה למציעים במכרז כל תביעה ו/או דרישה ו/או טענה מכל סוג שהוא בגין החלטתה כאמור.
94. באם החוזה מושא מכרז זה או כל חלק בו לא יאושר כדיון, מכל סיבה שהיא, יבוטל המכרז<sup>7</sup> ולמציעים לא תהיינה דרישות ו/או תביעות כנגד החברה.
95. באם תוך 90 יום מיום הגשת ההצעות לא יאושר המכרז, תהיה החברה רשאית לבטל את המכרז ולפרסם מכרז אחר תחתי.

**בברכה,**

**זאב לכוביצקי, מנכ"ל**

**החברה העירונית לפיתוח בית שמש בע"מ**

---

<sup>7</sup> באם ניתן החוזה/המכרז להפרדה לחלקים ועילת הביטול נוגעת רק לאחד מחלקיו, החברה תהא רשאית לבטל את אותו החלק בלבד ולהמשיך ולקיים את יתרת החוזה/המכרז.

## עקרונות מסגרת המכרז

## כללי:

בסעיף זה יפורטו עיקרי ההתקשרות עם הקבלן שיזכה במכרז. מובהר, כי אין באמור או במה שלא נאמר בו כדי לגרוע מאיזו מזכויות והתחייבויות הצדדים, כמפורט בחוזה ההתקשרות שבפרק ד' בפרט וביתר מסמכי המכרז בכלל.

## מהות ההתקשרות:

1. הענקת זכויות לשיווק מתקני פרסום נשוא המכרז כנגד תשלומי דמי זיכיון נְתְשְלוּמִים אחי' שישולמו על ידי הקבלן בנוסף לביצוע עבודות והתחייבויות שונות שיחולו כולן על חשבונו של הקבלן, הכוללות בין היתר [אך לא רק], רכישה, אספקה, התקנה/הקמה, העתקה, החלפה, סילוק, הזזה של מתקני פרסום מושא המכרז, ביצוע הדפסה והתקנה של מסרי העירייה ומסרים מסחריים, תחזוקה ותפעול של מתקני הפרסום האמורים בהתאמה לסוגם.

## תקופת ההתקשרות:

2. תקופת ההתקשרות נשוא המכרז תהא 5 שנים (60 חודשים). לחברה בלבד תהא האופציה, על פי שיקול דעתה, להאריך את תקופת ההתקשרות בעד 4 תקופות נוספות של שנה (12 חודשים) כל אחת. תחילת תקופת ההתקשרות בין הקבלן לבין החברה תחל במועד שיקבע עם הודעת הזכייה ו/או בד בבד למסירתה ו/או לאחריה וכל זאת לפי שיקול דעת החברה.

סוגי מתקני הפרסום נשוא המכרז<sup>8</sup>:

3. ראה פירוט סוג מתקני פרסום נשוא המכרז בחלוקה לשתי קבוצות:

עמודה 1 – מתקני ריהוט רחוב	עמודה 2 – מתקנים גדולי מידות
מכוון מואר <sup>9</sup>	בילבורד
מכוון מפה	טוטם
נון סטופ	שלט אלקטרוני 12
ראשי פרסום	
דופן צד [בסככת המתנה]	

4. כל המתקנים המוזכרים בעמודה 1 בטבלה ייקראו להלן: "קבוצת מתקני ריהוט רחוב" או "קבוצה 1"; כל המתקנים המוזכרים בעמודה 2 בטבלה ייקראו להלן: "קבוצת מתקני גדולי מידות" או "קבוצה 2".

<sup>8</sup> הגדרות/תיאור שמות סוגי מתקני הפרסום מופיעות בסעיף 2 [מונחים] לחוזה המכרז.

<sup>9</sup> אין בשם מתקן כדי להעיד על קיומן בפועל של תכונותיו [לדוגמא - על אף ששמו של אחד מסוגי מתקני הפרסום הנו "מכוון מואר", עפ"י הידוע לחברה, במועד תחילת תקופת כל או מרבית המכוונים המוארים אינם מוארים בשל תקלות במתקן ו/או בתשתית החשמל ו/או בחיבורי המתקן למקור הזנת חשמל, ועל הקבלן החובה לתקן הליקויים].

5. כמות מתקני הפרסום ואופן חלוקת שימוש בהם בתחילת תקופת ההתקשרות ואחריה, מפורטת במסמכי המכרז בכלל ובסעיפים 8 ו 12 לחוזת המכרז בפרט.
6. יובהר כי אין בטבלה שלעיל כדי לשקף סוגים נוספים של מתקני פרסום שבהתאם להוראות מסמכי המכרז יכל ויהיו חלק ממצבת מתקני הפרסום נשוא המכרז [ראה למשל סעיפים 22-25].

#### מתקני פרסום להסרה/החלפה ומתקני פרסום חדשים

7. מתקני פרסום קיימים להחלפה: הקבלן/זוכה במכרז בהתאמה לקבוצת/ות המתקנים בה זכה יידרש להסיר מתקני פרסום קיימים מסוג **מכוון מואר**, **ראש פרסום** ו**בילבורד** ובמקומם להציב מתקני פרסום חדשים מאותו הסוג בכמויות המפורטות במסמכי המכרז.
8. מתקני פרסום מסוג **דגל** יידרשו להסרה [ראה המוזכר בסעיף 17 בפרק זה].
9. מתקני פרסום חדשים: יתר מתקני הפרסום המוזכרים בטבלה שבסעיף 3, יירכשו יסופקו ויוצבו על ידי הקבלן בהתאמה לקבוצת המתקנים בה זכה ובהיקפים המוזכרים בחוברת המכרז [ראה סעיף 12 לחוברת המכרז]. בעניינם של מתקני נון סטופ, במועד פרסום המכרז מוצבים כ 60 מתקני **נון סטופ**, והקבלן יידרש לרכוש ולהציב עוד 40 מתקני **נון סטופ** חדשים בהתאם להוראות מסמכי המכרז.
10. אין במוזכר שלעיל כדי לגרוע מזכותה של החברה לחייב את הקבלן ברכישה ובהצבה של מתקנים נוספים והכל בהתאם להוראות מסמכי המכרז, כך למשל החברה תהא רשאית לחייב את הקבלן ברכישה והוספה של מתקני שילוט הכוונה [ראה המוזכר בסעיף 15 בפרק זה].

#### הצעה לקבוצת מתקנים אחת או לשתי הקבוצות:

11. מגיש הצעה העומד בתנאי הסף יוכל לפי שיקול דעתו להגיש הצעתו לקבוצת מתקנים אחת או לשתי הקבוצות לפי שיקול דעתו.
12. כל התנאים ו/או ההוראות העולים ממסמכי המכרז יחולו בהתאמה על כל סוגי המתקנים וכל העולה מהם. רוצה לומר כי, כל הוראה שאינה מוכוונת קבוצת מתקנים מסוימת תחול על שתי קבוצות המתקנים ותחול על הקבלן בהתאמה לקבוצה/ות בה זכה [קבלן יכול ויזכה בשתי הקבוצות], אלא אם קיימת הוראה מפורשת/פוזיטיבית בנושא מסוים ביחס לקבוצת מתקנים מסוימת, ובמקרה זה, ההוראה המפורשת תגבר ויצוין כי ההוראה חלה על מתקני פרסום מקבוצה 1 או 2.

#### אי הגשת הצעה לאחת משתי קבוצות המתקנים:

13. ככל ויימצא לאחר מועד הגשת ההצעות נשוא המכרז כי לא הוגשה הצעה או לא הוגשה הצעה כשירה לאחת משתי קבוצות המתקנים [קבוצת מתקנים בעניינה לא הוגשה/ו הצעה/ות תחשב/תיקרא להלן: "**קבוצת מתקנים X**"], הזוכה בקבוצת המתקנים בעניינה הוגשה/ו הצעה/ות יוכל להגיש הודעה לחברה עד היום השלישי למועד קבלת הודעת זכייה כי ברצונו להיחשב כזוכה גם בקבוצת מתקנים X כאשר דמי הזיכיון שישלם יהיו שווים ל 90% מדמי הזיכיון המינימליים שנקבעו בעבורה, והחברה תוכל לפי שיקול דעתה הבלעדי לאשר הבקשה או לערוך הליך התקשרות נפרד/חדש או לקבל כל החלטה אחרת וכל זאת בעניינה של קבוצת מתקנים X.

**תקופת היערכות:**

14. שניים עשר [12] החודשים הראשונים לתקופת ההתקשרות ייחשבו כתקופת היערכות, אשר במהלכה יחולו על הקבלן זכויות וחובות מיוחדות, כמוגדר בחוזה המכרז והכוללות בין היתר החלפת מתקני פרסום קיימים בחדשים והצבת מתקני פרסום חדשים.

**שילוט עירוני [שילוט הכוונה]**

15. בנוסף למתקני הפרסום שקבלן קבוצת מתקני ריהוט רחוב [קבוצה 1 כמוזכר בסעיף 3 לעיל] (להלן: "קבלן 1") יידרש לספק לרכוש ולהציב, החברה תהא רשאית לדרוש מקבלן 1 בכל עת בתקופת ההתקשרות (לא כולל חצי שנה טרם סיום תקופת ההתקשרות/שנת אופציה), לרכוש לספק ולהציב על חשבונו (כולל את ביצוען של עבודות תשתית) עד 20 יחידות של מתקני פרסום מסוג שאינו נמנה/מוזכר במסמכי המכרז/המפרט הטכני (להלן: "מתקני שילוט הכוונה" או "מתקני שילוט עירוני").

16. להרחבה בנושא שילוט עירוני ראה סעיף 13 לחוזה המכרז.

**הסרת מתקני דגל מעמודי תאורה**

17. קבלן קבוצת מתקנים 1 יהיה מחויב להסיר לשנע ולפנות את מתקני הדגל הקיימים במועד תחילת תקופת ההתקשרות, וזאת עד תום החודש השלישי לתחילת תקופת ההתקשרות. ראה הרחבה בסעיף 14 לחוזה המכרז.

**תשלום החברה לקבלן**

18. מובהר כי כלל המתקנים שיוצבו על-ידי הקבלן במהלך תקופת ההתקשרות [לרבות תקופות האופציה] יהיו שייכים לעירייה.

19. החברה תשלם לקבלן בעבור סה"כ מתקני הפרסום שיידרש ברכישתם ואשר יוצבו על ידו בתקופת ההיערכות בלבד כאמור במסמכי המכרז [מתקני ריהוט הרחוב ו/או מתקנים גדולי מידות בהתאם לקבוצת המתקנים בה זכה]<sup>10</sup> (להלן: "מתקני מכסת הבסיס"), וכל זאת בהתאם למנגנון חישוב המפורט בנספח 11.א. למסמכי המכרז.

20. בהמשך לאמור, החברה תשלם לקבלן לאחר הצבת מתקן הפרסום האחרון מבין מתקני מכסת הבסיס.

21. מובהר כי מקור הכספים אותם תשלם החברה לקבלן ביחס למתקני מכסת הבסיס הינו על-ידי מימון חיצוני של המשרד לפיתוח הפריפריה, הנגב והגליל (להלן: "הגורם המממן") ועל כן תשלום התמורה לספק יהיה בתוך 10 ימים מקבלת המימון החיצוני מאת הגורם המממן, והכל בהתאם להוראות חוק מוסר תשלומים לספקים, תשע"ז-2017.

**מתקני הרחבה והמרת שילוט:**

22. בתקופת ההתקשרות לקבלן תהא האפשרות להגיש לחברה בקשה/ות להוסיף ולהרחיב את סוגי מתקני הפרסום (להלן: "בקשת הרחבה").

<sup>10</sup> האמור לא יחול על מתקני פרסום מסוג ראש פרסום, קרי – בעבור ראשי פרסום החברה לא תשלם לקבלן כל תשלום שהוא ו/או על כל מתקן הרחבה ו/או כל מתקן הנמנה בין מתקני הפרסום הנוספים המוזכרים בין היתר בסעיפים 29-30 בחוזה המכרז.

23. בקשת הרחבה ככל ותתקיים תהא מותאמת לקבוצת המתקנים בה זכה הקבלן וכל זאת כמפורט בסעיפים להלן.
24. בעניינה של קבוצת מתקנים 1:
- 24.1 ניתן יהיה להגיש בקשה לכמות וסוג מתקני פרסום שאינם נמנים עימה במועד פרסום המכרז ובלבד ודופן הפרסום בהם תהא בגודל מקסימלי של 5 מ"ר. (להלן: "**מתקן הרחבה קבוצה 1**"). בסככת המתנה מתקן הרחבה ייחשב כל פרסום מכל סוג וגודל שאינו נמנה על אופן הפרסום המוצע לפרסום במועד פרסום המכרז.
25. בעניינה של קבוצת מתקנים 2:
- 25.1 ניתן יהיה להגיש בקשה לכמות וסוג מתקני פרסום שאינם נמנים עימה במועד פרסום המכרז ובלבד ודופן הפרסום בהם תהא בגודל מינימלי של 10 מ"ר (להלן: "**מתקן הרחבה קבוצה 2**").
26. לחברה בלבד תהא הזכות הבלעדית לפי שיקול דעתה לאשר או לא לאשר את מתקני ההרחבה ולקבוע את כמותם.
27. תשלומי דמי זיכיון בגין מתקני הרחבה ישולמו החל מהחודש הרביעי להצבתם ובאם מתקן הרחבה יהא מתקן שילוט אלקטרוני בעל דופן פרסום הגדולה מ 12 מ"ר, או אז, דמי הזיכיון בענייניו ישולמו החל מהחודש ה 12 להצבתו.
28. ככל ולא תועבר בקשה או לחילופין לא תאושר בקשת הרחבה, לקבלן לא יהיו כל זכויות ולחילופין חובות בעניינם של מתקני הרחבה שלא ניתן בעניינם אישור להצבה או שלא הועברו בקשות הרחבה בעניינם, ומכאן שלא יוכל לטעון כל טענה מכל סוג שהוא כנגד אי מתן אישור של הודעת הרחבה.
29. יובהר כי, החברה תוכל לפי שיקול דעתה לפרסם מכרז ו/או לקיים הליך התקשרות אחר ו/או להתקשר עם כל צד ג' בכל סוג התקשרות בעניינם של מתקני הרחבה מכל סוג שהוא [כולל סוג מתקני הרחבה שאושרה הצבתו בהתאם לבקשת הרחבה; האמור בסעיף זה יחול בכל עת בתקופת ההתקשרות.
30. הבהרה – כנגד אישור החברה להצבה של מסך אלקטרוני במתקן פרסום שאינו נמנה בין מתקני הרחבה [קרי – נמנה בין מתקני מכסת הבסיס], לא יחולו לגבי הוראות מתקני הרחבה.

#### **אגרות שילוט וצריכת חשמל:**

31. הקבלן ישלם תשלומי אגרות שילוט בהתאם להוראות חוק עזר (מודעות ושלטים), ובנוסף, עלויות הקשורות בשימוש בחשמל לצורך הארת מתקני הפרסום ו/או הפעלת רכיביהם יחולו על חשבון הקבלן בהתאם לחיוב שיועבר לקבלן על ידי העירייה ו/או על ידי החברה, וכל אלה בעניינם של מתקני הפרסום נשוא המכרז. לעניין חוק העזר אגרות שילוט, אנא עיין במוזכר בסעיף 49 לחוזה המכרז.

#### **מסרי עירייה:**

32. הקבלן יידרש לספק לחברה מכסת הפקות של מסרים עירוניים שיותקנו על גבי פני הפרסום במתקני הפרסום בהתאם למוזכר לחוזה המכרז [לרבות במתקני שילוט עירוני כמוזכר בסעיף 13.3].

#### **לוחות זמנים:**

33. אי עמידה בלוחות זמנים בביצוע כל הוראה המוזכרת במסמכי המכרז ו/או כזאת שנמסרה לזוכה על ידי החברה מכוח זכויותיה שהוענקו לה בהתאם למסמכי המכרז, תהווה הפרה יסודית של ההסכם, אלא אם כן קבעה החברה, על פי שיקול דעתה, כי העיכוב שנוצר אינו קשור במעשה ו/או הימנעות מלעשות מעשה ו/או מחדל של המציע / הקבלן.

**זכות קניינית:**

34. מובהר בזאת כי, כל מתקני הפרסום נשוא המכרז הקיימים במועד פרסומו הינם רכוש העירייה וכן כל אלה אשר יוצבו ו/או יוחלפו על ידי הקבלן מכוח הוראותיו של המכרז **יהפכו קניינה** של העירייה וזאת ממועד הצבתם. [למעט חלק מהמתקנים מסוג ראש פרסום שלגביהם קיימת הבהרה בחוזה המכרז].

**מיקומים אופציונאליים**

35. בנספח 19 לחוברת המכרז מוצגים מיקומים אופציונאליים להקמת של מתקני פרסום מסוגים שונים.
36. יובהר כי אין במיקומים האופציונאליים לחייב את החברה בכל צורה שהיא, ומכאן, שאין לראות בכל מיקום אופציונאלי כל התחייבות שהיא של החברה כלפי הקבלן, ועל כל מיקום/מתקן תינתן החלטה לאחר בחינת הבקשה בעניינו כאמור במסמכי המכרז.
37. זאת ועוד, מובהר כי באם יסורבו בקשות הקבלן להצבת מתקני פרסום במיקומים האופציונאליים [כמו גם בכל מקום אחר] מכל סיבה שהיא, אם באופן מלא או חלקי, הקבלן לא יוכל לטעון כל טענה כנגד החברה, והקבלן מגלם ומשקלל בהצעתו סירוב/ים אלה/ו שיכל ויתקיימו. החברה תהא רשאית עפ"י שיקול דעתה ו/או תנאי השטח ו/או הסביבה לקבוע מיקומים אחרים להצבת מתקני הפרסום העירוניים או המסחריים.

**אחריות לעניין מתקני פרסום:**

38. ממועד תחילת תקופת ההתקשרות, הקבלן יהא אחראי לתקינות ותחזוקת כל מתקני הפרסום נשוא המכרז המוצבים ו/או אלה שיוצבו בשטח השיפוט של העירייה מכוח ההתקשרות בין הצדדים וכל ההוצאות הכספיות וההוראות לעניין תחזוקה ו/או תיקון ו/או הסרה ו/או העתקה ו/או מענה לתיקון ו/או קלקול ו/או ליקוי הנובעים מהם יחולו על חשבונו ואחריותו בלבד.

## נספח 1

**פרטי המציע**

מגיש ההצעה ימלא בכתב ידו את כל הפרטים הנדרשים בטבלה שלהלן;

## 1. פרטי המציע:

שם מלא	
סוג תאגיד [חברה בע"מ, עוסק מורשה, חברה ציבורית או אחר [פרט]]	
מס' תאגיד	
תאריך ייסוד	
כתובת ברשות החברות	

## 2. פרטי התקשרות:

כתובת למשלוח דואר	
משכנו הפיזי בה בו מוקם משרד המנכ"ל של המציע	
כתובת דוא"ל - מנכ"ל המציע	
כתובת דוא"ל - מזכירות המציע	
מס' פקס	
מס' טלפון	

## 3. מבנה ארגוני של המציע:

תפקיד	שם	שנות ניסיון בתחום	כמות שנים אצל המציע	כתובת דוא"ל [מייל]
מנכ"ל				
מנהל תפעול				
מזכירות		אין צורך למלא		

4. נציג הקבלן שיהא זמין בטלפון המצוין מטה לכל מענה שיידרש על ידי החברה לאחר שעות העבודה המקובלות:

שם	תפקיד	מספר טלפון נייד

5. **עדכון פרטים:** המציע מתחייב לעדכן את החברה בכל שינוי בפרטים המוזכרים לעיל וכפי שמולאו על ידו.

## נספח 2

**אישור גוף ציבורי - ניסיון המציע****ימולא על ידי נציג גוף ציבורי:**

לבקשת \_\_\_\_\_ ח.פ. \_\_\_\_\_ (להלן: "המציע") וכחלק מהצעת המציע בעניינו של מכרז פומבי מס' 02/2023 הרינו מאשרים כדלקמן:

1. המציע ביצע התקשרות ישירה עם \_\_\_\_\_ (להלן: "הגוף הציבורי") מכוח מכרז בו זכה, לניהול תפעול הקמה ושיווק של מתקני פרסום המשמשים להצגת מסרים מסחריים (להלן: "הפרויקט").

2. תיאור/שם המתקנים וכמותם נשוא הפרויקט. יש למלא את הטבלה בהתאם לנתונים הנדרשים

סוג מתקן פרסום	גודל דופן הפרסום במתקן הפרסום	כמות

3. הפרויקט המתואר בסעיף 1 לעיל החל בתאריך \_\_\_\_\_ והושלם בתאריך \_\_\_\_\_ [אם טרם הסתיים אלא לציין את מועד משוער לסיום עפ"י הסכם].

4. פרטי הגוף הציבורי:

- (א) שם הגוף הציבורי .....
- (ב) כמות תושבים [באם מדובר ברשות מקומית/תאגיד של רשות מקומית: .....
- (ג) פרטי נציג הגוף הציבורי: .....
- (ד) מס' טלפון נציג הגוף הציבורי: .....
- (ה) דוא"ל של נציג הגוף הציבורי: .....

**על החתום:**

חתימה וחותמת: \_\_\_\_\_ שם: \_\_\_\_\_

תפקיד: \_\_\_\_\_ תאריך: \_\_\_\_\_

## נספח 3

**ריכוז התקשרויות מכוחם של מכרזים פומביים**

1. בנוסף לנספח 2, ולצורך התרשמות החברה מניסיונו ופועלו של המשתתף מכוח זכייתו במכרז פומבי טרם הגשת הצעתו במכרז זה, ימלא האחרון את הנתונים בטבלה מטה.
2. יש לכלול בטבלה את הגוף הציבורי החתום על נספח 2.
3. אין חובה לציין שם של גוף ציבורי מעבר לאלה שיחתמו עבור המציע על נספח 2, אך יש במילוי פרטים של גופים ציבוריים נוספים כדי להעניק לחברה הבנה מקיפה וטובה יותר אודות המציע.
4. שם הגוף הציבורי [כהגדרתו בנספח 2] בעמודה 2 מימין בטבלה, הוא הגוף הציבורי מולו בוצעה התקשרות חוזית מכוח מכרז פומבי בו זכה המשתתף.

מס"ד	שם הגוף הציבורי	חודש ושנה של תחילת תקופת ההתקשרות	משך תקופת ההתקשרות	סוגי מתקני הפרסום בהם הוענקו למשתתף זכויות שיווק ותפעול	שם טלפון ותפקיד של נציג הגוף הציבורי [לצורך בירור פרטים לפי שיקול דעת העירייה]
1					
2					
3					
4					
5					

## נספח 4

**ערבות הצעה - נוסח ערבות בנקאית להשתתפות במכרז****לכבוד**

החברה העירונית לפיתוח בית שמש בע"מ

**הנדון: ערבות בנקאית / הצעה מכרז פומבי מס' 02/2023**

על פי בקשת חברת \_\_\_\_\_ ח.פ. \_\_\_\_\_ (להלן - "המבקש") אנו ערבים ומתחייבים בזאת כלפיכם לתשלום כל סכום שהוא עד לסכום כולל של 25,000 ₪ (עשרים וחמישה אלף ₪) (להלן - "סכום הערבות") שתדרשו מאת המבקש בקשר להצעה שהגיש במסגרת מכרז פומבי מס' 02/2023 לתפעול אספקה התקנה ושיווק של מתקני שילוט חוצות ומתן זכות שיווק ופרסום על מתקנים אלו בעיר בית שמש שפורסם על ידכם, לרבות לשם הבטחת המילוי של איזו מקרב התחייבויות המבקש עפ"י תנאי המכרז.

לפי דרישתכם הראשונה מעמנו, אנו נשלם לכם מיד חלף החזרת כתב זה כל סכום עד לסכום הערבות, מבלי להטיל עליכם חובה להוכיח את דרישתכם ומבלי שתהיו חייבים לדרוש את התשלום תחילה מאת המבקש.

התחייבותנו זאת הינה בלתי חוזרת ובלתי תלויה ואינה ניתנת לביטול. כל דרישה על-פי כתב זה תעשה על-ידי המוטבים על-פיו, ותשלום להם - בין אם לכולם ובין אם לאחד מהם - ייחשב כתשלום כדין ועל-פי כתב זה. בכל מקרה כל התשלומים שנשלם על-פי כתב זה לא יעלו על סכום הערבות בתוספת הפרשי הצמדה למדד, כאמור.

ערבותנו זו תישאר בתוקף עד ליום **31.12.2023**

לאחר יום 31.12.2023 ערבותנו זו בטלה ומבוטלת.

ערבות זו אינה ניתנת להעברה ולהסבה בכל צורה שהיא.

בכבוד רב,

בנק \_\_\_\_\_

### תצהיר המציע בדבר ניסיון ועמידה בתנאי הסף

אני הח"מ \_\_\_\_\_, נושא ת"ז \_\_\_\_\_ לאחר שהוזהרתי כי עלי לומר את האמת, וכי אם לא אעשה כן אהיה צפוי לעונשים הקובעים בחוק מצהיר בזאת כדלקמן;

1. אני מכהן בתפקיד \_\_\_\_\_ ב \_\_\_\_\_ (להלן: "המציע") ומוסמך מטעם המציע ליתן תצהיר זה כחלק מהצעתו במסגרת מכרז פומבי מס' \_\_\_\_\_ מס' 02/2023 לתפעול אספקה התקנה ושיווק של מתקני שילוט חוצות ומתן זכות שיווק ופרסום על מתקנים אלו בעיר בית שמש (להלן: "המכרז").

2. יש לסמן את החלופה המתאימה [בהתאם לניסיון המציע יכול ויסומנו שתי החלופות]:

המציע עסק במשך 24 חודשים ברציפות בין השנים 2017-2022 בניהול תפעול הקמה ושיווק של 100 מתקני פרסום חוצות<sup>11</sup>, וכל זאת מכוח זכייתו במכרזים פומביים, שפורסמו/ על ידי גוף/פים ציבוריים<sup>12</sup>.

המציע עסק במשך 24 חודשים ברציפות בין השנים 2017-2022 בניהול/תפעול/הקמה ושיווק של מתקני פרסום חוצות<sup>13</sup> בעלי שטח מצטבר של דפנות פרסום בהיקף של 600 מ"ר לפחות וכל זאת מכוח זכייתו במכרזים פומביים שפורסמו/ ע"י גוף ציבורי כהגדרתו בהערת שוליים 9.

3. המחזור הכספי של המציע מתפעול ושיווק של מתקני פרסום חוצות בכל אחת מהשנים 2019 ועד 2022 עמד על 3,000,000 ₪ [לא כולל מע"מ] לפחות.

4. הנני מאשר נכונות ומהימנות הנתונים לגבי הפרויקטים והנתונים המפורטים בתצהיר זה וכן מסכים שהחברה ו/או מי מטעמה תפנה לבקשת המלצות מהלקוחות הנ"ל וכן תערוך בירור ביחס לכל פרויקט ונתון המפורט בתצהיר זה.

זה שמי, זו חתימתי ותוכן תצהירי לעיל, אמת.

\_\_\_\_\_ תאריך

\_\_\_\_\_ חתימת המצהיר

אישור עו"ד בעל רישיון עריכת דין בישראל:

אני הח"מ \_\_\_\_\_, עו"ד, מאשר/ת בזה, כי ביום \_\_\_\_\_ הופיעה בפני \_\_\_\_\_ מס' זיהוי \_\_\_\_\_ אשר הוכח לי כי הינו/הינה מורשה חתימה ב \_\_\_\_\_, ולאחר שהוזהרתי אותה/ה כי עליה לומר את האמת וכי יהיה/תהיה צפויה לעונשים הקובעים בחוק אם לא יעשה/תעשה כן, אישר/ה את נכונות הצהרתה/ה דלעיל וחתם/מה עליה בפני חתימת וחותמת עו"ד: \_\_\_\_\_

### נספח 6

#### אישור על מחזור כספי של המציע

11 מתקני פרסום חוצות ייחשבו מתקני פרסום המשמשים להצגת מסרים מסחריים בעלי שטח דופן פרסום שגודלה 2 מ"ר לפחות.

12 גוף ציבורי ייחשב אחד או יותר מאלה: [1] עירייה [כולל תאגיד עירוני] המונה מעל 60,000 תושבים [2] חברה ממשלתית [3] גוף ציבורי כהגדרתו בחוק עסקאות גופים ציבוריים, תשל"ו-1976 ושאינו עירייה/תאגיד עירוני

13 מתקני פרסום חוצות ייחשבו מתקני פרסום המשמשים להצגת מסרים מסחריים בעלי שטח דופן פרסום שגודלה 12 מ"ר לפחות.

**הצהרת המשתתף המחזור הכספי –**

אנו הח"מ מצהירים ומאשרים בזאת כי המחזור הכספי של המציע מתפעול ושיווק של מתקני פרסום חוצות בכל אחת מהשנים 2019 ועד 2022 עמד על 3,000,000 ₪ [לא כולל מע"מ] לפחות.

חתימה וחותמת המציע \_\_\_\_\_ חותמת רו"ח \_\_\_\_\_

**אישור רו"ח המחזור הכספי של המשתתף –**

(יודפס על נייר לוגו של רו"ח) 

תאריך \_\_\_\_\_

**לכבוד**

החברה העירונית לפיתוח בית שמש בע"מ

הנדון: מחזור הכנסות של \_\_\_\_\_

אנו משרד רו"ח \_\_\_\_\_, רואי החשבון המבקר של \_\_\_\_\_ מספר זיהוי \_\_\_\_\_ (להלן: "המציע") מאשרים בזאת כי ביקרנו את ההצהרה של המציע כי המחזור הכספי של המציע מתפעול ושיווק של מתקני פרסום חוצות בכל אחת מהשנים 2019 ועד 2022 עמד על 3,000,000 ₪ [לא כולל מע"מ] לפחות.

הצהרה זו הינה באחריות ההנהלה של המציע. אחריותנו היא לחוות דעה על ההצהרה בהתבסס על ביקורתנו. אנו סבורים שביקורתנו מספקת בסיס נאות לחוות דעתנו.

לדעתנו, ההצהרה בדבר מחזור הכספי של המשתתף כאמור לעיל, משקפת באופן נאות מכל הבחינות המהותיות את המפורט בה וזאת בהתאם לרשומות עליהם התבססה.

שם רו"ח \_\_\_\_\_ חתימה וחותמת \_\_\_\_\_

### הצהרה על העדר קרבה לעובד הרשות ו/או לחבר מועצה

אני החתום מטה, מר/גב' \_\_\_\_\_, נושא / תת ז. שמשפחה \_\_\_\_\_, נציג מוסמך לחתום ולהתחייב בשם המציע \_\_\_\_\_ למכרז מס' \_\_\_\_\_ שפורסם על ידי החברה העירונית לפיתוח בית שמש בע"מ (להלן: "החברה"), לאחר שהוזהרתי כי עלי לומר את האמת וכי אהיה צפוי /ה לעונשים הקבועים בחוק אם לא אעשה כן, מצהיר /ה בכתב כדלקמן:

- א. בין חברי הדירקטוריון של החברה ושל העירייה ושל מנהלן ו/או עובדיהן אין לי: בן זוג, הורה, בן או בת, אח או אחות ואף לא מי שאני לו סוכן או שותף.
- ב. אין לי בן זוג, שותף או מי שאני סוכנו, העובד בחברה או בעיריית בית שמש.
- ג. ידוע לי כי החברה תהיה רשאית לפסול את הצעתי אם יש לי קרבה כאמור לעיל, או אם מסרתי הצהרה לא נכונה.

אני מצהיר בזאת כי הפרטים שמסרתי לעיל הם נכונים ומלאים, והאמור בהצהרה זו הינו אמת

תאריך: \_\_\_\_\_

חתימת מורשי חתימה של המציע: \_\_\_\_\_

### אישור עו"ד בעל רישיון עריכת דין בישראל:

הריני לאשר, כי ביום \_\_\_\_\_ הופיעה בפני עו"ד \_\_\_\_\_, ה"ה \_\_\_\_\_, ת.ז. \_\_\_\_\_, ולאחר שהוזהרתי/ה כי עליו/ה להצהיר את האמת וכי יהא/תהא צפוי/ה לעונשים הקבועים בחוק, אם לא יעשה/תעשה כן, אישר/ה בפניי את תוכן התצהיר לעיל וחתם/מה עליו בפניי.

\_\_\_\_\_ חתימה וחותמת עו"ד

## תצהיר לפי חוק עסקאות גופים ציבוריים, התשל"ו - 1975

אני הח"מ, \_\_\_\_\_, נושא/ת ת.ז. \_\_\_\_\_, מרחוב \_\_\_\_\_, לאחר \_\_\_\_\_, לאחר שהוזהרתי כי עלי לומר את האמת וכי אהיה צפוי/ה לכל העונשים הקבועים בחוק אם לא אעשה כן, מצהיר/ה בזאת, בכתב, כדלקמן:

1. הנני משמש/ת בתפקיד \_\_\_\_\_ בחברת \_\_\_\_\_ (להלן: "הקבלן").
2. הנני מוסמך/ת להצהיר בשם הקבלן כנדרש בתצהיר זה.
3. הנני מגיש/ה תצהיר זה במסגרת הצעת הקבלן במסגרת הצעתי במסגרת מכרז פומבי מס' 02/2023 לתפעול **אספקה התקנה ושיווק של מתקני שילוט חוצות ומתן זכות שיווק ופרסום על מתקנים אלו בעיר בית שמש** (להלן: "המכרז").
4. סמך/י את הפסקה/הפסקאות הרלבנטיות/יות:
  - עד למועד האחרון להגשת הצעות במכרז לא הורשעו הקבלן ובעל זיקה אליו ביותר משתי עבירות;
  - הקבלן או בעל זיקה אליו הורשעו ביותר משתי עבירות, אך במועד האחרון להגשת הצעת במכרז חלפה שנה אחת לפחות ממועד ההרשעה האחרונה;

### **בסעיף זה -**

**בעל זיקה** - כל אחד מאלה: חבר בני אדם שנשלט על ידי הקבלן; אם הקבלן הוא חבר בני אדם, אחד מאלה: **בעל השליטה בו** - חבר בני אדם שהרכב בעלי מניותיו או שותפיו, לפי העניין, דומה במהותו להרכב כאמור של הקבלן, ותחומי פעילותו של חבר בני האדם דומים במהותם לתחומי פעילותו של הקבלן; מי שאחראי מטעם הקבלן על תשלום שכר העבודה; אם הקבלן הוא חבר בני אדם שנשלט שליטה מהותית - חבר בני אדם אחר, שנשלט שליטה מהותית בידי מי ששולט בקבלן.

**אמצעי שליטה/החזקה ושליטה** - כמשמעותם בחוק הבנקאות (רישוי), התשמ"א-1981.

**שליטה מהותית** - החזקה של שלושה רבעים או יותר בסוג מסוים של אמצעי שליטה בחבר בני האדם;

**עבירה** - עבירה לפי חוק עובדים זרים, התשנ"א-1991 או לפי חוק שכר מינימום, התשמ"ז-1987.

**הורשע** - הורשע בפסק דין חלוט,

הנני מצהיר/ה כי שמי הוא \_\_\_\_\_, כי החתימה המופיעה בשולי גיליון זה היא חתימתי וכי תוכן תצהירי - אמת.

### **חתימה**

#### **אישור**

אני הח"מ, \_\_\_\_\_, עו"ד (מ.ר. \_\_\_\_\_), מרחוב \_\_\_\_\_, מאשר/ת כי ביום \_\_\_\_\_ בחודש \_\_\_\_\_ שנת \_\_\_\_\_ הופיעה לפני מר/גב' \_\_\_\_\_ המוכר/ת לי אישית וחתם/ה על תצהיר זה לאחר שהזהרתי אותה/ה כי עליו/ה להצהיר את האמת, וכי יהא/תהא צפוי/ה לכל העונשים הקבועים בחוק אם לא יעשה/תעשה כן.

### **חתימה**

**נספח 9**

## לכבוד

החברה העירונית לפיתוח בית שמש בע"מ

**הנדון: הצהרת המציע המשתתף במכרז פומבי מס' 02/2023**

אנו החתומים מטה, לאחר שקראנו בעיון ובחנו בחינה זהירה את כל מסמכי המכרז, מצהירים ומתחייבים בזה כדלקמן:

א. אנו מצהירים בזה, כי הבנו את כל האמור במסמכי המכרז והגשנו את הצעתנו בהתאם, כי אנו מסכימים לכל האמור במסמכי המכרז ולא נציג תביעות או דרישות המבוססות על אי ידיעה ו/או אי הבנה, ואנו מוותרים מראש על כל טענה בדבר אי התאמה ו/או חריגה, של המכרז ו/או תנאי מתנאיו מדרישות כל דין כאמור.

ב. אנו מצהירים, כי אנו עומדים בכל התנאים הנדרשים מהמשתתפים במכרז, כי הצעתנו זו עונה על כל הדרישות שבמסמכי המכרז וכי אנו מקבלים על עצמנו לבצע את ההתקשרות, בהתאם לתנאים המפורטים במכרז ובחוזה ונספחיו.

ג. אנו מצהירים בזה, כי הצעה זו מוגשת ללא כל קשר או תיאום עם משתתפים אחרים.

ד. ידוע לנו אופייה המיוחד של העיר, באשר הינה בעלת צביון חרדי וכי על הפרסום להתאים לרגשות הציבור החרדי בעיר, ובכל תקופת ההתקשרות תחול על הספק מדיניות העירייה [אם הכתובה ואם הנהוגה] ואשר תפוקה ותבוקר על ידי המנהל, לעניין אופן הפרסום מסחרי במתקני הפרסום. בהמשך למוזכר בסעיף זה, מובהר לנו, כי נהיה רשאים לפרסם פרסום מסחרי במתקני הפרסום, רק לאחר שאושר עיצובו הגרפי ותוכנו, על ידי המנהל וכל זאת ובמטרה כי תימנע פגיעה ברגשותיו של הציבור בכלל ושל הדתי והחרדי בפרט.

ה. הצעתנו זו היא בלתי חוזרת ואינה ניתנת לביטול או לשינוי ותהא תקפה עד היום ה 120 למועד הגשת מסמכי המכרז או לתקופה נוספת בת 30 יום נוספים על פי דרישת החברה כאמור במסמכי המכרז. ידוע לנו, כי דרישה להארכת ערבות הביצוע ובהתאם לאמור בפרק ב' למסמכי המכרז, תהווה דרישה להארכת תוקף הצעת המשתתף במכרז.

ו. להבטחת קיום הצעתנו אנו מוסרים ערבות ביצוע בתוקף ובסכום הנקובים במסמכי המכרז.

ז. אם תתקבל הצעתנו אנו מתחייבים, כי נפעל בהתאם לדרישות החברה, לרבות המצאתם של כל המסמכים אותם אנו נדרשים להמציא בהתאם להוראות המכרז עם או בסמוך להודעת הזכייה.

ח. אם מסיבה כל שהיא לא נעמוד בהתחייבויותינו, אנו מסכימים שאת ערבות הביצוע, כולה או מקצתה, תחלטו כפיצויים מוסכמים וקבועים מראש וזאת, מבלי לפגוע בכל סעד לו הינכם זכאים על פי המכרז ו/או עפ"י דין.

ט. ככל שהצעה מוגשת בשם תאגיד, אנו מסכימים, כי הצעתנו היא בגדר המטרות והסמכויות הקבועות במסמכי התאגיד בשמו מוגשת הצעה, כי אנו זכאים לחתום בשם התאגיד על הצעה זו, וכי אין כל מניעה על פי כל דין או הסכם לחתימתנו על הצעה זו.

י. אנו מצרפים להצעתנו את המסמכים והאישורים הנדרשים על פי מסמכי המכרז.

חתימת וחותמת המציע: \_\_\_\_\_ שם החותם + ת.ז. \_\_\_\_\_

תפקיד החותם המציע: \_\_\_\_\_

**אימות חתימה:**

אני הח"מ עו"ד \_\_\_\_\_ מאשר/ת בזאת כי מר/גב' \_\_\_\_\_ ת.ז. \_\_\_\_\_  
מס' \_\_\_\_\_ המשמש בתפקיד \_\_\_\_\_ והחתום על נספח זה בשם החברה הינו  
מוסמך לחתום מטעמה וכי נתקבלה החלטה כדין על ידי החברה בהתאם למסמכי ההתאגדות שלה לצורך הגשת  
ההצעה לצורך השתתפות במכרז.

\_\_\_\_\_  
**חתימה וחותמת עו"ד**

## נספח 10

**תצהיר בדבר אי תאום מכרז**

אני הח"מ \_\_\_\_\_ ת.ז. \_\_\_\_\_ מוסמך כדין לחתום על תצהיר זה בקשר עם הצעת \_\_\_\_\_ (להלן: "המשתתף"), למכרז \_\_\_\_\_, מכרז פומבי מס' 02/2023 (להלן: "המכרז"), מצהיר בזאת כדלקמן:

1. אני מוסמך לחתום על תצהיר זה בשם המשתתף ומנהליו.
2. אני נושא המשרה אשר אחראי במשתתף להצעה המוגשת מטעם המשתתף למכרז.
3. המחירים המופיעים בהצעת המשתתף למכרז הוחלטו על ידי המשתתף באופן עצמאי, ללא התייעצות, הסדר או קשר עם משתתף אחר או עם משתתף פוטנציאלי אחר.
4. המחירים בהצעת המשתתף למכרז לא הוצגו בפני כל גורם אשר מציע הצעות למכרז או תאגיד אשר יש לו את הפוטנציאל להציע הצעות למכרז.
5. לא הייתי מעורב בניסיון להניא מתחרה אחר מלהגיש הצעה למכרז.
6. לא הייתי מעורב בניסיון לגרום למשתתף אחר להגיש הצעה גבוהה או נמוכה יותר מהצעת המשתתף למכרז.
7. לא הייתי מעורב בניסיון לגרום למתחרה להגיש הצעה בלתי תחרותית מכל סוג שהוא.
8. הצעת המשתתף למכרז מוגשת בתום לב ולא נעשית בעקבות הסדר או דין ודברים כלשהו עם מתחרה או מתחרה פוטנציאלי אחר במכרז.
9. המשתתף לא נמצא כרגע תחת חקירה בחשד לתיאום מכרז – נכון / לא נכון **(יש לסמן בעיגול את התשובה)**.

אם לא נכון, נא פרט:

---



---



---



---



---



---

10. המשתתף לא הורשע בארבע השנים האחרונות בעבירות על חוק ההגבלים העסקיים, לרבות עבירות של תיאומי מכרזים – נכון / לא נכון **(יש לסמן בעיגול את התשובה)**. אם לא נכון, נא פרט:

---



---



---



---

11. אני מודע לכך כי העונש על תיאום מכרז יכול להגיע עד חמש שנות מאסר בפועל.

תאריך	שם המשתתף	שם המצהיר ותפקידו	חתימת המצהיר
-------	-----------	-------------------	--------------

אישור

אני החתום מטה, עו"ד \_\_\_\_\_ מאשר, כי ביום \_\_\_\_\_ התייצב בפני  
הנושא ת.ז. שמספרה \_\_\_\_\_ והמוסמך להתחייב בשם  
המשתתף ולאחר שהזהרתיו כי עליו לומר את האמת כולה ורק אותה וכי אם לא יעשה כן יהיה צפוי לעונשים  
הקבועים בחוק אישר באוזניי את נכונות הצהרתו וחתם עליה בפני.

\_\_\_\_\_ תאריך + חתימה + חותמת

## נספח 11

## לכבוד

החברה העירונית לפיתוח בית שמש בע"מ

הנדון: הצעת המציע; הבהרות בנושא דמי זיכיון ואח'

## הצעת המציע

1. אני הח"מ מר/גב' \_\_\_\_\_ מצהיר/ה בזאת כי הנני מוסמך/ת ורשאי/ת להציע בשם \_\_\_\_\_ (שם המציע) את תשלום דמי הזיכיון שישולמו על ידי המציע כמפורט בנספח זה ובכל יתר מסמכי המכרז, וזאת לאחר שקראתי בעיון ובחנתי בחינה זהירה את נספח זה וכל מסמכי המכרז כאמור.

לסימון עי מגיש ההצעה

2. מגיש ההצעה יסמן X בריבועים בהתאמה לקבוצה/ות המתקנים בו/בהם מעוניין להתמודד:

קבוצת מתקנים 1 [מתקני ריהוט רחוב]

קבוצת מתקנים 2 [מתקני פרסום גדולי מידות]

3. מציע שמעוניין להתמודד בעניין של שתי קבוצות המתקנים ימלא את סכומי הצעתו לתשלום דמי זיכיון ביחס לכל סוג מתקן בעמודות 4 ו 5 בשתי הטבלאות מטה; מציע שאינו מעוניין להגיש הצעה לשתי קבוצות המתקנים ימלא את עמודה 4 ו 5 בטבלת קבוצת מתקנים 1 או 2 לפי בחירת קבוצת המתקנים בה מעוניין להתמודד;

למילוי ע"י המציע [עמודות 4 ו 5]

קבוצת מתקנים 1					מס"ד
[עמודה 5]	[עמודה 4]	[עמודה 3]	[עמודה 2]	[עמודה 1]	
סה"כ מחיר בש"ח [לפני מע"מ] לכמות היחידות [פ"פ או מתקן פרסום], באמצעות מכפלה של הכמות בעמודה 2 וסכום ההצעה בעמודה 4	סכום הצעה בש"ח לדמי זיכיון שנתיים בעבור פן פרסום או מתקן פרסום <sup>14</sup> [ראה עמודה 2]	מחיר מינימום [לפני מע"מ] לדמי זיכיון שנתיים לפן פרסום/מתקן פרסום	כמות פני פרסום מסחריים או מתקני פרסום במועד פרסום המכרז לחישוב דמי זיכיון בתחילת תקופת ההתקשרות	סוג מתקן פרסום	
		1,900 ₪ [מתייחס לפן פרסום]	58 פ"פ	מכוון מואר	1
		1,900 ₪ [מתייחס לפן פרסום]	0 פ"פ	מכוון מפה	2

<sup>14</sup> הסכום המוצע בטבלאות ינקב במספרים שלמים [ללא אגורות]; לכל הסכומים יתווסף מע"מ ככל שיחול עפ"י דין.

		1,900 ₪ [מתייחס למתקן פרסום]	150	ראש פרסום	3
		1,100 ₪ [מתייחס לפן פרסום]	58 פ"פ	נון סטופ	4
		1,100 ₪ [מתייחס לפן פרסום]	0 פ"פ	דופן צד בסככת המתנה [דופן שמאלית]	5
<b>קבוצת מתקנים 2</b>					
	_____ ₪ ובמילים:	סה"כ סכום ההצעה לפני מע"מ בשנת ההתקשרות הראשונה לקבוצת מתקנים 1 [חיבור הסכומים המוצעים במס"ד 1-5 שבעמודה 5]			6
<b>קבוצת מתקנים 2</b>					מס"ד
[עמודה 5]	[עמודה 4]	[עמודה 3]	[עמודה 2]	[עמודה 1]	
סה"כ מחיר בש"ח [לפני מע"מ] לכמות היחידות [פ"פ או מתקן פרסום], באמצעות מכפלה של הכמות בעמודה 2 וסכום ההצעה בעמודה 4	סכום הצעה בש"ח לדמי זיכיון שנתיים בעבור פן פרסום או מתקן פרסום [ראה עמודה 2]	מחיר מינימום [לפני מע"מ] לדמי זיכיון שנתיים לפן פרסום/מתקן פרסום	כמות פני פרסום משחריים או מתקני פרסום במועד פרסום המכרז לחישוב דמי זיכיון <u>בתחילת</u> תקופת ההתקשרות [ראה סעיף 5.1 לעניין טוטים]	סוג מתקן פרסום	
		15,000 ₪ [מתייחס לפן פרסום]	10 פ"פ	בילבורד	1
		20,000 ₪ [מתייחס למתקן פרסום]	0	טוטים	2
		50,000 ₪ [מתייחס למתקן פרסום]	0	שלט אלקטרוני 12	3
	_____ ₪ ובמילים:	סה"כ סכום ההצעה לפני מע"מ בשנת ההתקשרות הראשונה לקבוצת מתקנים 2 [חיבור הסכומים המוצעים במס"ד 1-3 שבעמודה 5]			4

4. הבהרות נוספות ביחס למוזכר בטבלאות שלעיל:

15 גם אם כמות ראשי הפרסום תהא קטנה מ 30 [בכל מועד בתקופת ההתקשרות], החל ממועד תחילת תקופת ההתקשרות ישולמו דמי זיכיון לפי 30 ראשי פרסום או לפי כמותם בפועל [באותה השנה] הגבוה מבין השניים.

- 4.1 באם בסוג מתקן מסוים כמות פ"פ המסחריים [עמוד 2] תהא 0, לא יהיה באמור כדי שלא לחייב את המציע לרשום הצעתו לדמי זיכיון שנתיים בעניינו של אותו מתקן פרסום [עמודה 4].
- 4.2 דמי הזיכיון המוצעים בעניינו של מתקן פרסום [ולא בעניינו של פן פרסום] ישולמו בעבור מתקן הפרסום, גם אם בעל צד/דופן/פן פרסום אחד בלבד ו/או בעל נראות/שימוש של דופן/פן/צד אחד [חל על טוטם וראש פרסום].
- 4.3 הצעת מציע לדמי זיכיון ביחס למתקן מסוים, שתהא נמוכה מסכום דמי זיכיון מינימליים שנקבעו ע"י עורך המכרז [עמודה 3] תיפסל ולא תידון ביחס לאותה קבוצת מתקנים.
- 4.4 באם סה"כ סכום מחיר של סוג פרסום מתקן סוג מסוים [עמודה 5] לא יהיה תואם למכפלת מחירו של מתקן פרסום בודד [עמודה 4] בכמות שהוצמדה לו [עמודה 2], ייחשב סה"כ המחיר לסוג מתקן פרסום לפי הסכום שמולא ליחידה אחת [עמודה 4].
- 4.5 אי מילוי סכום הצעה בעניינו של סוג מתקן אחד או יותר בקבוצת מתקנים מסוימת [במקרה בו מולאו סכומי הצעה בחלק מסוגי המתקנים] יביא לפסילה ואי דיון בהצעה [ביחס לאותה קבוצת מתקנים].
- 4.6 מציע שלא סימן קבוצת מתקנים מסוימת אך מאידך רשם הצעתו הכספית בעניינה, ייחשב ככזה שהגיש הצעה לאותה קבוצת מתקנים על כל המשתמע מכך [לרבות אך לא רק, דרישה בערבות מכרז תואמת וכד'].
- 4.7 לדמי הזיכיון יתווסף מע"מ ככל שיחול עפ"י דין.

#### 5. דמי זיכיון שנתיים בשנת ההתקשרות הראשונה [תקופת ההיערכות]

- 5.1 סה"כ דמי הזיכיון השנתיים המינימליים בשנת ההתקשרות הראשונה שישולמו ע"י הקבלן לחברה [בהתאמה לקבוצת/ות המתקנים בה זכה] יהא חיבור תוצאות מכפלת סכום הצעתו בעניינו של מתקן פרסום בכמות מינימלית של פני פרסום או מתקני פרסום בהתאמה לכמויות המפורטות בסעיף 8 לחוזה המכרז. הבהרה: בשנת ההתקשרות הראשונה לא ישולמו דמי זיכיון בגין מתקני פרסום מסוג טוטם, שלט אלקטרוני 12, דופן צד וראש פרסום [גם אם יוקמו במהלכה וגם אם לאו].

#### 6. דמי זיכיון שנתיים בשנת ההתקשרות השנייה ואילך

- 6.1 מתום שנת ההתקשרות הראשונה [תקופת היערכות], דמי הזיכיון השנתיים המינימליים שישולמו ע"י הקבלן לחברה [בהתאמה לקבוצת המתקנים בה זכה] יהא חיבור תוצאות מכפלת סכום הצעתו בעניינו של מתקן פרסום בכמות מינימלית של פני פרסום או מתקני פרסום בהתאמה לכמויות המפורטות בסעיף 12 לחוזה המכרז.

#### דמי זיכיון בסיסיים

7. דמי זיכיון שנתיים מינימליים [אם בתקופת ההיערכות ואם בכל שנה החל מתחילת שנת ההתקשרות השנייה], ייחשבו וייקראו: "דמי זיכיון בסיסיים"

#### הבהרות לעניין שימוש/אי שימוש במתקני פרסום/פ"פ מסחריים

8. תשלום דמי הזיכיון על ידי הקבלן לחברה בעניינם של פני פרסום מסחריים, אינו מותנה בשימוש/אי שימוש ו/או בהכנסה/אי הכנסה ו/או במיצוי/אי מיצוי של הקבלן של הזכויות הניתנות לו על פי מסמכי הליך המכרז, בין באופן חלקי ובין באופן מלא.

**הפחתה של דמי זיכיון בשל נסיבות מסכלות**

9. מובהר כי תשלומי דמי הזיכיון הבסיסיים [כמוזכר בין היתר בסעיפים 5-7 לעיל] יחולו גם אם כמויות פני הפרסום המסחריים/מתקני הפרסום ו/או כמות ראשי הפרסום יהיו בפועל קטנות מכמותן המינימלית [אם ביחס לכל סוגי המתקנים או בחלקם], וכל זאת מטעמים שונים, לרבות אך לא רק, במקרים בהם: לא יוצבו/יוותקנו כל מתקני הפרסום/פני הפרסום הנמנים על אלו שהקבלן נדרש להקים בתקופת ההיערכות ו/או מתקני פרסום/פ"פ פרסום חדשים/נוספים שהוצבו על ידי הקבלן הוצבו בעיכוב [לאחר מועד סיום תקופת ההיערכות] או אף אם יוסרו מתקני פרסום קיימים או חדשים מכל סיבה שהיא ולא יוצבו במקומם מתקני/פ"פ פרסום אחרים, ישולמו מלוא דמי הזיכיון הבסיסיים בהתאמה להתחייבויות הקבלן אלא אם הקבלן טען ללא שיהיו [בזמן אמת ולא בדיעבד] אודות אי יכולתו לממש זכויותיו בשל אחד או יותר מהאירועים מסכלים/שאינם בשליטתו המפורטים בסעיפים 5-9.1 להלן, והמנהל אישר את הנתען וקבע על פי שיקול דעתו הבלעדית, כי;
- 9.1 חלק ממתקני הפרסום לא הוצבו בשל אירוע שאינו בשליטת הקבלן כי אם כזה שבשליטת החברה/העירייה [כגון עיכוב במתן אישור נדרש], או לחילופין, שהוצבו לאחר תום תקופת ההיערכות מאותה סיבת עיכוב המוזכרת בתחילת סעיף זה, וכל זאת, על אף שהקבלן ביצע השלים ופעל ככל יכולתו בהתאם להוראות המנהל והוראות מסמכי חוברת המכרז לקבלת האישורים הנדרשים להצבת מתקני הפרסום האמורים.
- 9.2 נדרשה הסרתם של מתקני פרסום חדשים או קיימים ולא התאפשרה השבתם או הצבתם במקום חלופי למשך זמן של 14 ימים לפחות, בשל פעולה/החלטה או הימנעות מביצוע פעולה/החלטה של/על ידי החברה/העירייה או של גוף ציבורי אחר.
- 9.3 נפגעה באופן מהותי, איכות זכויות השימוש בצד A של מתקן הפרסום או בפן פרסום מסחרי או נוצרה פגיעה בנראות בשל עבודות תשתית/בנייה אשר מבוצעות על ידי העירייה ו/או על ידי מי מטעמה [אירוע זה אינו חל על מתקני פרסום מסוג ראש פרסום ועל מתקני טוטם המוצבים במועד פרסום המכרז].
- 9.4 במתקן פרסום אלקטרוני – דרישה לכיבוי מלא של מסך הלבד בשעות הלילה, לרבות בשל דרישות ו/או תלונות מוצדקות של תושבים הגרים בסמיכות ו/או בשל סכנה לנהגים ו/או הנחיות רשויות השלטון לרבות הנחיות חדשות של העירייה עצמה.
- 9.5 נקבע ע"י החברה כי מתקני פרסום קיימים ו/או חדשים ייגרעו ממכסת מתקני הפרסום המינימלית של הקבלן מכל סיבה שהיא [לפי שיקול דעתה].
10. הנסיבות המוזכרות בס"ק 5-9.1 ייחשבו נסיבות מסכלות.
11. יובהר כי החלטה בעניין נסיבות מסכלות המוזכרות לעיל מסורה לשיקול דעתו המלא והמוחלט של המנהל וכי לקבלן לא תהיה כל טענה ו/או תביעה באשר לכל החלטה שיקבל המנהל בעניין.
12. ככל ויתקיים המוזכר בס"ק 5-9.1 [באופן מלא או חלקי] בהתאם למוזכר בסעיף 10 בשנה פלונית מתקופת ההתקשרות בעניינו של מתקן פרסום מכל סוג שהוא, או אז:
- 12.1 יופחתו דמי הזיכיון בהתאמה לנסיבות, בהתאם לכמות מתקני/פני הפרסום המסחריים החסרים ו/או שהוסרו או שנפגעה נראותם. ביחס למתקן פרסום אלקטרוני תופחת התמורה בגין השעות בהם השילוט האלקטרוני יהיה כבוי/מוסתר, כך שבגין השעות הנ"ל בלבד לא ישולמו דמי זיכיון. למען הסר ספק מובהר בזאת כי ההסדר הנ"ל חל רק במקרה של כיבוי השילוט האלקטרוני במתקן/ים במשך שעות הלילה באופן מלא ולא במקרה בו החברה או העירייה יורו על הנחיות אחרות בנוגע לשילוט, לרבות בהירות, עוצמת אור, ואופן הצגת הפרסום ובמקרים אלו הקבלן מתחייב לפעול בהתאם להנחיות ולשלם את מלוא התמורה.

- 12.2 היקף ההפחתה ביחס לכל מתקן פרסום/פן פרסום יעמוד על 100% מדמי זיכיון המוצמדים להם [בהתאם למוזכר בטבלאות שבעמודה 4 סעיף 3 לעיל]. ביחס למתקן פרסום אלקטרוני היקף ההפחתה יחול בהתאמה לכמות השעות בהן המסך יהיה כבוי, כך שדמי זיכיון יחושבו באופן שעתי ביחס לדמי הזיכיון השנתיים המוצמדים למתקן הפרסום האלקטרוני.
- 12.3 הבהרה: במקרה שבו לא ניתן/לא יהיה להאיר ראש פרסום או פן פרסום מסחרי המיועד להארה במשך 30 ימים רצופים בשל עבודות תשתית או אחרות המבוצעות על ידי החברה/העירייה או על ידי גוף ציבורי אחר, יופחתו באופן יחסי דמי הזיכיון ב 30% ממחירו של ראש הפרסום/פן הפרסום בהתאמה לתקופה בו לא ניתן היה להאירו.
13. קבעה החברה כי התקיימו נסיבות מסכלות בחלק משנה, תחול הפחתה בהתאם לחלק היחסי של תקופת הנסיבות המסכלות מתוך השנה. בהמשך לאמור מובהר, כי ככל ויימצא כי נדרשת השבה בפועל של דמי זיכיון לקבלן, התשלום יבוצע על ידי החברה עד לא יאוחר מחצי שנה לאחר תום תקופת ההתקשרות/האופציה [לפי העניין] או לחילופין, יופחת סכום ההשבה מדמי הזיכיון שאמורים להיות משולמים בשנה העוקבת לשנה בה התקיימו נסיבות מסכלות.
14. ההפחתות בדמי הזיכיון המוזכרות לעיל לא יחולו במקרה של אירוע כפוי, כהגדרתו בחוזה; בכל מקרה לא יתקיים כפל הקלה/הפחתה בעניינו של מתקן פרסום/פן פרסום באותם מועדים.
15. כמו כן, ההפחתות לא יחולו במקרה בו יוסר מתקן פרסום לצורך החלפתו במתקן פרסום חלופי, וכי על הקבלן לפעול במיומנות ובתיאום נדרש כך שמרחק הזמן בין מועד הסרתו של מתקן קיים, להצבתו של מתקן פרסום חדש אחר במקומו יהיה מצומצם ככל שניתן.

#### **תוספת דמי זיכיון לדמי הזיכיון המינימליים בשל גידול בכמות ו/או בכמות מתקני הפרסום**

16. ככל ותגדל כמות ראשי הפרסום ו/או פני הפרסום המסחריים ו/או מתקני הפרסום מכמות המינימום [מתום תקופת ההיערכות], הקבלן ישלם תוספת דמי זיכיון בגין כל פן פרסום / ראש פרסום **שיתווספו לכמות המינימום**, בהיקף השווה ל 85% בלבד מהמחיר/השווי כפי שעולה מהצעתו [עמודה 4 סעיף 3].
17. ככל ושטח פן הפרסום מסחרי או שטח הפקת פרסום מסחרית בדופן חזית של מתקן פרסום יהיו גדולים מהגודל המוזכר במפרט הטכני [בהתאמה לסוג מתקן הפרסום], אם בשל שינוי מבנה מתקן הפרסום או שינוי אופן הצבת הפקת הפרסום המסחרי עליו, או אז, תשולם על ידי הקבלן תוספת שנתית בעבור פן הפרסום סך של מכפלת השטח המסחרי הנוסף לשטח המוזכר במפרט הטכני ב 1,500 ₪ בתוספת מע"מ לכל מ"ר או חלק ממנו.

#### **תוספת דמי זיכיון בגין הצבת מסך אלקטרוני ע"ג דופן פרסום במתקן פרסום קיים [שאינו נמנה בין מתקני הרחבה]**

18. ככל ותאושר הצבת מסך אלקטרוני במתקן פרסום הנמנה בין סוגי מתקני הפרסום הקיימים במועד פרסום המכרז [סעיף זה מתייחס למתקנים המפורטים בטבלאות שבסעיף 3 לנספח זה, דמי הזיכיון בעבורו יהיו שווים לסכום ההצעה של הקבלן בהתאם לנרשם על ידו בעמודה 4 [ביחס לאותו סוג מתקן], כפול 3 [pX3].

**תוספת דמי זיכיון לדמי הזיכיון המינימליים בשל מתקני הרחבה**

19. ככל ויתווספו מתקני פרסום מסוג מתקני הרחבה [כמוזכר בסעיפים 22-30 לפרק ג'], או אז, ישולמו בעדם דמי זיכיון כמפורט להלן:

- 19.1 בגין כל מ"ר או חלק ממנו של מתקן הרחבה אלקטרוני ישולמו ..... 3,000 ₪ + מע"מ.  
 19.2 בגין כל מ"ר או חלק ממנו של מתקן הרחבה שאינו אלקטרוני ישולמו ..... 2,000 ₪ + מע"מ.

**תוספת דמי זיכיון – טייס אוטומטי**

20. החל מתום השנה השלישית לתחילת תקופת ההתקשרות בין הצדדים ועד תום שנת ההתקשרות החמישית, דמי הזיכיון השנתיים שישולמו ע"י הקבלן בעניינו של כל סוג מתקן פרסום יהיו שווים לסכום הצעתו בתוספת עשרה אחוזים (10%). לצורך הנוחות ראה דוגמא להמחשה בלבד: אם הוצעו ע"י הקבלן דמי זיכיון שנתיים בסך 50,000 ₪ בעבור פנ פרסום של בילבורד, החל משנת ההתקשרות הרביעית ועד תום שנת ההתקשרות החמישית דמי הזיכיון השנתיים לפנ פרסום של בילבורד יעמדו על 55,000 ₪ בתוספת מע"מ ככל שיחול עפ"י דין ותוספת הצמדה למדד ככל שיחול. כאמור במסמכי המכרז, כל תשלום של דמי הזיכיון ישולם בתוספת הפרשי הצמדה למדד, לפי שיעור עלייתו מן המדד שנקבע כמדד הבסיס ועד לחודש פירעון התשלום בפועל.

**אופן תשלום דמי הזיכיון**

21. בשנת ההתקשרות הראשונה: עד מועד תחילת תקופת ההתקשרות שנקבעה על החברה, ישלם הקבלן לחברה את דמי הזיכיון הבסיסיים של שנת ההתקשרות הראשונה [ראה סעיף 5]. דמי הזיכיון ישולמו באמצעות 4 שיקים רבעוניים עוקבים ושווים שמועד פירעונם של התשלום הראשון יהא ליום ה 15 לחודש בו החלה תקופת ההתקשרות. הבהרה: רבעון לעניין זה יחשב שלושה חודשים עוקבים.  
 22. בעבור כל שנת התקשרות נוספת [12 חודשים], ישלם הקבלן לחברה את דמי הזיכיון הבסיסיים [בשקלול המוזכר בסעיפים 4-20], וזאת עד היום 30 טרם תחילתה, באמצעות 4 שיקים רבעוניים שווים ועוקבים, שמועד פרעונם של התשלום הראשון יהא ליום ה 15 לחודש בו החלה שנת ההתקשרות החדשה/הנוספת.  
 23. ככל ותקופת ההתקשרות או האופציה תסתיים מכל סיבה שהיא לפני תום אותה השנה בעבורה הועברו דמי זיכיון מלאים (קרי – ל 12 חודשים), יזוכה הקבלן בגין החלק היחסי של השנה שלא מומש, בניכוי כל סכום שאותו הקבלן חייב לחברה.  
 24. דמי זיכיון נוספים בגין הוספת פני פרסום מסחריים/מתקני פרסום/גידול בשטחם/הוספת מתקני הרחבה [כמתואר בסעיפים 16-19] שנוספו במהלך השנה, ישולמו על ידי הקבלן מיד עם קבלת דרישת תשלום מהחברה. היקף דמי הזיכיון באותה השנה בה נוספו יהיה החלק היחסי, בהתאם למספר החודשים ממועד התווספותם ועד תום שנת החיוב.

**נציג המציע המוסמך להגיש הצעה זו בשמו:**

שם ושם משפחה \_\_\_\_\_ ת"ז \_\_\_\_\_

נושא משרה של \_\_\_\_\_ אצל המציע

טלפון נייד \_\_\_\_\_

תאריך רישום דמי הזיכיון (מסמך זה) \_\_\_\_\_

חתימת נציג המציע.

**הצהרת המציע:**

1. אנו מצהירים בזה, קראנו והבנו את כל ההוראות והתנאים שבמסמכי המכרז, כי הם מקובלים עלינו במלואם, וכי הגשנו על בסיסם את הצעתנו זו.
2. אנו מצהירים, כי לא בוצע כל תיאום עם מציע או מציע פוטנציאלי אחר בכל הקשור להגשת ההצעה (לרבות סכום ההצעה), במישרין או בעקיפין, וכי הפרה בעניין זה תחשב כהפרה יסודית של החוזה מצדנו גם אם תגלה במהלכה של תקופת ההתקשרות (ככל ונוכה).

**לאישור כל המוזכר בנספח זה מובאת חתימה וחותמת המציע המהווה הצהרה לכל דבר ועניין לצד חתימת אימות עו"ד כמפורט להלן.**

**שם + חתימה וחותמת המציע** \_\_\_\_\_

**אישור**

אני הח"מ עו"ד \_\_\_\_\_ מאשר/ת בזאת כי מר/גב' \_\_\_\_\_ ת.ז. \_\_\_\_\_ מס' \_\_\_\_\_ המשמש בתפקיד \_\_\_\_\_ והחתום על נספח זה בשם החברה הינו מוסמך לחתום מטעמה וכי נתקבלה החלטה כדין על ידי החברה בהתאם למסמכי ההתאגדות שלה לצורך הגשת ההצעה לצורך השתתפות במכרז.

\_\_\_\_\_  
**חתימה וחותמת עו"ד**

## נספח 11.א.

## תשלום לקבלן ע"י החברה בעניינם של מתקני פרסום כגון – מתקני מכסת הבסיס

1. הקבלן יהיה זכאי לקבלת כספים מהחברה בעניינם של מתקני פרסום הנמנים על אלה<sup>16</sup>:
- 1.1 מתקני מכסת הבסיס בלבד, באם עד תום תקופת ההיערכות סיים התקנתם של כל מתקני מכסת הבסיס אותם אמור הקבלן לרכוש ולהתקין בהתאם לכמויות המפורטות בסעיף 12 לפרק ד'.
- 1.2 מתקני פרסום שאינם נמנים על מתקני מכסת הבסיס/מתקני פרסום מסוג ראש פרסום/מתקן הרחבה/וכל מתקן הנמנה בין מתקני הפרסום הנוספים המוזכרים בין היתר בסעיפים 29-30 בחוזה המכרז.
2. בהמשך למוזכר בסעיף 1 לעיל, קבלת תשלום מאת החברה ביחס למתקני הפרסום מותנית בקיומם של התנאים המצטברים שלהלן -
- א. מילוי הוראות מסמכי המכרז.
- ב. המצאת חן מס הרשומה על שם הספק בגין רכישת מתקני הפרסום.
- ג. המצאת קבלה המעידה כי הספק שילם את התשלומים בגין רכישת מתקני הפרסום האמורים.
- ד. הצבה של מתקני הפרסום בהתאם להוראות מסמכי המכרז בכלל, המפרט הטכני בפרט, לוח"ז, ובכפוף לשביעות רצון המנהל.
3. לצורך חישוב התשלום שישולם לקבלן בגין הצבת מתקן פרסום חדש, ראה הסכום שנקבע ע"י עורכי המכרז לכל אחד ממתקני הפרסום.

תיאור מתקן הפרסום	סכום
בילבורד	20,000 ₪ + מע"מ
טוטם	25,000 ₪ + מע"מ
מכוון או מכוון מפה	7,000 ₪ + מע"מ
נון סטופ	2,500 ₪ + מע"מ
שילוט עירוני [שילוט הכוונה]	עד 4,000 ₪ + מע"מ בהתאם להוראות סעיף 13 בחוזה המכרז (גם אם המתקן יעלה מעל סכום זה).
שלט אלקטרוני 12	110,000 ₪ + מע"מ

<sup>16</sup> כל ההוצאות הישירות והעקיפות הקשורות בעניינם של כל מתקן פרסום שאינו נמנה עם מתקני מכסת הבסיס – מבחינת סוג וכמות, יחולו על הקבלן בלבד [אלא אם תהא דרישה לתוספת מתקנים/הוספת מתקנים שאינם מהווים חלק מהמכסה השנתית המגיעה לחברה ושאינם מחויבים לרכישה על ידי הקבלן בהתאם להוראות מסמכי המכרז; כמו כן, התשלומים שישולמו יהיו בעניינם של המתקנים [הברזל] בלבד, ולא ישולמו תשלומים הקשורים בביצוע העבודות השונות ו/או האישורים הנדרשים ו/או כל הוצאה נוספת/אחרת הקשורה במתקני הפרסום. בנוסף, במתקן פרסום מסוג שלט אלקטרוני, הסכום המוזכר בטבלה כולל בין היתר את עלויות הזמנה/רכישה/התקנת הפילר, מערכות הניהול של השלט האלקטרוני, רגל נשיאה וכל רכיב/אישור/עבודה נדרשים לצורך הקמתו והפעלתו באופן תקין.

**הצהרת הקבלן :**

אני הח"מ מצהיר בזאת כי קראתי והבנתי את תוכן נספח זה, ובהתאם למוזכר בו אהיה זכאי לדמי שימוש

חותמת הספק + חתימת מורשה חתימה \_\_\_\_\_

תאריך \_\_ / \_\_ / \_\_

**אימות עו"ד**

אני החתום מטה עו"ד \_\_\_\_\_, מאשר בזה כי ביום \_\_\_\_\_ הופיע בפני  
\_\_\_\_\_ לאחר שזוהה לפי תעודת זהות מס' \_\_\_\_\_ ולאחר שהזהרתיו כי עליו לומר  
את האמת כולה ואת האמת בלבד, וכי יהיה צפוי לעושים הקבועים בחוק אם לא יעשה כן, אישר נכונות הצהרתו  
דלעיל וחתם בפני.

\_\_\_\_\_  
חתימה וחותמת מקבל התצהיר

## פרק ד'

**הסכם התקשרות**

שנערך ונחתם ביום \_\_\_\_\_ לחודש \_\_\_\_\_ בשנת \_\_\_\_\_

בין:

החברה העירונית לפיתוח בית שמש בע"מ

מרחוב

(תקרא להלן: "החברה")

-מצד אחד

לבין:

שם:

ע.מ. / ח.פ.:

כתובת:

טלפון:

פקס:

טלפון מנכ"ל הקבלן:

דוא"ל מנכ"ל הקבלן:

(יקרא להלן: "הקבלן")

-מצד שני

**הואיל** והחברה פרסמה מכרז פומבי מס' 02/2023 לתפעול אספקה התקנה ושיווק של מתקני שילוט חוצות ומתן זכות שיווק ופרסום על מתקנים אלו בעיר בית שמש (להלן: "המכרז");

**והואיל** והקבלן הגיש לחברה הצעתו לביצוע התחייבויותיו כמוזכר במסמכי המכרז, והוא מצהיר, כי הוא בעל הידע, הניסיון, המיומנות המקצועית, הכישורים, המשאבים והאמצעים הדרושים לביצוע;

**והואיל** והקבלן התחייב ביישום וקיום כל הוראות מסמכי המכרז, הכוללות, בין היתר, ביצוע פעולות והשקעת משאבים שונים, כגון: קבלת אישורים להצבת מתקני פרסום, רכישה, אספקה, הצבה, העתקה, הסרה, הזזה של מתקני הפרסום נשוא המכרז, ביצוע הדפסה והתקנה של מסרי עירייה ומסרים מסחריים, תחזוקה ותפעול של מתקני הפרסום האמורים, וכל זאת כנגד מתן זכויות לפרסום בהם בהתאם למפורט במסמכי המכרז (להלן: "העבודות").

**והואיל** והקבלן התחייב כי הוא בעל ידע, ציוד וצוות עובדים מיומן, ומסוגל למלא את מלוא התחייבויותיו נשוא מסמכי המכרז לשביעות רצון החברה, וכי קיימים ברשותו כל כוח האדם והציוד הדרושים לצורך ביצוע העבודות, לרבות כלי רכב וצוותי עבודה המיועדים לתיקון תקלות ומפגעים

- בטיחותיים במשך כל שעות היממה כולל ערבים, שבתות וחגים, באם יידרש לעשות כן על ידי המנהל (כהגדרתו להלן) ו/או בשל קרות אירוע מסוכן.
- והואיל** והקבלן הצהיר כי ידאג ויוודא בכל תקופת ההתקשרות למלאי זמין של חלפים ומתקני פרסום, כך שיוכל לעמוד בדרישות הוראות המכרז והחברה הקשורות לתיקון ו/או החלפה ו/או והתקנה של מתקני פרסום.
- והואיל** והחברה החליטה, במסגרת ישיבת ועדת המכרזים לאשר את הצעת הקבלן ולהתקשר עמו בחוזה זה בקשר עם ביצוע העבודות ביחס למתקנים הפרסום מקבוצת/ות המתקנים \_\_\_\_\_ המפורטים במסמכי המכרז ;
- והואיל** והחברה מעוניינת למסור לקבלן, והקבלן מעוניין לקבל על עצמו, את ביצוע העבודות, בכפוף לתנאי חוזה זה להלן ;
- והואיל** והצדדים חפצים להגדיר את מערכת היחסים החוזית ביניהם במסגרת הוראות חוזה זה ;

**לפיכך הוסכם, הוצהר והותנה בין הצדדים כדלקמן:**

- 1. מבוא**
- 1.1 המבוא לחוזה זה מהווה חלק בלתי נפרד ממנו.
- 1.2 חוברת המכרז ומסמכי המכרז וכל המוזכר בהם והעולה מהם מהווים חלק בלתי נפרד מחוזה זה ויפורשו עפ"י העניין ובהתאמה לאמור בו.
- 1.3 בהמשך לאמור, כל הוראה שנזכרה במסמכי המכרז [בכל פרק שהוא, בנספח, במסמך הבהרות או אחר], תחייב את הקבלן, ומכאן, שאין לראות באי אזכור של הוראה/הנחיה/דרישה מסוימת בפרק חוזה המכרז כוויתור ו/או כהסכמה לאי ביצועה על ידי הקבלן באם הוזכרה ביתר מסמכי המכרז ו/או נספחיו ו/או מסמכי הבהרות, אלא אם הדבר קיבל ביטוי בכתב [הוראה פוזיטיבית] לרבות חתימת נציג החברה המוסמך לכך בכל הקשור לוויתור ו/או שינוי של הוראה כאמור לעיל.
- 1.4 זאת ועוד, יכול והוראות מסוימות קיבלו ביטוי הן בחוזה המכרז והן בנספחיו, אם באופן זהה ואם באופן מורחב. פועל יוצא של האמור: על הקבלן תהא החובה ביישום סה"כ ההוראות. קרי - גם אם בנושא כלשהו הוזכרו חלקן של הוראות במסמך מסוים וחלק מהוראות אותו הנושא צוין במסמך אחר, סה"כ ההוראות אשר יחולו על הקבלן יהיה איחודן מסה"כ המסמכים/הנספחים/מסמכי הבהרות שהוזכרו בהם.
- 1.5 לכל התשלומים הכספיים בהם יהיה חייב הקבלן כלפי החברה מתחילת ההתקשרות יתווסף מע"מ ככל שיחול עפ"י דין.
- 1.6 כל תשלום דמי הזיכיון ישולם בתוספת הפרשי הצמדה למדד, לפי שיעור עלייתו מן המדד שנקבע כמדד הבסיס ועד לחודש פירעון התשלום בפועל.
- 1.7 במקרה של הוראות סותרות ו/או שאינן תואמות אשר מוזכרות בסעיפים שונים במסמכי המכרז, תגבר ההוראה "המחמירה" יותר כלפי הקבלן/המציע אלא אם הובהר אחרת ע"י החברה.
- 1.8 כל הגדרה של מושג/מונח או אחר המוזכרת בלשון יחיד יפה גם לרבים אלא אם הובהר אחרת. האמור מתייחס גם לחובות והזכויות הקשורות במושג/מונח או אחר ובהתאמה כפי שיתקיים בנוסח מסמכי המכרז.

2. **מונחים / הגדרות וכותרות משנה**
- 2.1 מובהר כי כל ההגדרות והמושגים המוזכרים בחוזה המכרז [אם בסעיף זה ואם בגופו של החוזה] תקפים לכל יתר מסמכי המכרז, ולחילופין כל הגדרה המוזכרת בפרק/נספח לחוברת המכרז ו/או במסמכי ההבהרות תחול בהתאמה ועפ"י הקשרה בחוזה המכרז אלא אם צוין אחרת.
- 2.2 לא כול ההגדרות כפי שמופיעות בחוברת המכרז נרשמו בחלק הגדרות זה, ואין בכך להעיד על משקלה ו/או יחסה של ההגדרה ו/או של עורך המכרז ו/או של החברה בעניין זה. הגדרה חסרה תושלם עפ"י מהותה והקשרה למוזכר במסמכי המכרז.
- 2.3 אין לראות ו/או לייחס ו/או לצפות ו/או להבין ו/או להסיק כי חשיבות ההגדרות המוזכרות להלן, בעלות חשיבות גבוהה או נמוכה יותר מכל הגדרה שלא הוזכרה בחלק זה.
- 2.4 בנוסף, כל כותרת וכותרת משנה המוזכרת בחוזה המכרז בפרט ובמסמכי המכרז בכלל, היא לצורך נוחות בלבד ואין לראות בה כעניין מחייב לעניין תחולה ו/או אי תחולה של הוראה באם מתקיימת ו/או חסרה בתוכן ו/או הסעיפים הרשומים תחתיה.
- 2.5 בהמשך לכל המוזכר לעיל, ראה ריכוז מונחים והגדרותיהם :

## קבוצת מונחים 1 - הצדדים

- 2.5.0 **הזוכה**; מציע שהצעתו נבחרה כזוכה במכרז והוכרז כזוכה ע"י ועדת המכרזים.
- 2.5.1 **המכרז**; מכרז פומבי מס' 02/2023 לתפעול אספקה התקנה ושיווק של מתקני שילוט חוצות ומתן זכות שיווק ופרסום על מתקנים אלו בעיר בית שמש.
- 2.5.2 **"החברה"**; החברה העירונית לפיתוח בית שמש בע"מ.
- 2.5.3 **העירייה**; עיריית בית שמש.
- 2.5.4 **הקבלן או הספק**; זוכה שהתקשר בחוזה זה עם החברה. מובהר כי בתקופת ההתקשרות כל הוראה במסמכי המכרז שמוזכרת בעניינו של מציע/משתתף או זוכה או קבלן תהא תקפה ותחול על הקבלן.

## קבוצת מונחים 2 - מתקני הפרסום נשוא המכרז

- 2.5.5 **בילבורד**; מתקני הפרסום נשוא המכרז
- 2.5.5.1 **בילבורד דאבל אימפקט**; מתקן פרסום בעל מסגרת פרופילים המותקנת בהיקף החיצוני של וצורתן [אחת מכל צד של מתקן הפרסום] כאשר לשטחי הפרסום מחוברת "רגל נשיאה" הטמונה בקרקע ובמקרים חריגים בכפוף לאישור החברה/העירייה תהא יצוקה בתוך בסיס בטון עילי; שטחו של פן פרסום בבילבורד הנו כ 12 מ"ר, אלא אם אושר שטח קטן יותר של דופן הפרסום בשל אילוץ פיזי/תנאי השטח, או לחילופין, בשל בקשה/דרישת הקבלן.
- 2.5.5.2 **בילבורד חד צדדי**; בילבורד בעל מסגרת פרופילים המותקנת בהיקף החיצוני של דפנות הפרסום, כך שהפקת הפרסום שעשויה שמשונית בדר"כ, תכסה באופן מלא את כל דפנות הפרסום [לרבות מסגרת הפרופילים];
- 2.5.5.3 **בילבורד טריו בילבורד הכולל התקן טריו המוצמד והמכסה דופן פרסום אחת לפחות [ראה הגדרה מטה של המונח טריו].** בילבורד טריו נשוא המכרז הפקת הפרסום תכסה את התקן הטריו/התקן הטריו כך שהטריו לא יופעל ולא תתאפשר הצגתן מס' הפקות פרסום אלא אם אושר או לחילופין ניתן מבחינת תקינות הטריו.

מתקן פרסום הזהה בהגדרתו למתקן נון סטופ [ראה מטה], אך בשונה ממתקן נון סטופ, גובה דופן הפרסום בדגל הנו 2 מ' ומעלה.	2.5.6	דגל ;
דופן שמאלית של סככת המתנה [מפתח הסככה מופנה כלפי הכביש/דרך] תחשב דופן פרסום בה יוצג פרסום באמצעות מדבקה או חומר אחר ככל ויאושר על ידי החברה ו/או העירייה.	2.5.7	דופן סככה ;
מתקן פרסום בצורת תיבה מלבנית הניצבת לפני הקרקע טוטם המחובר ליציקת בטון/בסיס ברוחב דופן חזית של הטוטם ושלא מתקיים רווח בין דופן הפרסום לבין יציקת הבטון או שמתקיימת הסתרה של הרווח כולו/או חלקו שבין דופן הפרסום לבין יציקת הבסיס באמצעות כיסוי קשיח דקורטיבי	2.5.8	טוטם ;
טוטם הנישא מעל פני הקרקע באמצעות רגל נשיאה אחת המחוברת לבסיס בטון.	2.5.8.1	טוטם בסיס ;
2.5.8.2	טוטם רגל ;	
מתקן פרסום הכולל ארגז פרסום המיועד לתאורה פנימית, בעל שני פ"פ ורגל נשיאה אליה הוא מחובר. הפרסום במכוון מואר יהא באמצעות התקנת מסר סטאטי ; מכוון המפה זהה בתכונות למכוון מואר, למעט גובהו כמפורט בנספח 12 ומיקום הצבתו שבדרי"כ יוצב על גבי מדרכה.	2.5.9	מכוון מואר/מפה ;
מתקן פרסום מלבני המיועד להתקנה על גבי עמודי תאורת רחוב באמצעות חבקים ייעודיים.	2.5.10	נון סטופ ;
עמוד אשר בסמוך/תחת קצהו העליון מותקנות תיבות שם רחוב [אמבטיות], הנושאות מסר כתוב של שם/שמות הרחובות בו הן מוצבות, או מסר אחר לפי שיקול דעת החברה/העירייה, וכן, ראש הפרסום, ככל שמוצב בקצהו העליון. כל הוראות הקשורות בהקמה, תחזוקה, הסרה, העתקה, בטיחות של מתקני פרסום נשוא המכרז יחולו על העמוד.	2.5.11	עמודור ;
מתקן פרסום אשר מותקן/יותקן ע"ג עמודור, והנו בעל דופן/פן/צד פרסום אחד או יותר.	2.5.12	ראש פרסום ;
מתקן פרסום אליו מוצמד מסך לד באמצעותו בלבד מוצג מסר פרסום. בכפוף לאישורו של יועץ תנועה ואישור החברה ניתן יהיה להתקין הפקת פרסום עשויה שמשונית] בצד B של דופן הפרסום [בצד בו לא מותקן מסך לד]	2.5.13	שלט אלקטרוני ;
שלט אלקטרוני בעל מסך לד בגודל 12 מ"ר	2.5.14	שלט אלקטרוני 12 ;

## קבוצת מונחים 3 - רכיבי מתקני הפרסום

חלק ממתקן פרסום הכולל בין היתר את דפנות פרסום בהן מוצגות הפקות פרסום [מתקיים במתקני פרסום מסוג מכוון מואר/מכוון מפה ובסככת המתנה]. בכל מקום בחוברת המכרז בו מוזכרת הוראה לעניין מתקן פרסום, האמור יחול בהתאמה גם על ארגז פרסום.	2.5.15	ארגז פרסום ;
מישור/חזית של מתקן פרסום הכולל את פן הפרסום.	2.5.16	דופן/משטח פרסום ;
דופן הפרסום הגדולה מבין דפנות הפרסום במתקן פרסום ושאינה דופן צד [במתקן ללא דופן צד כל דופן תחשב דופן חזית];	2.5.17	דופן חזית ;
שטח מישורי הניצב לדופן חזית ו/או שטח מישורי שבין דפנות הפרסום הנראה בבירור בהיטל צד מתקן הפרסום והמיועד בהתאם לתכנון מתקן הפרסום להצגת הפקת פרסום.	2.5.18	דופן צד ;
התקן קונסטרוקטיבי המאפשר הצגתם של מס' הפקות פרסום בדופן פרסום בבילבורד. הטריו כולל פסי אלומיניום בעלי 3	2.5.19	טריו ;

פאות, שתזוזתם/סיבובם יכולה להתקיים באמצעות מנוע/מנגנון חשמלי. יובהר כי כאמור בהגדרת המונח בילבורד טריו – ככלל, במכרז זה לא יבוצע שימוש בטריו לצורך הצגת מס הפקות פרסום ועפ"י הידוע במועד פרסום המכרז התקני הטריו אינם תקינים.

- 2.5.20 **מסך אלקטרוני/לד;** לוח אלקטרוני המורכב מנורות LED. המסרים המוצגים במסך לד מתקיימים באמצעות נורות הלד בלבד [טקסט/כתב ו/או סרטוני וידאו ו/או תמונות]. מסך לד ממועד הפעלתו, אמור לפעול במשך 24 שעות באופן רצוף/ללא הפסקה, אלא אם נקבע אחרת ע"י החברה.
- 2.5.21 **מסך לד חדש;** מסך לד שלא נעשה בו שימוש טרם פרסום המכרז אשר נרכש על ידי הקבלן באופן ישיר מיצרן או יבואן שהנו בעל ותק של 5 שנים לפחות וניסיון של ייצור ו/או אספקה של 1,000 מ"ר של מסכי לד המיועדים לשימוש חוץ out door.
- 2.5.22 **משטח דריכה;** התקן המחובר למתקן הפרסום או המהווה חלק אינטגרלי ממנו, והמיועד לדריכת פועלים לצורך התקנה של הפקת פרסום ו/או ביצוע עבודות תיקון/תחזוקה וכד'.
- 2.5.23 **פילר חשמל;** פילר הנו ארון שירות הכולל מונה חשמל והממוקם ע"י חברת החשמל לישראל ומשמש מקור הזנה של חשמל לשלט אלקטרוני
- 2.5.24 **פן פרסום / פ"פ;** שטח מישורי רצוף המהווה צד אחד במתקן הפרסום המיועד להצגת הפקות פרסום.
- 2.5.25 **רגל נשיאה;** אלמנט קונסטרוקטיבי עשוי מתכת מגולוונת עליו מותקנות דפנות הפרסום, וחלקו התחתון יצוק בקרקע או מחובר לבסיס מתקן הפרסום
- 2.5.26 **תיבת שם רחוב;** מתקן מלבני או בעל קווי מתאר אחרים, מואר באמצעות תאורה פנימית המחובר בחלקו של העליון העמודור והמיועד בדרי"כ להצגת שם רחוב. בהתאם לשיקול דעת החברה/העירייה, חלק מתיבות שם הרחוב יהיו לא מוארות.
- קבוצת הגדרות 4 - מונחים אחי' המוזכרים בין מסמכי המכרז
- 2.5.27 **אירוע מסוכן;** כל אירוע ו/או תקלה הקשורים במתקני הפרסום, שיש בקיומם כדי לצפות לקיומה ו/או התממשות סכנה של פגיעה מידית כלשהיא בצד ג' [אם במישרין ואם בעקיפין]
- 2.5.28 **דמי זיכיון;** תשלום כספי שישולם על ידי הקבלן לחברה כנגד הזכות להצבת פרסום מסחרי במתקני הפרסום והכל בהתאם למוזכר בנספח 11
- 2.5.29 **דמי שימוש;** שם כולל של תשלומי החובה שיחולו על הקבלן שכוללים בין היתר את דמי הזיכיון, חיובי אגרות השילוט, חיובי פיקוח וצריכת החשמל בעניינם של מתקני הפרסום וכל הוצאה אחרת אשר תקום ו/או תיווצר מכוח הוראות מסמכי המכרז.
- 2.5.30 **המנהל/המפקח;** כל אדם שהוסמך ו/או שהוצג ו/או שהורשה ו/או שהנו מטעם החברה והמייצג אותה בחלק ו/או בכל הקשור למכרז זה, אם בנושא אכיפת חובות הקבלן ואם בכל הקשור לזכויות החברה.
- 2.5.31 **העתקת מתקן פרסום;** הסרה של מתקן פרסום מהמיקום בו מוצב והצבתו/התקנתו במקום אחר בהתאם להוראות מסמכי המכרז.
- 2.5.32 **הפקת פרסום;** הדפסה והתקנה של פוסטר על גבי מתקן פרסום. במסך אלקטרוני הפקת הפרסום תוצג באמצעות נורות המסך בלבד.

- 2.5.33 **יצרן**; לעניין מכרז זה, יצרן ייחשב תאגיד/מפעל לייצור מתקני פרסום הנמנים בין מתקני הפרסום נשוא המכרז.
- 2.5.34 **מדד המחירים לצרכן**; המדד המתפרסם בכל חודש על ידי הלשכה המרכזית לסטטיסטיקה ו/או כל גוף אחר שיבוא במקומו.
- 2.5.35 **מדד הבסיס**; מדד המחירים לצרכן האחרון אשר פורסם והידוע במועד פרסום מכרז זה [מתייחס לדמי הזיכיון בלבד].
- 2.5.36 **מדד חדש**; המדד המפורסם במועד ביצועו של תשלום כלשהו.
- 2.5.37 **מתקני מכסת הבסיס**; כמות מתקני ריהוט הרחוב ומתקני פרסום גדולי המידות שהקבלן יידרש לרכוש בתקופת ההיערכות בהתאם למוזכר בטבלה שבסעיף 12 לחוזה המכרז.
- 2.5.38 **מתקן פרסום חדש**; כל מתקן פרסום שלא נעשה בו שימוש טרם פרסומו של מכרז זה ושיוצר עד חצי שנה טרם תחילת תקופת ההתקשרות, אשר נרכש על ידי הקבלן באופן ישיר מיצרן בעל ותק של 5 שנים לפחות בייצור ואספקה של 200 מתקני פרסום מסוג אחד לפחות מתוך מתקני הפרסום נשוא המכרז. כל מתקן פרסום חדש יעמוד במפרט הטכני ובהנחיות הטכניות המוזכרות נספח 12 בהתאם לסוג המתקן.
- 2.5.39 **מתקן פרסום/מתקני פרסום חוצות**; התקן קנוסטרקטובי המיועד להצגת הפקות פרסום. בעניינו של מכרז מתקן פרסום ייחשבו מתקני הפרסום נשוא המכרז בעניינם יוענקו לקבלן זכויות וחובות בכפוף ובהתאם לתנאי המכרז. יובהר כי סככת המתנה בה יוצג פרסום תיחשב מתקן פרסום לכל דבר ועניין.
- 2.5.40 **מתקן פרסום קיים**; מתקני פרסום המוצבים בשטחים הציבוריים בשטח שיפוטה של העירייה במועד פרסום המכרז. המתקנים הקיימים הינם בבעלות החברה – למעט ראשי פרסום.
- 2.5.41 **מסמכי המכרז**; כל המוזכר בחוברת זו מעמוד 1 ועד סופה **לרבות** הנספחים, מסמכי הבהרות וכל מסמך אחר שיוחלט ע"י החברה כי שייך ומהווה חלק ממסמכי המכרז.
- 2.5.42 **מסר אסור**; כל מסר שיוצג או שמיועד להצגה במתקני הפרסום ושהנו אחד או יותר מאלה: [1] מסר שאינו מסר מותר, לרבות כל מסר שבעת הצגתו יסתור הוראת חוק ו/או תקנה ו/או צו ו/או פקודה ו/או חוזר מנכ"ל ו/או אחר. [2] מסר הנושא זהות פוליטית ארצית או מקומית<sup>47</sup> (בחירות לכנסת או לרשויות המקומיות) של מפלגה/ סיעה/ מתמודד, המפורסם/המוצג שלא בתקופת ההגבלות כהגדרתה בחוק הבחירות (דרכי תעמולה), תשי"ט-1959. [3] מסר שעלול לפגוע בשמה ו/או תדמיתה של העירייה ו/או החברה [4] כל מסר שיש בו לפי שיקול דעת המנהל כדי **לפגוע ברגשותיו** של ציבור כלשהו [5] כל פרסום או מסר אחר, אשר על פי שיקול דעתו של המנהל ייקבע כי הוא מסר אסור.
- 2.5.43 **מסר מותר**; כל מסר שאין בו כדי לפגוע ברגשותיו של אחר ו/או להשפיל ו/או לבזות ו/או להציג אדם ו/או תאגיד ו/או מוצר ו/או שירות ללא רשות ו/או הסכמתו של המוצג ו/או המורשה מטעמו. כמו כן, כל מסר מותר יהיה כפוף להגבלות הקבועות **בחוק איסור לשון הרע, תשכ"ה-1965 (להלן: "חוק לשון הרע")**, **בחוק הגנת הפרטיות, תשמ"א-1981** ו/או כל חוק ו/או תקנה ו/או חוזר מנכ"ל ו/או אחר/ים שיש בהם כדי להגביל לעניין זה מסרים המוצגים לכולי עלמא. כמו כן, לא תתקיים במוצג כל עילה אם באופן ישיר ואם באופן משתמע להגשת תביעה ו/או סעד של פיצוי ו/או אחר עפ"י המוזכר ובכפוף לחוק לשון הרע כאמור ו/או כל חוק אחר.

<sup>47</sup> ביום שלאחר מועד בחירות ארציות/מקומיות יוסרו כל הפוסטרים הנושאים שלטי בחירות

לעניין הסכם זה - מסר מסחרי ייחשב כל מסר אשר יותקן ע"ג מתקני הפרסום ושאינו מסר עירייה.	מסר מסחרי;	2.5.44
כל מסר שיתבקש הקבלן על ידי החברה להדפיס ו/או להתקין עבורה ו/או עבור העירייה ו/או תאגיד עירוני ו/או עבור כל תאגיד הקשור בעירייה ו/או בפעילותה ו/או כזה הפועל בשטחה, וכל זאת על גבי מתקני הפרסום בהתאם להוראות מסמכי המכרז. מסר עירייה יכול שיכיל בין היתר מסרים הכוללים: מידע עירוני, פעילות עירונית, אירועים עירוניים ו/או ארציים, הכוונה עירונית, הכוונה לטובת משרדי ממשלה ו/או עמותות חברתיות ו/או מלכ"רים, פעילות ופרטים של תאגיד פרטי ו/או ציבורי שפועל בשיתוף פעולה עם העירייה ו/או תאגידיה, קידום יוזמה ציבורית ו/או פרטית (כולל של תאגיד פרטי), שיש בה לדעת המנהל ערך חברתי. בנוסף, יובהר כי מסרים עירוניים יכול ויכילו פרטים אודות תאגיד פרטי ו/או פעילות מסחרית ו/או שירות ו/או מוצר המוצעים על ידי אדם ו/או תאגיד מסחרי כנגד תשלום.	מסר עירייה/פוסטר עירייה;	2.5.45
כל פרסום שהוא (מסחרי ו/או מסר עירייה ו/או אחר) שיוצב/יוצג במתקני הפרסום.	מסר פרסומי;	2.5.46
כל מסר המודפס ע"ג נייר ו/או מדבקה ו/או על גבי כל חומר אחר המותאם לפן פרסום [אלא אם קיימת הבהרה לסוג חומר של הפוסטר/הפקת הפרסום בנספח 12 בעניינו של מתקן פרסום מסוים]. גודלו ומידותיו של מסר הפרסום יהיה תואם למתקן הפרסום ויותקן ו/או יוצב ו/או יודבק באופן מקביל לפן הפרסום. פוסטר בבילבורד טריו יתקיים יהיה עשוי מדבקה או שמשונית.	פוסטר ו/או מסר פרסום;	2.5.47
פוסטר אשר יעוצב יודפס ויותקן על ידי הקבלן ועל חשבונו בכל צד פרסום המיועד למסר עירייה, שלא הותאם לגביו מסר עירייה ייעודי ו/או קבוע ו/או אחר. הפוסטר הזמני לא ייחשב ולא יימנה על סה"כ הפקות הפרסום שיידרש הקבלן לספק ולהתקין על חשבונו עבור החברה, והיא זאת אשר תקבע את מועד התקנתו ומיקומו על פי שיקול דעתה.	פוסטר זמני;	2.5.48
שטח מישורי רצוף במתקן הפרסום המיועד להצבת/הצגת פוסטר; במתקני פרסום מסוגים שונים [כגון: מרכזית שילוט] דופן הפרסום תשמש כפן פרסום]	פן פרסום [פ"פ];	2.5.49
פן פרסום המיועד להצגת מסר מסחרי. אין באמור כדי לגרוע מזכותה של החברה להצגת מסרים עירוניים בפן פרסום מסחרי במועדים שונים בהתאם להוראות מסמכי המכרז. במתקן פרסום אלקטרוני, יכל ויוקצה זמן קבוע לשידורם של מסרים עירוניים ו/או במועדים שונים.	פן פרסום מסחרי;	2.5.50
פן פרסום המיועד להצגת מסר עירייה.	פן פרסום עירוני;	2.5.51
מסר מסחרי בהפקת פרסום.	פרסום מסחרי;	2.5.52
12 חודשים	שנת התקשרות;	2.5.53
שניים עשר החודשים הראשונים לתקופת ההתקשרות ייחשבו כתקופת היערכות	תקופת היערכות;	2.5.54
קובץ המכיל מסר מסחרי או של העירייה המוצג במסך הلد	תשדיר;	2.5.55
תשלום בגין תקופה של 12 חודשים.	תשלום שנתי;	2.5.56

### 3. עקרונות ומהות חוזה המכרז

- 3.1 החברה מעניקה בזאת לקבלן זכות להצבת פרסום מסחרי על גבי מתקני הפרסום המוצבים ו/או שיוצבו במקרקעין ציבוריים שבעלות העירייה ו/או באחזקתה והכול בהתאם למפורט במסמכי המכרז וכל זאת כנגד תשלומי דמי זיכיון ותשלומים אחרים החלים על הקבלן על פי חוזה זה ועל פי כל דין, ובכפוף לביצוע פעולות נוספות כמוזכר בחוזה זה וביתר מסמכי המכרז.
- 3.2 לקבלן ידוע, כי כל ההוצאות הכספיות הקשורות קשר ישיר או עקיף למתקני הפרסום נשוא המכרז יחולו עליו ועל חשבונו [למעט מתקני פרסום בעבורם ישולמו כספים לקבלן כמוזכר בנספח 11.א.]. ובכלל זה דמי זיכיון, אגרות שילוט, עלויות חפירה/יציקה/ביסוס של מתקני הפרסום, עלויות חיבור מתקני הפרסום למקור הזנה של חשמל [לרבות חפירות וביצוע תשתית חשמל לצורך חיבורם, ובעניינו של שלט אלקטרוני - עלויות הקמת פילר הזנתו וחיבורו לצורך הפעלת השלט האלקטרוני], עלויות חיובי צריכת חשמל, עלויות ייצור ו/או אספקה ו/או התקנה ו/או הסרה ו/או העתקה של מתקן/י הפרסום, עלויות אחזקה, תפעול, עלויות הדפסה והתקנת/הצגת מסרי עירייה, עלויות ישירות ועקיפות לקבלת היתרי בנייה<sup>18</sup>, תשלומי מסים ו/או היטלים, הוצאות ותשלומי בדיקה וביקורת מומחים בנושא בטיחות המתקנים ואופן הצבתם וכד'.
- 3.3 ממועד תחילת ההתקשרות בין הצדדים ולכל אורכה, ברציפות, הקבלן יהא אחראי לתקינות ותחזוקת כל מתקני הפרסום נשוא המכרז הקיימים בעיר, לרבות כל העמודים המוארים ו/או המחוברים למקור הזנה של חשמל, וכל ההוצאות הכספיות וההוראות לעניין תחזוקה ו/או תיקון ו/או הסרה ו/או החלפה ו/או העתקה ו/או מענה לתיקון ו/או קלקול ו/או ליקוי ככל ויתקיימו בעמודים אלה יבוצעו על חשבונו של הקבלן. למען הסר ספק, בכל מקום במסמכי המכרז בו מוזכרת חובה בעניינו של מתקן פרסום, תחול ההוראה גם על עמודור וגם על סככת המתנה.
- 3.4 כל ההוצאות הכספיות וההוראות לעניין תחזוקה ו/או תיקון ו/או הסרה ו/או החלפה ו/או העתקה ו/או מענה לתיקון ו/או קלקול ו/או ליקוי ו/או חיבור לחשמל ו/או הכנת הזנת חשמל בכל במתקני הפרסום יחולו על חשבונו של הקבלן.
- 3.5 ככל ועפ"י שיקול דעת החברה ו/או העירייה ו/או הוועדה המקומית לתכנון ובניה, יידרש הוצאתו של היתר בנייה לכל או לחלק ממתקני הפרסום הקיימים ו/או החדשים, הקבלן יישא במלוא עלויות ביצוע העבודות/הפרויקט בהתאם להוראות החוזה ויתר מסמכי המכרז [לרבות עלויות חפירה, חיבור תשתיות, הזמנת חיבור החשמל וארון חשמל, תשלום ליועצים כגון יועצי חשמל, תנועה ונוספים, וכן תשלום לכל הגורמים החיצוניים, כגון חברת החשמל, משטרת ישראל וכיו"ב והוצאות אגרות והיתרים מכל סוג הנדרש לצורך מתן השירותים], ומלבד תשלומים בגין מתקני מכסת הבסיס [בהתאם למוזכר בנספח 11.א' ותשלומים בעת חריגה ממכסת אספקת מתקנים והפקות עירייה לא יהיה זכאי לקבל סכום נוסף כלשהו.
- 3.6 עם הצבת מתקני פרסום חדשים על ידי הקבלן בשטחה של העיר יהפכו המתקנים רכושה של העירייה, ולקבלן אין ולא תהיה כל זכות לטעון לבעלות עליהם [חריג לכך קיים בעניינם של ראשי פרסום כמפורט בחוזה.
- 3.7 מתקני פרסום חדשים שיוצבו במקומם של מתקני פרסום קיימים או בנוסף לאלה הקיימים או שיתקיימו אם מאותו הסוג או מסוג שאינו מתקיים במועד תחילת ההתקשרות, יהיו בעלי מפרט טכני ומידות כמוזכר בנספח 12 [המפרט הטכני], למעט מתקני הרחבה ככל ותאושר הצבתם. על אף האמור, מובהר כי מבלי

<sup>18</sup> ככל ויידרש עפ"י דין ו/או בהתאם להוראות מחלקת ההנדסה של העירייה ו/או בהתאם לדרישת החברה

לגרוע מהמוזכר בסעיף זה, בסעיף 11 לנספח האמור מפורטים מספר תנאים לרכישה אספקה והצבה של מתקני פרסום חדשים בעלי מפרט טכני ו/או עיצוב שונה.

3.8 כמוזכר בפרק ג' כל התנאים ו/או ההוראות העולים ממסכי המכרז יחולו בהתאמה על כל סוגי המתקנים וכל העולה מהם. רוצה לומר כי, כל הוראה שאינה מוכוונת קבוצת מתקנים מסוימת תחול על שתי קבוצות המתקנים ותחול על הקבלן בהתאמה לקבוצה/ות בה זכה [קבלן יכול ויזכה בשתי הקבוצות], אלא אם קיימת הוראה מפורשת/פוזיטיבית בנושא מסוים ביחס לקבוצת מתקנים מסוים, ובמקרה זה, ההוראה המפורשת תגבר ויצוין כי ההוראה חלה על מתקני פרסום מקבוצה 1 או 2. זאת ועוד, בסעיף שאינו מגדיר קבוצת מתקנים מסוימת אך מכיל הוראות שחלקן יכולות להתקיים בקבוצת מתקנים אחת בלבד והוראות שיכולות להתקיים בשתי הקבוצות, יחולו הוראות אלה על קבוצת המתקנים הרלוונטית, ויתר ההוראות באותו הסעיף יחולו של שתי קבוצות המתקנים.

### דמי זיכיון ותשלומים אחרים

4. דמי זיכיון ותשלומים נוספים
- 4.1 כנגד קבלת זכויות השימוש במתקני הפרסום נשוא המכרז כמפורט בחוזה זה וביתר מסמכי המכרז, ישלם הקבלן לחברה דמי זיכיון שנתיים, בהתאם להצעתו ולמוזכר בנספח 11. דמי הזיכיון אינם כוללים מע"מ ככל שיחול עפ"י דין.
- 4.2 כל תשלום של דמי הזיכיון ישולם בתוספת הפרשי הצמדה למדד, לפי שיעור עלייתו מן המדד שנקבע כמדד הבסיס ועד לחודש פירעון התשלום בפועל.
- 4.3 בנוסף לדמי הזיכיון, הקבלן יחויב בתשלומים נוספים [כגון אגרות שילוט ועלויות פיקוח וצריכת חשמל] כמפורט במסמכי המכרז נספחיו ועל פי כל דין.
- 4.4 פיגר הקבלן בתשלום כלשהו שהוא חייב בתשלומו, בנוסף להפרשי הצמדה למדד, גם בתשלום ריבית של 0.5% לחודש בעניין דמי הזיכיון וריבית עפ"י חוק לעניין האגרות, וזאת, מבלי לפגוע או לגרוע בכל סעד לו זכאית החברה בגין הפרת חוזה זה על ידי הקבלן, לרבות הפיזיו המוסכם.

### תקופת ההתקשרות

5. תקופת ההתקשרות הבסיסית
- 5.1 תקופת ההתקשרות בין הקבלן לבין החברה תחל ביום \_\_\_\_\_<sup>19</sup> ותימשך למשך 60 חודשים (להלן: "תקופת ההתקשרות הבסיסית").
6. תקופת האופציה
- 6.1 לחברה בלבד תהא זכות ברירה, על פי שיקול דעתה הבלעדי והמוחלט, להאריך את תקופת ההתקשרות הבסיסית בעד ארבע תקופות נוספות בנות עד 12 חודשים כל אחת (להלן: "תקופת אופציה 1 / אופציה 2 בהתאמה") וכל זאת בהתאם למפורט להלן:
- 6.1.1 החברה נתנה על כך הודעה מוקדמת בכתב לקבלן של לא פחות מ-60 יום לפני סיום תקופת ההסכם המקורית או סיום תקופת האופציה לפי העניין (תקופת ההתקשרות הבסיסית ותקופת/ות האופציה,

<sup>19</sup> מועד תחילת ההתקשרות יושלם על ידי החברה בהתאם למועד שייקבע כמועד תחילת תקופת ההתקשרות.

ייקראו לעיל להלן, ביחד: "תקופת ההתקשרות"). זכות הברירה האמורה נתונה לשיקול דעתה המוחלט והבלעדי של החברה ואינה מקימה לקבלן כל ציפייה או הסתמכות. הקבלן מוותר על כל טענה ו/או תביעה כלפי החברה בגין אי קיום תקופת אופציה/יות כאמור לרבות בעילות של הסתמכות ו/או ציפייה ו/או נוהג ו/או אחר.

6.1.2 החברה תהא רשאית לקבוע כי בין 90 ל 60 יום לפני סיום תקופת ההסכם המקורית או האופציה, ינוהל מו"מ אודות היקף העלאת סכום גובה דמי הזיכיון שישולמו ע"י הקבלן בכל תקופת אופציה שאושרה וכל זאת כתנאי לקיומה של תקופת אופציה. הבהרה: גובה דמי הזיכיון בתחילת המו"מ לא יפחתו מגובה דמי הזיכיון המוזכרים בסעיף 20 לנספח 11 או גובה דמי הזיכיון המאוחרים/האחרונים המשולמים ע"י הקבלן (הגבוה מבין השניים) וזאת במועד המו"מ.

## תקופת היערכות - תחילת פעילות ותיאור מצב קיים

- 7 **תחילת פעילות בשטח בנושא מתקני הפרסום**
- 7.1 הקבלן יתחיל לפעול בנושא מתקני הפרסום נשוא המכרז בהתאם להוראות המכרז, לאחר שקיבל הודעה על אישור/צו תחילת עבודה מהחברה. אישור זה יועבר לידי הקבלן לאחר שהקבלן השלים את כל הנספחים, המסמכים והאסמכתאות הנדרשים על פי הוראות המכרז ודרישות החברה [כגון: אישורי ביטוח, ערבות ביצוע וכד'].
- 7.2 לאחר קבלת אישור צו תחילת עבודה הקבלן יהיה רשאי ממועד תחילת תקופת ההתקשרות לעשות שימוש בפני הפרסום המסחריים במתקני הפרסום הקיימים לצרכי שיווק ו/או מכירה, וכל ההכנסות ו/או התקבולים שינבעו מביצוע האמור יהיו שייכים לקבלן.
- 7.3 בין המתקנים בהם הקבלן יהיה רשאי לעשות שימוש נמנים **עמודים** המיועדים להצבת **ראשי פרסום**, **מכוונים מוארים**, **בילבורדים**, **נון סטופים**, **ודפנות סככות** המתנה, וכל זאת בהיקפים ובהתאם להוראות מסמכי המכרז.

## 8 **כמויות מתקני פרסום ופני פרסום קיימים במועד תחילת ההתקשרות וחלוקת שימוש בהם עד תחילת הסרה/החלפת מתקנים בתקופת היערכות.**

- 8.1 במועד פרסום המכרז מוצבים מתקני הפרסום המפורטים בטבלה שלהלן, בעניינם יוענקו לקבלן המכרז [אם בעניין קבוצת מתקנים 1 ו/או 2] זכויות וחובות כמוגדר בחוזה המכרז על נספחיו. ראה תיאור כמותי של המתקנים/פני הפרסום וחלוקת השימוש בין פרסום עירוני ומסחרי בהם בטבלה שלהלן

קבוצת מתקנים 1			
סוג מתקן/פני פרסום	כמות מתקנים	כמות פ"פ/מתקנים בתחילת תקופת ההתקשרות	כמות פ"פ/מתקנים מסחריים בתחילת תקופת ההתקשרות
מכוון מואר	49	40 פ"פ	58 פ"פ
מכוון מפה	0	0 פ"פ	0 פ"פ
ראש פרסום	ראשי פרסום אינם מיועדים להעברת מסרים עירוניים. כמו כן, כמות ראשי הפרסום הקיימים במועד פרסום המכרז נעה בין 0 ל 5 ראשי פרסום]. אין באי קיומם של ראשי פרסום או בכמות	עד 30 מתקנים לפי שק"ד הקבלן בהתאם להוראות חוזה המכרז.	

	מצומצמת [כאמור] כדי להשפיע על חיוב דמי הזיכיון בעניינם, שיעמוד על מכפלת 30 ראשי פרסום במחיר דמי זיכיון מוצעים לראש פרסום [ראה בין היתר המוזכר בנספח 11]		
נון סטופ [קיים]	59	60 פ"פ	58 פ"פ
זופן סככה	0 <sup>20</sup>	0 פ"פ	0 פ"פ
<b>קבוצת מתקנים 2</b>			
סוג מתקן/פן פרסום	כמות מתקנים	כמות פ"פ/מתקנים בתחילת תקופת ההתקשרות	כמות פ"פ/מתקנים מסחריים בתחילת תקופת ההתקשרות
בילבורד	12	19 פ"פ	10 פ"פ
	חמישה מהם חד צדדיים		
טוטם	0	0	0
שלט אלקטרוני 12	0	0	0

8.2 פירוט מיקומי מתקני/פני הפרסום הקיימים כפי שידועים לחברה במועד פרסום המכרז מפורטים בנספח 18

## 9 הבהרות לעניין כמות מתקני הפרסום / פ"פ קיימים

9.1 יכול ובמועד הודעת הזכייה ו/או חתימת חוזה המכרז בין החברה לבין הקבלן, יתקיים שוני בפריסת מתקני הפרסום ו/או פער בין כמות מתקני הפרסום ו/או כמות פני הפרסום [המסחריים/העירוניים] שצוינה לעיל ובמסמכי המכרז [במועד פרסום המכרז] לבין כמותם בפועל ו/או לאחר מועד הודעת הזכייה.

9.2 מובהר כי גם אם קטנה או לחילופין גדלה כמות מתקני הפרסום/פני הפרסום ו/או שונתה פריסתם [אם בחלק מסוגי מתקני הפרסום או בכלם], לא יהיה באמור פתח ו/או עילה ו/או סיבה לטענת פיצוי ו/או תביעה ו/או אחר כנגד החברה, והקבלן מצהיר, כי הצעתו למכרז מגלמת את האמור לעיל, ולכל שינוי בכמות/פני הפרסום תהא משמעות כספית בהתאם למנגנון המוזכר בנספח 11.

## 10 ראשי פרסום [מתייחס לקבוצת מתקנים 1]

10.1 ככל ובמועד פרסום המכרז מוצבים ראשי פרסום, כמותם תהא מצומצמת [מס' יחידות בודדות] וסביר שאינם שמישים/תקינים. הקבלן יידרש בתיקונם או לחילופין בסילוקם; אין במוזכר בסעיף זה אלא כדי לחזק/ולהוסיף על המוזכר בהתחייבות הקבלן כפי שעולות בסעיף 11 מטה.

10.2 כך או כך, עד לתום החודש השלישי לתחילת תקופת ההיערכות/ההתקשרות יסולקו כל ראשי הפרסום הקיימים [ככל וקיימים], וכל ראש פרסום שיוצב ע"י הקבלן ממועד תחילת תקופת ההתקשרות ייחשב מתקן פרסום חדש, שיוצב בהתאם לכמות המוזכרת בטבלה שבסעיף 12.

<sup>20</sup> קיימות סככות המתנה אך טרם נקבעו המיקומים/מצבת סככות ההמתנה בהן יעשה שימוש בדופן צד. האמור ייקבע ע"י החברה לאחר קיומו של סיור משותף בין הקבלן והחברה

- 11 דוח מצב מתקנים קיימים בתחילת תקופת ההתקשרות וסילוק מפגעים ותקלות;**
- 11.1 ראשית, עפ"י הידוע לחברה, כל מתקני הפרסום מסוג מכוון מואר אינם מוארים [אם בשל היעדר גופי תאורה ו/או בשל ליקוי בחיבורי החשמל ו/או בשל היעדר תשתית הזנת חשמל ו/או אחר]. בהמשך לאמור, ומבלי לגרוע מכל חובה שהיא המוזכרת במסמכי המכרז, הקבלן יידרש להעביר לידי המנהל עד היום ה 30 לתחילת תקופת ההתקשרות את הפרטים המוזכרים בס"ק 11.2-11.6 שלהלן [מתייחס לכל המתקנים המפורטים הקיימים במועד תחילת תקופת ההתקשרות; החברה תהא רשאית עפ"י שיקול דעתה ו/או תנאי השטח ו/או הסביבה להרחיב ו/או לצמצם את הדרישות המפורטות להלן].
- 11.2 רשימה מסודרת של כל מתקני הפרסום הקיימים נשוא המכרז. לצורך הנוחות ראה פירוט המתקנים המפורטים בנספח 18. ככל וקיים פער/שוני בין מתקני הפרסום המפורטים בנספח 18 לבין המתקנים בשטח, האמור יפורט ע"י הקבלן. כמו כן, רשימת המתקנים תכלול בין היתר נתונים ו/או מידע אודות כל מתקן קיים, כגון: [1] תמונה של מתקן הפרסום, [2] סוג מתקן הפרסום, [3] גודל מתקן הפרסום, [4] מסר הפרסום הקיים בפני הפרסום של מתקן הפרסום, [5] מיקום מתקן הפרסום (כתובת מדויקת ותיאור מיקום), [6] מספר זהות של המתקן אשר יודבק בצדו או בחזיתו של כל מתקן פרסום ע"י הקבלן בהתאם/לפי הנחיות החברה.
- 11.3 אישורי יציבות לכל אחד ממתקני הפרסום הקיימים, ויכולתם לשאת את העומסים אשר חלים עליהם מתוקף היותם מוצבים בשטח העיר והשימוש אשר נועד להם (להלן: "אישורי מהנדס קונסטרוקטור").
- 11.4 אישורי בטיחות חשמל, רציפות חשמל, ארקה, תקינות מערכות החשמל, תשתית חשמל, פחת, וכל אלמנט אחר הקשור למערכת החשמל הקשורה לכל אחד ממתקני הפרסום המיועדים להארת הפרסום בהם ואשר מחוברים ו/או מוצמדים להם גופי תאורה ו/או כל מערכת חשמל אחרת [או שאמורים להתקיים בהם] (להלן: "אישורי חשמלאי בודק מוסמך").
- 11.5 אישור/חוות דעת של יועץ תנועה המאשר כי מתקני הפרסום הקיימים מוצבים באופן שאינו מהווה סכנה ו/א הפרעה לבטיחות בדרכים ועומדים בכל ההנחיות ו/או ההוראות הקשורות לעניין בטיחות בדרכים.
- 11.6 אישור יועץ בטיחות בעבודה, כי כל רכיבי כלל מתקני הפרסום, המשמשים ו/או התומכים ו/או המאפשרים את התקנתן של הפקות פרסום בכלל מתקני הפרסום תקינים/יציבים [כגון: סולמות גישה, במות/משטחי דריכה/מעקות – מתייחס למתקני פרסום מסוג בילבורד].
- 11.7 ככל ויימצאו ליקויים/תקלות/פגמים במתקני הפרסום/רכיביהם/מחבוריהם הקשורים בבדיקות בעלי המקצוע המוזכרים לעיל [כגון, אך לא רק – מתקן שאינו מואר, מתקן או חלק ממתקן עקום/שבור] (להלן: "רשימת ליקויים"), יועברו האחרונים אל החברה מיד עם קבלתם, והקבלן מתחייב לתקן ו/או להחליף ו/או לבצע כל פעולה נדרשת אחרת בהתאם ללו"ז המופיע בטבלה שבסעיף 64 [בהתאם לסוג הליקוי] לסילוק ו/או תיקון כל הליקויים במתקני הפרסום הקיימים בין היתר בהתאם למוזכר ברשימות הליקויים.
- 11.8 הפר הקבלן את התחייבותו לסילוק הליקויים במתקני הפרסום כאמור לעיל [כולם או חלקם], החברה תהיה רשאית לבצע את התיקון/לסלק את הליקוי בעצמה ו/או באמצעות כל צד ג' שהוא ולחייב את הקבלן בעלויותיה הישירות והעקיפות עקב כך, וזאת מבלי לגרוע מחובתו של הקבלן לשלם לחברה דמי זיכיון בגין מתקנים אלה [אף אם השימוש בהם אינו מתאפשר עקב מצבם]. מבלי לגרוע מהאמור, באם לא תועבר רשימת המתקנים הקיימים במועד הקבוע ו/או לשביעות רצון המנהל, תהא החברה רשאית להתקשר עם כל צד ג' שהוא לביצוע האמור ולחייב את הקבלן גם בעלויות עריכה והכנת רשימות המתקנים בתוספת פיצוי מוסכם של 5,000 ₪. אין באמור בסעיף זה כדי למנוע מהחברה כל סעד אחר או נוסף המוקנה לה על פי דין ועל פי הוראות מסמכי המכרז.

- 11.9 באם בהתאם לרשימת הליקויים /למשוב של מהנדס קונסטרוקטור ו/או יועץ/מומחה אחר, לא יתאפשר תיקון ו/או לסלק ליקוי במתקן/נים מסוים/ים, ו/או שמתקן/נים עלולים להוות מפגע בטיחותי ו/או שאיבדו את כושרם הטכני לעמוד בדרישות הבטיחות ו/או כל דרישה אחרת או היכולת לשאת את העומסים הפועלים עליהם או אז, יוחלפו על חשבונו של הקבלן כל המתקנים האמורים במתקני פרסום חדשים באופן מידי/ללא דיחוי.
- 11.10 מבלי לגרוע מהמוזכר לעיל, מובהר בזאת כי כל מתקני הפרסום נשוא המכרז יידרשו בהארה ע"י גופי תאורה, ומכאן, שמתקן פרסום שבמועד תחילת תקופת ההתקשרות חסר בגופי תאורה לצורך הארתו, ייחשב הדבר כליקוי שהקבלן יידרש לרפא בהתאם לכלל ההוראות המוזכרות לעיל ובהתאמה [הקבלן יידרש בין היתר לרכוש ולהתקין על חשבונו גופי תאורה חדשים להארת המתקנים האמורים].

### תקופת היערכות – הסרה והתקנת מתקני פרסום

- 12 פעולות שהקבלן יידרש לבצע על חשבונו בתקופת היערכות -
- 12.1 בטבלה מטה פירוט מתקני הפרסום המיועדים לפרסום מסחרי ו/או עירוני שהקבלן יידרש להסיר, לרכוש ולהציב על חשבונו במהלכה של תקופת היערכות, כולל לוי"ז לביצוע, וכן, כמות פני הפרסום המסחריים והעירוניים שתנבע מהם ;
- 12.2 על אף חלוקת פני הפרסום [מסחריים ועירוניים] כמוזכר בסעיף 8, מובהר כי **ממועד תחילת יישום** החלפה/הוספה של מתקנים חדשים בתקופת היערכות, כמויות פני הפרסום העירוניים/המסחריים תהא בהתאם למוזכר בטבלה שלהלן.

קבוצת מתקנים 1						
סוג מתקן	סה"כ מתקנים קיימים	כמות מתקנים להסרה	כמות מתקנים לרכישה והצבה	סה"כ פני פרסום שינבעו ממתקנים אלו [כולל קיימים שלא הוסרו וחדשים שנוספו]	כמות פני/מתקני פרסום עירוניים שינבעו ממתקנים אלו או זמן שידור עירוני במסך אלקטרוני	כמות מינימלית של פני/מתקני פרסום מסחריים שינבעו ממתקנים אלו או זמן שידור מסחרי במסך אלקטרוני
מכוון מואר	49	49	60	120 פ"פ	30 פ"פ	90 פ"פ
מכוון מפה	0	0	10	20 פ"פ	10 פ"פ	10 פ"פ

ראש פרסום	ראה סעיף 10	עד לפי שיקול דעת הקבלן ובהתאם להוראות מסמכי המכרז <sup>21</sup> .	----	30 ראשי פרסום
נון סטופ [מתקנים קיימים]	60	0	מתקנים קיימים	60 מתקנים
נון סטופ [מתקנים חדשים]	0	0	40	40 מתקנים
דופן סככה	0	0	30	60 פ"פ
<b>קבוצת מתקנים 2</b>				
סוג מתקן	סה"כ מתקנים קיימים	כמות מתקנים להסרה	כמות מתקנים לרכישה והצבה	סה"כ פני פרסום שינבעו ממתקנים אלו [כולל קיימים שלא הוסרו וחדשים שנוספו]
כמות פני/מתקני פרסום עירוניים שינבעו ממתקנים אלו או זמן שידור מסחרי במסך אלקטרוני	כמות פני/מתקני פרסום עירוניים שינבעו ממתקנים אלו או זמן שידור מסחרי במסך אלקטרוני	כמות פני/מתקני פרסום עירוניים שינבעו ממתקנים אלו או זמן שידור מסחרי במסך אלקטרוני	כמות פני/מתקני פרסום עירוניים שינבעו ממתקנים אלו או זמן שידור מסחרי במסך אלקטרוני	כמות פני/מתקני פרסום עירוניים שינבעו ממתקנים אלו או זמן שידור מסחרי במסך אלקטרוני
בילבורד	12	12	15	30
טוטם	0	0	4	0
שלט אלקטרוני 12	0	0	1	1

<sup>21</sup> החל ממועד תחילת תקופת ההתקשרות חישוב דמי הזיכיון בגין ראשי פרסום יהיה לפי מינימום של 30 ראשי פרסום או לפי המתקיים בפועל הגבוה מבין השניים.

			תקופת ההתקשרות			
--	--	--	-------------------	--	--	--

- שילוט עירוני 13**
- 13.1 החברה תהא רשאית לדרוש מקבלן 1 בכל עת בתקופת ההתקשרות [לא כולל חצי שנה טרם סיום תקופת ההתקשרות או האופציה], לרכוש לספק ולהציב על חשבוננו [כולל ביצוע עבודות תשתית] עד 20 יחידות של מתקני פרסום מסוג שאינו נמנה/מוזכר במסמכי המכרז/המפרט הטכני (להלן: "מתקני שילוט עירוני").
- 13.2 סוג/דגם/צורה/גודל/צבע וכל פרט הקשור במתקן שילוט עירוני ייקבע על ידי החברה בהתאם לעקרונות המצטברים הבאים:
- 13.2.1 גודל שטח דופן פרסום במתקן שילוט עירוני לא יחרוג מ 2 מ"ר.
- 13.2.2 מתקן שילוט עירוני יהיה מתקן עצמאי – stand alone או מתקן שיוצמד לעמוד תאורה
- 13.2.3 במתקן שילוט עירוני יתקיימו עד שתי דפנות פרסום
- 13.2.4 מחיר קנייה של מתקן שילוט עירוני יוגבל ל 6,000 ₪ + מע"מ; החברה לפי שיקול דעתה תוכל להציג לקבלן 1 הצעות מחיר של מתקן שילוט עירוני על בסיסן תנחה את הקבלן אודות סוג מתקן שילוט עירוני בו תהא מעוניינת.
- 13.3 כל חובותיו של קבלן 1 שיחולו על מתקני ריהוט הרחוב, יחולו גם על מתקני שילוט עירוני, לרבות, אך לא רק; משך זמן לאספקה והתקנה של מתקן שילוט עירוני יהיה זהה לתנאים ומשך זמן להקמה של מתקן פרסום כמפורט בחוזה המכרז, כמות הפקות שנתית של פוסטרים עירוניים שיופקו על חשבוננו של קבלן 1 בפני פרסום קבועים תתקיים בהתאמה גם במתקני שילוט עירוני, וכד'.
- הסרת מתקני דגל 14**
- 14.1 קבלן 1 יידרש עד תום החודש השלישי לתחילת תקופת ההתקשרות להסיר לשנע/לפנות על חשבוננו את כל מתקני הדגל [כהגדרתם בסעיף מונחים לחוזה המכרז], המוצמדים לעמודי תאורה. ביצוע האמור בסעיף זה יבוצע בתיאום מלא מול המנהל [לעניין מועד/תאריך ושעה]. לחברה שמורה הזכות להורות על הסרת הדגלים במספר פעימות/מועדים.
- 14.2 במועד פרסום המכרז מצויים כ 90 דגלים [בחלק מעמודי התאורה מוצמדים שני דגלים ובחלק מוצמד דגל אחד].
- 14.3 סילוק מתקני דגל יבוצע באופן התואם את הנחיות מסמכי המכרז לעניין סילוק/הסרה של מתקני פרסום לרבות, אך לא רק, ביצוע תיקון של כל פגם/ליקוי שנוצר בעמוד התאורה בשל מתקן הדגל, כגון תיקוני צבע בהתאם להנחיות המנהל.

### תכנית עבודה ועריכת בקשות להצבת מתקנים חדשים

- פגישת תיאום וסיור 15**
- 15.1 בסמוך לאחר מועד תחילת תקופת ההתקשרות יקבע בין הצדדים סיור לצורך בחירת המיקומים בהם יוקמו מתקני מכסת הבסיס, סדר העבודה להסרה של מתקנים קיימים והקמת מתקנים חדשים. ככל ולדעתו של המנהל לצורך השלמת בחירת המיקומים להקמה/הסרה ו/או העתקה יידרש יותר מסיור אחד, יבוצע האמור בהתאם לשיקול דעת המנהל ובמועדים שייקבעו על ידו.

- 15.2 פריסת המיקומים של מתקני הפרסום הנמנים על מתקני מכסת הבסיס ייקבעו על ידי החברה בהתאם לשיקול דעתה הבלעדי ובין שיקוליה: סביבת הצבת מתקן הפרסום, שיקולי נראות, חזות עירייה וכד'.
- 15.3 בנוסף, בסיום או במהלך הסיור/ים [אחד או יותר לפי שיקול דעת החברה] תתקיים פגישת תיאום לצורך הכנת תכנית עבודה שתוגש על ידי הקבלן לצורך הגשת הבקשות להקמת המתקנים במיקומים שהועלו/סומנו/נבחרו במהלכו של הסיור; יובהר כי לא יהיה בבחירה/סימון של המיקומים המיועדים להגשת בקשה כל התחייבות מצד החברה כלפי הקבלן, גם אם המנהל לא ראה מניעה בהגשת בקשות בעניינם של המיקומים שנבחרו במהלכו של סיור.
- 15.4 יובהר כי המוזכר לעיל יחול בהתאמה בענייניו של כל סוג מתקן פרסום שתיבחן הצבתו [חל גם מתקני פרסום מסוג שאינו נמנה עם מכסת הבסיס ובכל עת בתקופת ההתקשרות בכפוף ובהתאם להוראות מסמכי המכרז].

### 16 תכנית עבודה ומעקב הגשת בקשות בעניינם של מתקני פרסום חדשים

- 16.1 כאמור לעיל, הקבלן יידרש בהכנת תכנית עבודה. תכנית העבודה תגדר את סדר הפעולות אותן יידרש לבצע הקבלן במסגרת התחייבויותיו להקמה של מתקני מכסת הבסיס ומתקני פרסום נוספים בהתאם להוראות מסמכי המכרז, וככל וניתן לכל פעולה ייקבע לוי". תוכנית העבודה שלהלן תחול על כלל מתקני הפרסום נשוא המכרז ואינה שמורה למתקני מכסת הבסיס בלבד.
- 16.2 תכנית עבודה תוגש באמצעות קובץ **excel** ו **pdf** שיועבר למנהל באמצעות דוא"ל עד היום ה 10 לסיור/פגישת התיאום או עד מועד אחר שיקבע עי המנהל.
- 16.3 התוכנית תכלול את כל הרכיבים הבאים [חל על כל מתקן פרסום אלא אם צוין אחרת ובהתאם למפורט בטבלה];

תיאור	מתקני פרסום בעלי פן פרסום בגודל 12 מ"ר לפחות	מתקני פרסום בעלי פן פרסום הקטן מ 12 מ"ר
<b>מיקום</b>	- תיאור מיקום בו יוצב מתקן הפרסום חדש - תיאור מיקום בו יוסר מתקן פרסום קיים	
<b>צילום</b>	צילום השטח בו יוצב מתקן חדש	
<b>סימון על גבי מפה</b>	סימון המיקום בו יוצב מתקן פרסום חדש	---
<b>הדמיה</b>	הדמיה של מתקן פרסום חדש המיועד להקמה במיקום המבוקש	הדמיה של מתקן פרסום אחד המיועד במיקום המבוקש אלא אם נקבע ע"י המנהל כי ההדמיות יחולו על כל המתקנים או בחלקם
<b>סוג מתקן פרסום</b>	תיאור מתקן הפרסום	
<b>מידות</b>	- מידות דופן/נות הפרסום במתקני הפרסום [רוחב/גובה] - הגובה שבין פני הקרקע לבין תחילת דופן הפרסום	
<b>מועד הגשת בקשות</b>	המועד המשוער להגשת בקשה להקמת מתקן פרסום חדש	

- 16.4 התכנית ויישומה תהא כפופה לכל הוראות מסמכי המכרז.
- 16.5 יש להקפיד על קביעת המועד המשוער להגשת בקשה לחברה להקמת מתקן פרסום חדש, לפיו ניתן יהיה לבחון את היקף יישומה בכל חודש וחצי בתקופת ההיערכות.

- 16.6 המנהל יהיה רשאי לאשר ו/או לאשר באופן חלקי או לפסול את התכנית במלואה ולחילופין לערוך ולחייב את הקבלן בתכנית חלופית וכל זאת עפ"י שיקול דעתו; תכנית העבודה הקובעת ו/או המחייבת תהא זאת שתאושר בסופו של יום על ידי המנהל [עם תיקוניו או ללא תיקוניו], ו/או שתועבר על ידו לקבלן בכל מועד ואף מאוחר יותר לתכנית עבודה שהועברה על ידי הקבלן, כך שבכל מקרה התכנית שתגבר תהא זאת שנקבעה על ידי המנהל.
- 16.7 המנהל יוכל בכל שלב לדרוש שינוי של המיקומים בעניינם יוגשו בקשות להקמת מתקני הפרסום או לחילופין, להורות על מיקומים אחרים בעניינם יוגשו בקשות להקמת המתקנים לפי שיקול דעתו, והקבלן יידרש לשנות את המיקומים לפי הנחיות המנהל.
- 16.8 אין בעיכוב במסירת התכנית על ידי הקבלן או לחילופין באישורה של התכנית על ידי המנהל כדי לגרוע מיתר חובות הקבלן בהתאם להוראות מסמכי המכרז, לרבות חובותיו בעניין הגשת בקשות מפורטות להצבת מתקני הפרסום כמפורט מטה.
- 16.9 החברה תהא רשאית עפ"י שיקול דעתה ו/או תנאי השטח ו/או הסביבה להרחיב ו/או לצמצם את המוזכר בהנחיות שלעיל.
- 16.10 אין לראות בהנחיות שלעיל כדי לפגום ו/או לגרוע מדרישות נוספות ו/או הנחיות הצבת מתקני פרסום, כי אם יש לראותם כתוספת לדרישות מסמכי המכרז המפורטים והמוזכרים לעיל ולהלן.
- 16.11 **אין בתכנית העבודה כדי לבוא במקומה של עריכת בקשה להצבה של מתקני פרסום חדשים כמפורט בסעיף 17 להלן.** [הקבלן יהיה מחויב להגיש בקשות ולצרף את האישורים והמסמכים הנדרשים בגין כל מתקן חדש שתידרש/תאושר הקמתו כמו גם בענייניו של כל מתקן שתידרש/תאושר העתקתו].

17 **עריכת בקשות מפורטות להצבת מתקני פרסום חדשים** [לאחר אישור תכנית עבודה]

- 17.1 לצורך עמידת הקבלן בהקמה של מתקני פרסום בהתאם ללו"ז שנקבע, מובהר כי עד היום ה 20 **לאישור תכנית העבודה** המאושרת או לחילופין, שנקבעה עי המנהל, הקבלן יעביר לעיון המנהל בקשות ערוכות לקבלת האישורים הנדרשים להצבתם של מתקני הפרסום. בהתאם לאישור תכנית העבודה ו/או כל הנחיה נוספת ככל שתועבר על ידי החברה (להלן: "**בקשות הצבת שילוט**") וכן, במיקומים נוספים ככל ויחפוץ בכך. כל אחת מהבקשות תכלול את המסמכים / האישורים הנדרשים עפ"י דין, המוזכרים בין היתר בטבלה ובסעיפים מטה, אלא אם הונחה אחרת או נקבע או **אושר** אחרת על ידי המנהל [רוצה לומר כי החברה תהא רשאית עפ"י שיקול דעתה ו/או תנאי השטח ו/או הסביבה **להרחיב** או **לצמצם** את המוזכר בהנחיות מטה].

מס"ד	הוראות ביחס למתקני הפרסום
1	כל המסמכים שהוגשו בתכנית העבודה ביחס לכל מתקן פרסום
2	סימון מיקומו של מתקן הפרסום ע"ג מפת מדידה שנערכה עי מודד מוסמך
3	נסח טאבו של המקרקעין בו יוצב מתקן הפרסום
4	צילומים הכוללים הדמיה להמחשת מתקן הפרסום במיקום המבוקש, שיאפשרו מראה מכיוון/ני תנועה הנמצאים/ים בסמוך למיקום המיועד להצבת מתקן הפרסום.
5	סימון מיקום מדויק של מתקן/ני הפרסום ע"ג מפת המדידה שהוכנה עי מודד מוסמך.
6	חוות דעת של יועץ תנועה המאשר כי ניתן להציב את מתקן הפרסום במיקום המבוקש מבחינת כל ההנחיות ו/או ההוראות הקשורות לעניין בטיחות בדרכים.
7	אישור החברות HOT, בזק, חברת חשמל וכל גוף אחר נוסף שמחזיק ו/או מתחזק תשתית חשמל ו/או תקשורת במקרקעין הציבוריים בעיר.

תכנית הנדסית אשר תכיל את מידות מתקן הפרסום, שלד, אופן הביסוס, היקף חפירה נדרש [ככל ונדרש] וכל אלמנט אחר הקשור במתקן הפרסום אשר יש בו כדי להשפיע על בחינת מתן האישור ע"י מחלקת ההנדסה של העירייה (להלן: " <b>התכנית ההנדסית</b> " <sup>22</sup> )	8
--	---

- 17.2 לגבי כל מתקני הפרסום החברה רשאית לדרוש שינויים ו/או התאמות ו/או תוספת מידע, נתונים, מסמכים, אישורים עפ"י שיקול דעתה המקצועי בכל הקשור לתכניות ההנדסיות ו/או אופן ביצוע העבודה בשטח והקבלן יהא מחויב לפעול על פי דרישתה.
- 17.3 לאחר עיון ואישור המנהל את הבקשות להקמת המתקנים כשהן ערוכות באופן הנדרש, יועברו הבקשות לבחינת העירייה; יכל והקבלן יידרש להכין מספר עותקים לכל בקשה ולהגישה למחלקות שונות בעירייה, כגון: שילוט, הנדסה, חשמל, גינון, תנועה וכד'. כך או כך, הקבלן יפעל לצורך בחינת הבקשות ע"י העירייה בהתאם להנחיותיה ו/או הנחיות המנהל. כמו כן, כל השלמה/תיקון/שינוי שהקבלן יידרש לבצע בעניינין של הבקשות, האמור יבוצע על ידו תוך חמישה ימים בלבד אלא אם נקבע מועד אחר ע"י העירייה/החברה/המנהל.
- 17.4 **היתר בנייה:** ככל ועפ"י שיקול דעת העירייה ו/או הוועדה המקומית לתכנון ובניה, יידרש הוצאתו של היתר בנייה **לכל** או לחלק ממתקני הפרסום, הקבלן יהא מחויב לפעול להוצאת ההיתר בהתאם להוראות העירייה וכל ההוצאות הקשורות בכך יחולו על חשבונו.
- 18 מיקומים חלופיים במקרה של סירוב בקשה**
- 18.1 מובהר כי באם יסורבו בקשות הקבלן להצבת מתקני פרסום מכל סיבה שהיא, אם באופן מלא או חלקי, הקבלן לא יוכל לטעון כל טענה כנגד החברה/העירייה, והקבלן מגלם ומשקלל בהצעתו סירובים אלה/שיכל ויתקיימו. החברה תהא רשאית עפ"י שיקול דעתה ו/או תנאי השטח ו/או הסביבה לקבוע מיקומים אחרים להצבת מתקני הפרסום.
- 19 הימנעות/השתהות מהגשת בקשות להצבת מתקני פרסום שלא בהתאם ללו"ז? אם בתקופת היערכות ואם בכלל:**
- 19.1 ככל וייקבע על ידי המנהל, כי הקבלן לא ביצע ו/או נמנע מלבצע את ההוראות המוזכרות לעיל בהתאם ללו"ז שנקבעו, [וזאת אם באופן מלא ואם באופן חלקי], ייחשב האמור כהפרה יסודית של ההסכם, והחברה תהא רשאית לבטל את ההסכם, וכן לחלט את ערבות הביצוע, והדבר ייחשב פיצוי מוסכם בגין הפרת ההסכם המוזכרת לעיל. בנוסף, לא יהיה באמור כדי לגרוע מזכותה של החברה לתבוע מהקבלן כל סעד אחר בגין הנזקים שייגרמו לה.
- 20 תיעוד פעולות בבקשות להצבת שילוט**

<sup>22</sup> התכנית הנדסית תכיל שרטוטים של היטל צד, פנים וחזית של המתקן, שרטוט מתקן הפרסום ובסיסו וכן, שרטוט של הרכיבים בשלושת ההיטלים כאמור המתארים אותם כמחוברים אחד לשני בשטח. התכנית הנדסית תהיה תומוה ומאושרת ע"י מהנדס קונסטרוקטור שאישר את התכנית הנדסית לרבות אישורו לעמידתו האיתנה ו/או חוזקו ו/או יציבותו של מתקן הפרסום מבחינת רוחות ו/או תאונות ו/או כל כוח חיצוני שיופעל ו/או אחר שיש בו כדי להשפיע על מתקן הפרסום וכל זאת עפ"י התכנית הנדסית ובהתייחס למיקום שאמור להיות מוצב מתקן הפרסום עפ"י מפת המדידה.

- 20.1 הקבלן יערוך קובץ excel בו יתועדו כל הפעולות הקשורות בבקשות להצבת מתקני פרסום שיתקיימו בין היתר על ידי הקבלן, החברה, העירייה, מחלקת שילוט, מחלקת הנדסה ו/או כל מחלקה אחרת בעירייה. הקובץ האמור יכיל תיעוד ומועד של כל פעולה כגון: דרישה/מסירת מידע/הגשת בקשה, קבלת משוב וכד'.  
20.2 את פרטי הקובץ שיעודכנו מעת לעת, יעביר הקבלן למנהל בכל סוף חודש ממועד תחילת תקופת ההתקשרות ובכל מועד נוסף/אחר שייקבע על ידי מנהל.

## 21 משך זמן להצבת מתקן פרסום שאושרה או שנדרשה התקנתו על ידי החברה

- 21.1 בכפוף לאישור שניתן על ידי העירייה/החברה להצבתו של מתקן פרסום והתקבל לגביו אישור הצבה/התקנה או אף הוראה להקמתו מטעם העירייה/החברה, מוסכם ומובהר כי עד היום ה 45 לקבלת אישור הצבתו או הוראה להצבתו של כל מתקן פרסום על ידי החברה כאמור, יוצב מתקן פרסום חדש על ידי הקבלן וכל ההוראות והדרישות החלות בנושא אישור להצבה של מתקן הפרסום, ימולאו על ידי הקבלן ובמלואן ועל חשבונו.

## 22 אישור דגם מתקן לפני התקנה בשטח

- 22.1 על פי הקיים בשוק פרסום החוצות בארץ, לכל סוג של מתקן פרסום יש מספר דגמים מיצרנים/יבואנים שונים העוסקים בתחום. הקבלן יידרש לאשר מראש מול החברה/העירייה כל דגם של כל מתקן פרסום אשר יידרש להקים על פי הוראות חוזה זה. בטרם קבלת האישור, יעביר הקבלן לידי החברה כל מסמך, צילום ותיאור של הדגם של מתקן הפרסום המוצע על ידו, ולחברה תהיה הזכות, על פי שיקול דעתה הבלעדי והמוחלט, לאשר או לאשר בתנאים או שלא לאשר את המתקן, וכן לדרוש כל השלמה/שינוי על פי שיקול דעתה כתנאי לאישור הדגם המבוקש [לרבות בחירת צבעיו ו/או גווניו של מתקן הפרסום ו/או רכיביו החיצוניים השונים].  
22.2 תכונות ומאפייני מתקני הפרסום שהקבלן ירכוש ו/או יתקין בשטח יהיו בהתאם להוראות המפרט הטכני [נספח 12].

## 23 שינוי מפרט טכני או עיצובי

- 23.1 הקבלן יימנע מכל שינוי או סטייה מהוראות החוזה או המפרט הטכני [נספח 12], אלא אם כן קיבל לכך אישור מהחברה מראש ובכתב. בנוסף, בכל מקרה שבו התגלה לקבלן על שינוי או קיימת בידו העדפה/בחירה לבצע שינוי בין הוראות המפרט הטכני לבין המתקן שאושר/נדרש להצבה, על הקבלן ליידע באופן מידי את החברה על השינוי / אי ההתאמה כאמור, תוך פירוט משמעות והשלכות השינוי, ולפעול בהתאם להנחיותיה. הפרת התחייבות זו תהווה הפרה יסודית, ועלויות תיקונה יחולו במלואן על הקבלן, וזאת מבלי לגרוע מכל סעד אחר השמור לחברה.  
23.2 כל עוד הקבלן לא העביר לחברה הודעת עדכון אודות השינוי האמור, יראו את המפרט הטכני ו/או העיצובי שהועבר לחברה כהצהרה והתחייבות מצד הקבלן, וכי הנ"ל תואם את המפרט הטכני הנדרש במסמכי המכרז ו/או שנדרש על ידי החברה.  
23.3 אחידות בין מתקני הפרסום: הקבלן מתחייב, כי כל מתקני הפרסום שישופקו על ידו בהתאם לסוגם יהיה זהים 1:1 זה לזה [מבחינת צורה, מידות, מפרט טכני, צבעים, גוון, יצרן וכד'], וכל שינוי בעניין זה יהיה כפוף לאישור מראש ובכתב של החברה.

**הצבה של מתקן פרסום**

- 24 הקמה בפועל של מתקן פרסום חדש**
- 24.1 מתקן פרסום חדש יוצב רק לאחר השלמת כל חובות הקבלן כמפורט בחוזה זה, לרבות, אך לא רק:
- 24.1.1 יש בידי הקבלן אישור תחילת עבודה שניתן מהחברה.
- 24.1.2 יש בידי הקבלן היתר זמני מאת החברה וכל האישורים ששימשו בסיס להיתר הנס בתוקף, ובכלל זה את כל אישורי העבודה הנדרשים לצורך הצבת מתקן פרסום חדש.
- 24.1.3 החברה אישרה לקבלן את תכנית העבודה, הכוללת לכל הפחות את - [1] המועד, כולל טווחי שעות עבודה [2] המיקום [3] והיקף העבודה הנדרשת לביצוע הקמתו של מתקן חדש.
- 24.1.4 אושרה הקמתו של מתקן הפרסום ע"י מחלקת הנדסה וע"י וכל שאר המחלקות שנדרש אישורן [אם המפורטות במסמכי המכרז ואם לאו, וזאת לאחר שהקבלן הגיש את כל המסמכים הנדרשים ו/או המציא את האישורים שהתבקש, לבחינת בקשתו להצבת מתקן פרסום חדש.
- 24.1.5 בוצע תיאום נדרש עם משטרת ישראל לצורך ביצוע עבודות בשטח הציבורי; ככל ויידרש ע"י משטרת ישראל לצורך ביצוע עבודה כי ביצוע העבודה ילווה ע"י שוטר, כל העלויות הקשורות בהעסקת השוטר יחולו על הקבלן.

**מתקנים מסוג ראש פרסום [מתקני פרסום המוצבים על גבי עמודים]**

- 25. הצבת ראש פרסום:**
- 25.1 ראשי הפרסום יוצבו ע"י עמודי שמות רחוב [עמודים] הקיימים ברחבי העיר, שהותקנו על ידי החברה ו/או על ידי מי מטעמה. מובהר כי טרם הצבת ראש פרסום ע"י עמוד הקבלן מחויב לעדכן את החברה כי ברצונו לעשות כן, והחברה תהא רשאית לשלול הצבת ראש הפרסום ע"י העמוד עפ"י שיקול דעתה.
- 26. הצבת ראש פרסום ועמוד [במקום בו לא קיים עמוד או עמוד שאינו מותאם לשאת ראש פרסום]**
- 26.1 ככל והקבלן יהא מעוניין להציב ראש פרסום במיקום בו לא קיים עמוד או במיקום בו מוצב עמוד שלפי שיקול דעת המנהל אינו מותאם ו/או יכול לשאת ראש פרסום, או אז, כל ההוראות בעניינו של מתקן חדש יחולו בהתאמה לעניין הצבת עמוד חדש והקבלן יידרש בין היתר להגיש בקשה להצבת עמוד המוצג בנספח המפרט הטכני ועפ"י ההוראות החלות בעניין מתקן חדש [לחברה תהא הזכות לדרוש כי הקבלן יספק ויתקין על חשבונו עמוד שמפרטו הטכני שונה מהמוזכר בנספח 12]. עוד מובהר כי כל העלויות הישירות והעקיפות וכל הוצאה הקשורה בהצבתו של עמוד חדש ואשר חלות בעניינו של מתקן פרסום מסוג מכוון או אחר יחולו על הקבלן בלבד.
- 27. תחזוקת עמוד**
- 27.1 ממועד תחילת תקופת ההתקשרות, הקבלן יהא אחראי באופן בלעדי לתקינות ותחזוקת כל העמודים המוארים ו/או המחוברים למקור הזנה של חשמל. וכל ההוצאות הכספיות וההוראות לעניין תחזוקה ו/או תיקון ו/או הסרה ו/או החלפה ו/או העתקה ו/או מענה לתיקון ו/או קלקול ו/או ליקוי ככל ויתקיימו בעמודים אלה יבוצעו על חשבונו של הקבלן.

## שינויים בכמות מתקני פרסום

28. שינוי בכמות מתקני הפרסום ו/או פני הפרסום המסחריים
- 28.1 מובהר בזאת כי ככל שכמות מתקני הפרסום במועד כלשהו בתקופת ההתקשרות ו/או האופציה תהא קטנה מכמות המתקנים המינימלית – [בהתאם לכמויות המוזכרות בטבלאות שבסעיפים 8 ו 12 וזאת בין אם בסוג מתקן אחד ובין אם במספר סוגי מתקנים], החברה תוכל לפי שיקול דעתה הבלעדי, להורות כי יקטן אחוזו או כמות פני הפרסום העירוניים לטובת כמות פני פרסום מסחריים, במטרה למזער את הקיטון בכמות פני הפרסום המסחריים.

## הוספת מתקני פרסום

29. הגדלת כמות המתקנים לפי בקשת הקבלן:
- 29.1 הקבלן יהא רשאי לבקש מהחברה במשך כל תקופת ההתקשרות, להציב מתקן או מתקני פרסום נוספים נשוא המכרז ובהתאם לקבוצת המתקנים בה הוכרז כזוכה, [חל גם על מתקני הרחבה ככל ויאושרו], מעבר לכמות המתקנים שיידרש להוסיף ו/או להעתיק, כאשר למנהל שמורה הזכות הבלעדית האם להיעתר לבקשה כאמור או אם לאו או להיעתר באופן חלקי (להלן: "המתקנים הנוספים").
- 29.2 בקשתו של הקבלן תישקל על ידי החברה, על פי שיקול דעתה הבלעדי והמוחלט. מבלי לגרוע מהאמור, החברה תהיה רשאית להביא במכלול שיקוליה את אופן הגשת הבקשה להצבה של מתקן פרסום וכן שיקולים כגון נראות, חזות עיר, צביון, עבודות תשתית, המקום והסביבה.
- 29.3 בחירת מיקום המתקנים הנוספים תתבצע על ידי הקבלן, בכפוף להסכמת החברה ובהתאם לדין.
- 29.4 על 100% מפני הפרסום שינבעו מהמתקנים הנוספים מטעם הקבלן ישלם הקבלן דמי זיכיון בהתאם למפורט בנספח 11.
- 29.5 על אף האמור לעיל ובכל מקום אחר בחוברת המכרז, מובהר כי במתקן פרסום שאינו אלקטרוני לחברה שמורה הזכות בכל שלב שהוא לעשות שימוש בעד 50% מפני הפרסום שינבעו מהמתקנים הנוספים [ביניהם מתקני הרחבה ככל ויאושרו, אך לא חל על מתקני פרסום מסוג ראש פרסום], ובמקרה זה לא ישולמו על ידי הקבלן דמי זיכיון ואגרות שילוט בגין פני הפרסום שבהם תבחר החברה לעשות שימוש לצורך העברת מסרים עירוניים. **במתקן פרסום אלקטרוני שיתווסף, החברה תהא זכאית ל 20% מזמן השידור של המסך האלקטרוני שבמתקן הפרסום ולא יהיה באמור כדי להפחית מדמי הזיכיון או האגרות שיידרש לשלם הקבלן בגיננו.**
- 29.6 יובהר כי תקופת הזיכיון ביחס למתקנים הנוספים לא תחרוג ממועד סיום תקופת ההתקשרות הבסיסית או האופציה [לפי העניין].
- 29.7 כל מתקן נוסף חדש יהא תואם למפרט הטכני [נספח 12] בהתאמה לסוגו או שווה ערך, וזאת בהתאם לדרישות, הנחיות ואישור החברה, על פי שיקול דעתה. חריג לאמור בסעיף זה, הנו מתקן פרסום מסוג מתקני הרחבה שלא הוצמד לו מפרט טכני במועד פרסום המכרז.
- 29.8 בנוסף לאמור, כל הוראות המכרז יחולו בהתאמה על המתקנים הנוספים שנוספו לבקשת הקבלן.

## 30. הגדלת כמות המתקנים לפי דרישת החברה:

30.1 בנוסף לכל הוראה ו/או התחייבות בעניין כמויות מתקני הפרסום, החברה רשאית לחייב את הקבלן לרכוש, לספק ולהציב, על חשבוננו, בכל שנה החל מתום השנה הראשונה לתקופת ההתקשרות, מתקני פרסום חדשים נוספים, בהתאם למפורט בטבלה שלהלן:

סוג מתקן	המועד להעלאת הדרישה	כמות מתקנים מקסימאלית להוספה –
מכוון מואר ו/או מכוון מפה	החל מתום השנה הראשונה לתקופת ההתקשרות ועד חצי שנה אחרונה לתקופת ההתקשרות או האופציה/ות – המאוחר מבין השניים.	5
נון סטופ	החל מתום השנה הראשונה לתקופת ההתקשרות ועד חצי שנה אחרונה לתקופת ההתקשרות או האופציה/ות – המאוחר מבין השניים.	5
עמודור	החל מתום השנה הראשונה לתקופת ההתקשרות ועד חצי שנה אחרונה לתקופת ההתקשרות או האופציה/ות – המאוחר מבין השניים.	5
בילבורד	כל 24 חודשים החל מתום השנה הראשונה לתקופת ההתקשרות ועד חצי שנה אחרונה לתקופת ההתקשרות או האופציה/ות – המאוחר מבין השניים.	2

30.2 בחירת מיקום הצבתו של כל אחד מהמתקנים המוזכרים לעיל תבצע על ידי החברה.

30.3 הקבלן יידרש לפעול להצבת המתקנים ללא לאות להפקת אישור הקמה בהתאם להנחיות בעניינו של מתקן חדש.

30.4 החברה תהא רשאית להורות כי עד 50% מפני הפרסום במתקני הפרסום שינבעו מהמתקנים שלעיל יתווספו למצבת פני הפרסום המסחריים של הקבלן שהקבלן יהא חב בעבורם דמי זיכיון ואת יתר התשלומים החלים עליו על פי החוזה, וכנגד זאת ייהנה מזכויות הצבת פרסום מסחרי [לא חל על עמודור שאינו נושא ראש פרסום].

30.5 מכסת סה"כ הוספת המתקנים במתקני פרסום מסוג מכוון מואר, עמודור ונון סטופ תהא ניתנת לצבירה אותה ניתן יהא לממש בכל עת ועד חצי שנה אחרונה לתקופת ההתקשרות או האופציה/ות.

30.6 פרט לאמור במפורש לעיל, כל הוראות המכרז יחולו בהתאמה על המתקנים הנוספים שנוספו לבקשת החברה.

31. מחירון אספקה והתקנה של מתקני פרסום חדשים, מעבר למכסה השנתית שנקבעה לחברה (להלן: "המכסה השנתית") או בנוסף למתקנים המפורטים בין מתקני מכסה שנתית [סעיף 30]:

31.1 ככל שהחברה תחפוץ להוסיף מתקני פרסום מעבר למכסה השנתית<sup>23</sup>, תשלם החברה לקבלן תמורה עבור כל מתקן פרסום החורג מהמכסה השנתית, בהתאם למפורט בטבלה שלהלן;

<sup>23</sup> מובהר כי תשלום לקבלן בגין הוספת מתקני פרסום בהתאם למחירון המוזכר לעיל תהא בתנאי ותתקיים חריגה ממכסת מתקני הפרסום המגיעים לחברה בשנה מסוימת או כאשר בשנה מסוימת לא קיימת לחברה מכסה להוספת מתקנים; מבלי לגרוע מהאמור, לחברה תהא הזכות לרכוש מתקני פרסום לפי שיקול דעתה מכל צד ג' או בכל הליך הזמנה אחר

[5] תנאי תשלום	[4] מחיר	[3] לוי"ז לאספקת והתקנת המתקן	[2] היקף השירות	[1] סוג מתקן
שוטף 45 מסיום ביצוע השירות המוזכר בעמודה 2 בטבלה	+ 9,500 ₪ מע"מ [ליחידה]	בהתאם להנחיות הקשורות להקמת מתקן פרסום חדש	רכישה אספקה והתקנה של מתקני פרסום חדשים (בהתאם לסוגם ולמפרט הטכני – נספח 12), במיקום שיקבע על ידי החברה כל הדרישות בעניינם של מתקני פרסום חדשים יחולו על מתקנים אלו – לרבות המצאה של אישורי בטיחות מהנדס קונסטרוקטור, אישור חשמלאי בודק מוסמך ויועץ תנועה.	מכוון מואר או מכוון מפה
	+ 3,500 ₪ מע"מ [ליחידה]			נון סטופ
	+ 28,000 ₪ מע"מ [ליחידה]			בילבורד
	+ 44,000 ₪ מע"מ [ליחידה]			טוטם
	12,000 ₪ למ"ר של מסך לד		בנוסף למוזכר לעיל [לעניין היקף השירות], מובהר בזאת כי במתקן פרסום מסוג שלט אלקטרוני, הסכום המוזכר בטבלה כולל בין היתר את עלויות הזמנה/רכישה/התקנת הפילר, מערכות הניהול של השלט האלקטרוני, רגל נשיאה וכל רכיב/אישור/עבודה נדרשים לצורך הקמתו והפעלתו הפעלתו באופן תקין.	שלט אלקטרוני

31.2 על מתקני פרסום שיוזמנו מהקבלן יחולו הוראות סעיף 30.4

## העתקת והסרת מתקנים

### 32. שינוי בפריסת ו/או ביצוע העתקה והסרת מתקני פרסום

32.1 לחברה תהא הזכות לדרוש מהקבלן, בכל עת, להעתיק ו/או להסיר ו/או לנקוט בכל פעולה אחרת הקשורה בכל אחד ממתקני הפרסום, לפי שיקול דעתה, לרבות עקב דרישת רשות מוסמכת ו/או בשל עבודות תשתית / שינויי תוואי דרך / עבודות קבלניות / שיקולי מדיניות / שיקולי נראות וכיוצא באלה. קיבל הקבלן דרישה כאמור מהחברה, יהיה מחויב לבצעה, באחריותו ועל חשבונו, תוך **שבעה ימי עבודה** מיום מסירת הדרישה בעניין מתקני הפרסום כאמור [אלא אם נקבע או אושר מועד אחר על ידי החברה ו/או שנוצר עיכוב שאינו בשליטת הקבלן].

32.2 היקף כמות העתקות ו/או הסרת המתקנים על פי דרישת החברה כמפורט לעיל אינו מוגבל, ויתקיים בהתאם להחלטות החברה וצרכיה. מובהר ומודגש, כי הקבלן לא יהיה זכאי לכל פיצוי, שיפוי או חוזר הוצאות, והוא מוותר מראש וויתור מוחלט ובלתי חוזר על כל טענה, דרישה או תביעה כנגד החברה, וכל

לפי שיקול דעתה, ובאם עשתה כן, על מתקנים אלו יחולו כל הוראות מסמכי המכרז או שיוחרגו ממכרז זה והכל לפי שיקול דעתה של החברה כאמור.

מי מטעמה עקב דרישה להסרה או להעתקה של מתקן/י פרסום, בין שהדרישה מתייחסת למתקנים קיימים ובין לחדשים, בין שהוצבו ובין שטרם הוצבו, ואף אם ניתן בעניינם של המתקנים האמורים אישורים ו/או היתרים להצבה. הקבלן מצהיר, כי הסיכונים עקב תרחיש כאמור גולמו על ידו במלואם במסגרת הצעתו למכרז.

32.3 זאת ועוד, באירוע העתקה של מתקן פרסום, הקבלן יסלק את מתקן הפרסום שנדרש להעתקה עד המועד שייקבע על ידי החברה, ויאפסנו על חשבונו ובאחריותו במקום השייך לו ו/או שיושכר על ידו, וזאת עד לקבלת אישור החברה על הצבתו במקום החלופי, אלא אם הוסדר ו/או ניתן אישור מהחברה להצבתו במקום החלופי עד מועד פינוי/סילוקו, ובמקרה כזה יוצב במקום החלופי ללא צורך באפסנתו.

32.4 ככל ותימסר לקבלן הודעה או דרישה להסרה ו/או העתקה של מתקן פרסום והקבלן יימנע ו/או לא יעשה כן במועד שייקבע על ידי החברה, האמור ייחשב כהפרה יסודית של החוזה על כל המשתמע. כמו כן, מובהר כי החברה תהא רשאית לסלק/לפנות את המתקן לכל אתר עפ"י שיקול דעתה וההוצאות הכספיות בגין ביצוע פעולות אלה יושתו על הקבלן [בין באמצעות חילוט ערבות ובין בדרך אחרת], וזאת, בנוסף לכל סעד אחר המוקנה לחברה הנובע מהפרה יסודית זאת. זאת ועוד, ככל ויתקיים האמור, החברה לא תהא אחראית לכל פגם ו/או קלקול ו/או נזק באם ייגרם למתקן הפרסום ו/או לצד ג' כתוצאה מביצוע העבודה על ידי החברה ו/או עי קבלן משנה מטעמה, והקבלן יישא בכל התשלומים וההוצאות שינבעו מביצוע העבודה האמורה מבלי שתהא לו כל טענה/תביעה/דרישה כנגד החברה.

### 33. אפשרות להעתקת מתקני פרסום מצד הקבלן

33.1 הקבלן יהא רשאי להגיש בכל תקופת ההתקשרות בקשה להעתקת מתקני פרסום ממקום למקום בהתאם לשיקוליו השונים. בקשתו של הקבלן תישקל על ידי החברה, על פי שיקול דעתה הבלעדי והמוחלט. מבלי לגרוע מהאמור, החברה תהיה רשאית להביא במכלול שיקוליה את אופן הגשת הבקשה להצבה של מתקן פרסום וכן שיקולים כגון נראות, חזות עיר, צביון, עבודות תשתית, המקום והסביבה.

## מערכת GIS

### 34. מערכת מידע גיאוגרפי GEOGRAPHIC INFORMATION SYSTEM GIS

34.1 החברה רשאית לדרוש מהקבלן להזין באופן שוטף את מתקני הפרסום למערכת ה-GIS של העירייה או לכל מערכת ממוחשבת שעליה תורה החברה (להלן: "המערכת"), בהתאם לאמור בסעיפים להלן:

34.2 הקבלן יזין את מתקני הפרסום נשוא המכרז (קרי, מתקני קיימים שאינם מיועדים להסרה וכן מתקני הפרסום החדשים) למערכת בתוך 90 ימים ממועד קבלת הנחיה בכתב מהחברה.

34.3 כל מתקן פרסום יוזן למערכת כשהוא מכיל, בין היתר, את הנתונים שלהלן: סוג המתקן, מיקום המתקן, צילום עדכני של המתקן, שימוש המתקן (מסחרי ו/או עירוני), מועד התקנתו וכל פרט אחר שייקבע על ידי המנהל או על ידי מי מטעמו.

34.4 המערכת תעודכן על ידי הקבלן מעת לעת, בהתאם לשינוי פריסת המתקנים בשטח ועפ"י הוראות המנהל.

**הפקת והצבת מסרי עירייה בתקופת היערכות ואחריה במתקני פרסום**

- 35. פני פרסום עירוניים קבועים וזמניים במתקני פרסום**
- 35.1 במתקני פרסום שאינם אלקטרוניים, התקנה והצגת מסרי עירייה במתקני הפרסום יתקיימו באופן הבא : פני פרסום בהם יוצגו מסרי עירייה בלבד (ייקראו להלן : "פני פרסום קבועים"), ופני פרסום מסחריים בהם יוצגו מסרים עירוניים בשישה מועדים בשנה ולתקופה מוגבלת (ייקראו להלן : "פני פרסום זמניים"). פני הפרסום הזמניים יהוו חלק מסה"כ פני הפרסום המסחריים, בהם יופקו מסרי עירייה, כמפורט בסעיפים שלהלן. מובהר כי אין בפרסומי העירייה בפני הפרסום הזמניים כדי להפחית ו/או לגרוע מדמי הזיכיון השנתיים או בכל תשלום אחר שנדרש הקבלן לשלם בגין פני פרסום מסחריים.
- 36. פני פרסום קבועים במתקני פרסום שאינם אלקטרוניים**
- 36.1 כמות פני הפרסום הקבועים בתחילת תקופת ההתקשרות ועד תחילת יישום החלפת מתקני הפרסום תהא בהתאם למוזכר בטבלה שבסעיף 8 ;
- 36.2 כמות פני הפרסום הקבועים מתום תקופת היערכות/החלפת מתקני פרסום תהא בהתאם למוזכר בטבלה שבסעיף 12.
- 36.3 כמות פני הפרסום הקבועים תוכל לגדול [ראה בין היתר פ"פ שיתווספו בשל הוספת מתקני פרסום בסעיפים 28-30 או אף לקטון, וכל זאת בהתאם לכלל הוראות מסמכי המכרז.
- 36.4 כמות הפקות הפרסום/פוסטרים עירוניים שהקבלן יהיה מחויב לעצב להדפיס ולהתקין על חשבונו בכל שנה בתקופת ההתקשרות בכל פן פרסום קבוע המיועד לשימוש מסרי עירייה ושאינו במתקן מסוג מכוון מפה תעמוד על 12 הפקות ; במכוון מפה כמות הפקות הפרסום שהקבלן יהיה מחויב לעצב ולהדפיס בהתאם להנחיות מטה תעמוד על 3 הפקות. מובהר כי החברה תהא רשאית לדרוש מכסת הפקות גבוהה מ- 12 פעמים בשנה לפן פרסום מסוים ע"ח פן פרסום אחר [לא חל על מכוון מפה] ובלבד והפקות מסרי העירייה לא יחרגו מהמכסה השנתית.
- 36.5 כל עוד לא נקבע אחרת ע"י החברה, כל פ"פ קבוע יסומן באמצעות מדבקה אדומה ריבועית [במידות 7\*7 ס"מ] שתודבק בפניה הימנית התחתונה של מסגרת/דופן צד הפרסום, כך שניתן יהיה לזהות בנקל [במבט נסיעה] ולשייך את הצד המיועד לשימוש מסרי העירייה.
- 37. מסרים עירוניים במתקני פרסום אלקטרוניים :**
- 37.1 15% מכל דקת שידור במסך אלקטרוני תהא מיועד לשידורם של סרטונים עירוניים לפי שיקול דעת החברה. החברה תקבע את המועד, הסדר ואת הסרטונים שישודרו במשך הזמן המוקצה עבורה.
- 37.2 החברה תהא זכאית כי הקבלן יכין עבורה/עבור העירייה בכל חודש ועל חשבונו, עד 5 סרטונים באורך של 6-8 שניות כ"א, או לחילופין, תעביר לקבלן סרטונים שנערכו על ידה לצורך שידורם.
- 38. פוסטרים קבועים או מתחלפים לפן פרסום קבוע**
- 38.1 החברה תהא רשאית לפי שיקול דעתה לבצע חלוקה ולקבוע כי חלק מפני הפרסום העירוניים הקבועים, ישמשו לצורך העברת מסרים קבועים או מתחלפים.
- 38.2 בפן פרסום קבוע המיועד לפוסטר עירוני קבוע, הפוסטר יותקן לתקופה ממושכת [בדר"כ למספר חודשים או אף שנים] לעומת פוסטר מתחלף שייועד לתקופות קצרות [בין ימים לחודשים ספורים]. ההבחנה בין

פוסטר המיועד לפן פרסום קבוע או מתחלף נובעת מההתאמה שתידרש מהקבלן לסוג החומר ממנו יוכן הפוסטר לצורך עמידותו המיטבית במתקן הפרסום. כך למשל, פוסטר קבוע במתקן פרסום מסוג מכוון מואר/מכוון מפה, יודבק ע"ג פוליגל שקוף שיותקן בתוך ארגז הפרסום, לעומת פוסטר מתחלף שבמתקן פרסום מסוג מכוון מואר/מכוון מפה יהא עשוי נייר.

38.3 מובהר כי אין במוזכר לעיל כדי לחייב את החברה בביצוע הבחנה בין פני פרסום המיועדים לפרסום קבוע או מתחלף, ובכל מקרה לא יחול שינוי בהיקף הפקות המסרים העירוניים שיידרש הקבלן להפיק על חשבוננו לחברה.

### 39. דוגמאות לשימוש במסר עירוני בפן פרסום קבוע וההנחיות שיחולו על הקבלן:

39.1 פוסטר עירוני קבוע כגון "הכוונה" – מיועד להעברת מסרי הכוונה לאזורים/מקומות שונים בעיר, כגון - רחובות ראשיים, מבני ציבור וכד'.

39.2 פוסטר עירוני קבוע כגון "מפת עיר": בעיצוב פוסטר הכולל מפת עיר בית שמש ומיועד להתקנה במכוון מפה.

39.3 פוסטר מתחלף לטובת קמפיין עירוני<sup>24</sup>: מיועד להצגת מסר עירייה מכל סוג שהוא/הנמנה על המוזכר בסעיף מונחים לחוזה המכרז.

### 40. קביעת צדדי הפרסום להעברת מסרים עירוניים, או לחילופין, מסחריים.

40.1 במתקני פרסום שאינם אלקטרוניים, החברה באמצעות דובר העירייה ו/או באמצעות כל גורם אחר לפי שיקול דעתה, תקבע על פי שיקול דעתה הבלעדי את מיקומם/הצדדים של פני הפרסום הקבועים במתקני הפרסום בהם יותקנו מסרים עירוניים.

40.2 כמו כן, החברה תהא רשאית לשנות מעת לעת את מיקומי של פני הפרסום העירוניים לפי שיקול דעתה ובלבד ונתנה על כך התראה של 21 ימים לפחות.

40.3 יובהר כי מתוך סה"כ פני הפרסום האמורים, כ 40% לפחות יהיו בעלי צד A כהגדרתו בסעיף מונחים.

### 41. פני פרסום זמניים

41.1 בנוסף למוזכר לעיל, בפני פרסום זמניים הקבלן יבצע בכל אחת מהשנים בתקופת ההתקשרות 4 הפקות פרסום לטובת החברה ו/או העירייה בהתאם למפורט להלן:

[1] סוג מתקני הפרסום	[2] כמות פני הפרסום זמניים	[3] התקופה בה יוצגו המסרים העירוניים במועד הרלוונטי בהיקף [כמות ותמהיל מתקנים] המוזכרים בעמודה 1 ו 2
בילבורד וטוטם	1 פן פרסום בבילבורד ו 1 פן פרסום בטוטם	ראש השנה או חג סוכות: עשרה ימים לפני ערב ראש השנה/סוכות ועד יום לאחר ערב שמחת תורה/שמיני עצרת
מכוון מואר או ראשי פרסום	5 פני פרסום במכוון עשרה פ"פ בראשי פרסום מסוג מכוונת	פסח: עשרה ימים לפני ערב חג הפסח ועד יום לאחר יום שביעי ואחרון של פסח ערב ועוד 2 מועדים למשך 10 ימים בכל מועד בהתראה של 30 ימים

<sup>24</sup> קמפיין עירוני מיועד להצגת הפקת פרסום [אחת או יותר] בה מוצג מסר עירוני, וזאת ממועד/תאריך מסוים ולמשך זמן שייקבע על ידי החברה.

- 41.2 טרם הצבת הפקת פרסום בפני הפרסום הזמניים, תועבר לאישור החברה רשימת פני הפרסום בהם יוצבו המסרים העירוניים. החברה תהא רשאית לדרוש שינוי/לבחור פני פרסום חלופיים לאלו שהוצעו על ידי הקבלן.
- 41.3 הקבלן מתחייב כי בתום התקופה שנקבעה להצגת הפרסום העירוני (עמודה 3 בטבלה שלעיל), הקבלן יסיר את מסרי העירייה מפני הפרסום הזמניים ויצב במקומם מסרים מסחריים או לחילופין פוסטר/ים זמניים.
- 42. פרסום החברה/העירייה בפני פרסום מסחריים [בנוסף למכסת ההפקות בפני הפרסום הקבועים ובפני הפרסום הזמניים].**
- 42.1 בנוסף לכל המוזכר לעיל, לחברה תהא הזכות לפרסם פרסום עירוני בפני פרסום מסחריים, ובלבד שמסרה לקבלן דרישה להצבת הפקת פרסום בהתראה של 30 ימים וכמות פני הפרסום שתידרש על ידה תהא תואמת את כמות פני הפרסום הפנויים לתאריך הרלוונטי [כאלו שלא הוזמנו מהקבלן עי מי מלקוחותיו]. במקרה כאמור, כנגד הצבת פרסום ע"י הקבלן בפני הפרסום המסחריים, ישולם לקבלן על ידי החברה סך של 90 ש"ח + מע"מ לכל מ"ר בפן פרסום [בהתאם למתקן הפרסום] לעשרה ימים. [המחיר כולל גרפיקה הדפסה והתקנה], בתנאי תשלום, שוטף + 45.
- 43. עלויות והכנת גרפיקה על ידי הקבלן להצגת מסרים עירוניים במתקני פרסום שאינם אלקטרוניים**
- 43.1 כל העלויות הישירות והעקיפות הקשורות בביצוע הפקות של מסרים עירוניים בהתאם למכסה השנתית המגיעה לחברה, יחולו כולן על חשבונו של הקבלן בהתאם לקבוצת המתקנים בה זכה, כגון: עיצוב גרפי<sup>25</sup>, הדפסה והתקנה של פוסטר או לחילופין שידור של סרטון עירייה [מתייחס למתקן פרסום אלקטרוני].
- 43.2 לצורך הפקת פוסטר עירייה לטובת קמפיין עירוני המנהל יעביר לקבלן את אפיונו (brief). הקבלן יכין עיצוב גרפי בהתאם ל brief ויעבירו לאישור החברה תוך 48 שעות באמצעות קובץ jpeg או pdf בהתאם לשיקול החברה. ככל ויידרש הקבלן יתקן את העיצוב בהתאם למשוב החברה וזאת עד מתן אישור סופי של המנהל כי העיצוב מאושר להתקנה במיקום ובמועד שייקבע על ידה. ככל ויאושר העיצוב על ידי המנהל הקבלן יפיק ויתקין על חשבונו את פוסטר העירייה במתקני הפרסום מושא המכרז עפ"י הנחיות ודרישות המנהל ובהתאם למוזכר לעיל.
- 43.3 לצורך הפקת פוסטר עירייה המיועד לפן פרסום קבוע בעל מסרי הכוונה, עיצוב הפקת הפרסום תבוצע על ידי הקבלן בהתאם ל - הנחיות לתכנון שילוט הדרכה עירוני של משרד התחבורה מינהל היבשה / אגף תכנון תחבורתי אלא אם נקבע אחרת על ידי החברה, החומר ממנו יהיה עשוי הפוסטר יהא מדבקה איכותית מעבירת אור שמפרטה יהא בהתאם להוראות המנהל או הנחיות של אגף תחבורתי של משרד התחבורה. בעיצוב פוסטר מהסוג המתואר בסעיף זה בלבד הקבלן יכין את עיצוב גרפי בהתאם ל brief ויעבירו לאישור המנהל תוך חמישה ימים באמצעות קובץ jpeg או pdf בהתאם לשיקולו.
- 43.4 לצורך הפקת מפת עיר - בעיצוב פוסטר הכולל מפת עיר המיועד, הקבלן ירכוש על חשבונו קובץ עדכני של מפת העיר, מספק שתחום עיסוקו כולל מיפוי רחובות ערים והכנת קבצים גרפיקה להדפסת מפות עיר לשימוש אישי ו/או להתקנה ע"ג מתקני פרסום דוגמת מכוון מפה.

<sup>25</sup> על אף זכותה של החברה להורות על ביצוע עיצוב גרפי של הפקות פרסום של מסרים עירוניים, החברה תוכל לפי שיקול דעתה למסור לקבלן קבצים גרפיים מוכנים להדפסה/שידור.

- 43.5 הקבלן מחויב לייצר ולהתקין את פוסטר העירייה [יחיד או רבים] תוך 48 שעות ממועד אישור העיצוב הגרפי.
- 43.6 הקבלן יודא כי הפוסטר/מסר הפרסום מותקן על ידו באופן תקין, שלם ובמידה ויידרש, יחליף הקבלן על חשבונו את הפוסטר/מסר הפרסום.
- 43.7 כמו כן, לאחר ביצוע התקנתו של פוסטר עירייה – יעביר הקבלן לחברה קובץ המכיל את פריסת המיקומים בהם הוצבו הפוסטרים העירוניים [הקובץ האמור יכיל את סוג מתקן הפרסום, מספר הזהות של מתקן הפרסום, הצד בו הותקן מסר עירייה בפן הפרסום וכד'].
- 43.8 בכל תקופת ההתקשרות הקבלן יהיה אחראי לתקינות הפוסטרים העירוניים הקבועים/הזמניים, וכל ליקוי [כגון פוסטר קרוע/דהוי/מקומט/מוצמד בחלקו לדופן הפרסום/עם גרפיטי/שהוסר ללא רשות עי צד ג' וכד'] יסולק ע"י הקבלן ועל חשבונו בהתאם לטבלת המועדים הקבוע בסעיף 64. החלפת פוסטר על חשבון הקבלן בשל ליקוי כמתואר בסעיף זה לא תימנה בין הפקות הפרסום להן מחויב הקבלן כלפי החברה ואלה יתקיימו בנוסף!.
- 44. הכנת גרפיקה על ידי הקבלן להצגת מסרים עירוניים במתקן פרסום אלקטרוני**
- 44.1 לצורך הפקת פרסום המיועדת למתקן פרסום אלקטרוני (תיקרא להלן: "סרטון עירייה"), כל הוראות הכנת הגרפיקה הקשורות בין היתר לסוג קבצי וידאו ובענייניו של פוסטר עירייה, יחולו בהתאמה על סרטון עירייה [בנושאים כגון: לו"ז, העברת brief, לו"ז להכנת הפקת סרטון, מועד להצגת המסר].
- 44.2 כאמור לעיל, לחברה יוקצו 20% מזמן השידור של המסך בכל דקה (להלן: "מכסת שידור") לשידורם של סרטוני עירייה.
- 44.3 לצורך הפקת סרטון עירייה, יעביר המנהל לקבלן את אפיון הסרטון (brief).
- 44.4 לצורך שידורם של סרטוני העירייה, הקבלן ימציא לחברה בכתב כל הנחיה אשר תידרש לצורך אופן העברת מסרי העירייה לצורך שידורם במתקן פרסום אלקטרוני בהתאמה לסוג/מידותיו.
- 44.5 הקבלן ישדר את מסרי העירייה עפ"י הנחיות ודרישות המנהל ו/או כל בעל תפקיד אחר מטעם החברה/העירייה.
- 45. מחירון סרטונים עבור החברה בעת חריגה ממכסה**
- 45.1 ככל שהחברה תחפוץ לפרסם ע"ג מתקן פרסום אלקטרוני מעבר למכסת השידור המגיעה לה, או אז, הקבלן ייגבה מהחברה סך של 3,500 ₪ + מע"מ בגין 500 פעמים של סרטונים ביום ולמשך חודש (להלן: "מחיר סרטון").

## 46. מחירון הפקות מסרי עירייה [בעת חריגה ממכסה]

46.1 ככל שהחברה תחפוץ לפרסם ע"ג מתקני הפרסום מעבר למכסה המגיעה לה עפ"י המוזכר לעיל, או אז, החברה תשלם לקבלן תשלום בעבור כל הפקת פרסום החורגת מהמכסה ובהתאם למפורט בטבלה שלהלן;

מתקן פרסום	תעריף/מחיר בעבור פוסטר / הפקת פרסום [כולל התקנה] בהתאם למתקן או פנ הפרסום.	תנאי תשלום
בילבורד	500 ₪ + מע"מ לפנ פרסום	שוטף + 60 ממועד הצבת הפרסום – כפוף לאישור החברה
מכוון מואר/מפה	120 ₪ + מע"מ	
נון סטופ	80 ₪ + מע"מ	

46.2 למרות הרשום והמוזכר בטבלת המחירים שלעיל, מובהר בזאת כי ככל ויימצא ו/או יתקיים אצל המנהל מידע לפיו תעריף/מחיר ביצוע המוזכר לעיל [אם לפריט אחד או לכל הפריטים יחד] נמוך באופן מהותי מהמוזכר בטבלה בהתאם למחירי השוק שיתקיימו לאחר מועד פרסום המכרז (להלן: "תעריף מעודכן"), או אז התשלום שישולם לקבלן יהא הנמוך מבין השניים, קרי – בהתאם לתעריף המעודכן.

46.3 בהמשך למוזכר לעיל, יתר הוראות המכרז יחולו על כל הפקה החורגת ממכסת ההפקות לה זכאית החברה, וזאת בין היתר בעניין מועדי ביצוע, תיקון תקלות וכל הוראה אחרת הקשורה במסרים עירוניים יחולו כאמור ובהתאמה על הפקות אלו.

46.4 עדכון חודשי אודות היקף הפקות של מסרים עירוניים העומד לזכות החברה והזמנות בגין חריגה:

46.4.1 ככל ודרישה לביצוע הפקות/ות פרסום עירוני יש משום חריגה מהמכסה השנתית המגיעה לעירייה, או אז, הקבלן מחויב לעדכן/להתריע [להסב את תשומת הלב] של כל נציג עירייה המבקש לבצע/להזמין הפקות פרסום כי יש בבקשתו כדי לחרוג ממכסת ההפקות המגיעה לעירייה ללא תשלום/ע"ח הקבלן ובקשתו של נציג העירייה כרוכה בתשלום.

46.4.2 לצורך מניעת אי בהירות/מחלוקות/עיכובים וכיו"ב, מחובתו של הקבלן להעביר לידי החברה עדכון חודשי אודות כמות הפקות של מסרים עירוניים שביצע מתחילת כל שנת התקשרות וזאת ביחס לכל סוג מתקן וכמות יתרת ההפקות השנתית שנותרה ביחס לכל מתקן פרסום.

46.4.3 מובהר ומודגש בזה כי ככל שהקבלן סבור שדרישת החברה להפקת פרסום היא דרישה העולה על המכסה של החברה וכרוכה בתשלום, עליו לוודא טרם ביצוע הפרסום כי קיבל הזמנת עבודה בכתב חתומה על ידי נציג החברה, כולל סכום ההזמנה לתשלום וכי נרשם עליה מספר הסעיף והמכרז מכוחו מתקיים החיוב הכספי.

46.4.4 הפקה שאינה מגובה בהזמנה חתומה כאמור על ידי מורשי החתימה מטעם החברה תיחשב כהפקה שבגינה החברה אינה נדרשת לכל תשלום שהוא.

## מתקן ריק מפרסום ופרסום אסור

47. הבהרה לעניין מתקן ריק מפרסום ומסר עדכני
- 47.1. הקבלן מתחייב כי לא יוותר מתקן פרסום ו/או פן פרסום כשהוא ריק מכל מסר פרסומי/הפקת פרסום וכן לא יוותר מסר מסחרי שאינו עדכני מבחינת מועד ותאריך.
- 47.2. במקרה של אי יכולת לשווק ולהציג פני פרסום עקב "אירוע כפוי", כהגדרתו בסעיף 53, יחולו הוראות סעיף 47.3 להלן.
- 47.3. בצדדי פרסום המיועדים להעברת מסרי עירייה שלא אושר בעניינם עיצוב גרפי ו/או פוסטר עירייה יתקין הקבלן על חשבונו לפי דרישת החברה, "פוסטר זמני" כמוגדר בסעיף מונחים, ופוסטר זה לא יחשב ו/או לא יימנה בין הפקות מסרי העירייה המוזכרות לעיל. החברה היא זאת שתקבע את מועד התקנתו, הסרתו, ומיקומו על פי שיקול דעתה בכל עת בתקופת ההתקשרות. במתקן פרסום אלקטרוני יתקיים שידורו של "סרטון זמני" בהתאמה למוזכר בעניינו של פוסטר זמני. על אף האמור בסעיף זה, החברה תהא רשאית לאפשר לקבלן מעת לעת ולפרקי זמן תחומים, להציג מסר מסחרי בצדדי פרסום המיועדים להעברת מסרים עירוניים [האמור יכל להתקיים בין היתר, אם במועד מסוים לא נקבע סוג מסר עירוני המיועד להתקנה בפן פרסום עירוני], ובאם יתקיים האמור ישולמו על ידי הקבלן דמי זיכיון יחסיים [ביחד לתקופה בה הוצגו מסרים מסחריים].
48. הסרת פרסום אסור או פוגעני
- 48.1. הקבלן מתחייב שלא להציג במתקני הפרסום כל פרסום אסור או פרסום פוגעני, כהגדרתם בחלק מונחים לחוזה המכרז.
- 48.2. קבע המנהל [ללא צורך בכל נימוק שהוא] כי מסר או פרסום שהוצג על ידי הקבלן הנו בגדר פרסום אסור או פוגעני/כזה שיש בו פוטנציאל פגיעה ברגשותיו של ציבור מסוים, תהא למנהל הזכות לדרוש מהקבלן את הסרת הפרסום האמור באופן מידי, והקבלן ייעשה כן תוך לא יאוחר משתי שעות ממועד דרישת המנהל [במתקן פרסום אלקטרוני הסרת פרסום אסור/פוגעני תבוצע מיד עם העברת דרישת המנהל.
- 48.3. החברה שומרת לעצמה את הזכות לפסול פרסום מסחרי או להתנות בתנאים לרבות עריכת שינויים או להטיל מגבלות או לחדול מהצגה ו/או להסיר בכל עת ללא נימוק.
- 48.4. לא הסיר הקבלן את הפרסום האסור או הפוגעני בהתאם לדרישת המנהל בתוך פרק הזמן האמור, יהווה הדבר הפרה יסודית על כל המשתמע מכך. בנוסף, החברה תהא רשאית לבצע את הסרת הפרסום האמור בעצמה או על ידי מי מטעמה, ועלות ההסרה תשולם על ידי הקבלן מיד עם הוצאת דרישת התשלום. דרישת התשלום/ החשבון שיוגש ע"י החברה בנוגע להסרת הפרסום כאמור ישמש הוכחה סופית ומכרעת ולקבלן לא תהא זכות לערער עליו.
- 48.5. למען הסק ספק, פעולותיה של החברה לא יטילו עליה ו/או על מי מטעמה אחריות כלשהי לגבי הפרסום תצוגתו ותוכנו, וכל הוצאה ו/או נזק כספי בגין האמור יושת/ישולם על ידי הקבלן בלבד.
- 48.6. כמו כן, לקבלן לא יהיו כל טענות, דרישות או תביעות כתוצאה מדרישת החברה מהקבלן להסיר פרסום אסור או פוגעני או כתוצאה מהסרת פרסום אסור או פוגעני על ידי החברה וכל אלה יושת/ישולמו ע"י הקבלן.

## אגרות שילוט וצריכת חשמל

49. תעריף אגרות שילוט עפ"י חוק העזר
- 49.1. בנוסף לכל התחייבויות הקבלן, עד יום 31.12.2023 הקבלן יידרש לשלם לעירייה אגרות שילוט בהתאם להוראות **חוק עזר לבית שמש (מודעות ושלטים), תשט"ו-1955**
- 49.2. החל מיום 1.1.2024 הקבלן יידרש לשלם לעירייה אגרות שילוט בהתאם להוראות **חוק עזר לבית שמש (שילוט ופרסום) התשפ"ג - 2023** או בהתאם לכל חוק עזר חדש/מתוקן מאוחר בזמן ובהתאם לכל דין ;
- 49.3. מבלי לגרוע מהמוזכר לעיל מובהר כי ככל ובהתאם לחוק עזר שילוט חדש או מתוקן [שיבוא במקומו של **חוק עזר לבית שמש (שילוט ופרסום) התשפ"ג - 2023** או חוק עזר חדש/מתוקן מאוחר בזמן], לפי חישוב החברה/העירייה הכלכלית, ייקבע כי תעריף אגרות השילוט על מתקני הפרסום/שלטים יהיה גבוה ביותר מ-20% מתעריף השילוט לפי חוק עזר מוקדם בזמן, או אז יופחת מדמי הזיכיון שיחולו על הקבלן, סך השווה ל-50% מסכום ההפרש שבין התעריף החדש לבין תעריף קודם בזמן. יובהר כי האמור בסעיף זה יתקיים עד תום החודש ה-18 למועד תחילת התעריף החדש או עד תחילת תקופת האופציה [ככל שתחול] המוקדם מביניהם. הפחתה ככל ותתקיים תבוצע בשנת ההתקשרות העוקבת לשנה בה נקבע כי מתקיימת הפחתה, ואם ההפחתה תחול בשנה ההתקשרות האחרונה, או אז יופחתו דמי הזיכיון באותה השנה ובאם שולמו עד מועד ההפחתה דמי זיכיון – ההפחתה תשולם לקבלן עד תום תקופת ההתקשרות/האופציה.
50. **כמויות פני פרסום ושטחם לצורך חישוב אגרות שילוט**
- 50.1. שטח פני הפרסום המסחריים וכמות פני הפרסום המשווקים ו/או המתופעלים ע"י הקבלן תועבר על ידו לחברה ו/או לעירייה, כל תחילת ואמצע שנה קלנדרית ע"י הקבלן לצורך התאמה של חיוב האגרות. האמור יבוצע באמצעות דוח פריסת מתקנים שיערך ויוצג בקובץ excel [ראה הגדרה של דוח פריסת מתקנים בסעיף 56.6]. ככל ותימצא אי התאמה בין דוח פריסת מתקנים שיועבר על ידי הקבלן לבין נתונים שבידי החברה או העירייה, יגברו נתוני החברה/העירייה. ככל ולא יועבר דוח פריסת מתקנים ע"י הקבלן, האמור ייחשב הפרה יסודית, וביצוע חיוב באגרות שילוט יבוצע בהתאם לנתונים הקיימים בידי החברה/העירייה.
- 50.2. אי הצבת פרסום מסחרי בפן פרסום בחלק משנה לא תגרע/תפחית את חיוב האגרה השנתית. כמו כן, הצבת פרסום מסחרי/מתקן פרסום במהלכה של שנה יחויב בתשלום אגרה שנתית, גם אם יוסר במהלכה של שנה יחויב באגרה שנתית מלאה. על אף הרשום ברישא של סעיף זה, החברה או העירייה יוכלו לפי שיקול דעתן הבלעדי לקבוע כי, פרסומים מסחריים [באמצעות החברה] אשר הוצגו במתקן פרסום במשך זמן הקצר משישה חודשים במהלכה של שנה [בשל הסרת מתקן/הפסקת שימוש מסחרי במתקן], לא לחייב באגרות שילוט בעבור שנה מלאה כי אם בעבור שישה חודשים בלבד.

**51. תעריף תשלום צריכת חשמל**

51.1 בנוסף לכל חובה אשר תחול על הקבלן, מובהר כי הקבלן ישלם לחברה בעבור אפשרות חיבור מתקני הפרסום נשוא המכרז למקור הזנה של חשמל [חל גם על מתקנים בעלי פני פרסום עירוניים – אחד או יותר], ובעבור הקצאת משאבי פיקוח ככל ויידרשו על ידי העירייה/החברה בנושא זה, תשלומים בעבור כל מתקן פרסום כמפורט בטבלה שלהלן

סוג מתקן	תשלום שנתי למתקן פרסום שאינו נחשב אלקטרוני
בילבורד	800 ₪
טוטם	1,600 ₪
מכוון או מפה	400 ₪
ראש פרסום	300 ₪
עמודור מואר [עמודור הנושא "אמבטיות" שמות רחוב המיועדות להארה]	150 ₪
מתקן פרסום מסוג מתקן הרחבה שאינו אלקטרוני	200 ₪ לכל מ"ר או חלק ממנו
<b>תשלום שנתי למתקן פרסום אלקטרוני</b>	
תשלום שנתי בעבור מסך לד בשלט אלקטרוני יעמוד על סך של 2,000 ₪ לכל מ"ר או חלק ממנו של מסך לד	

51.2 ככל ובמהלכה של תקופת ההתקשרות יימצא כי בהתאם לתחשיבי מחלקת החשמל בעירייה, התעריפים בטבלה הינם בחסר מבחינת הוצאות העירייה [אם בשל שינוי בתעריף החשמל עי חברת החשמל לישראל או בשל רכיב אחר], יחויב הקבלן בתוספת תשלום לסילוק החיוב החסר.

51.3 הקבלן ישלם את תשלומי החשמל עד 30 ימים ממועד המצאת דרישת החיוב.

51.4 התשלומים המוזכרים בטבלה שלעיל ישולמו בעבור כל מתקן פרסום שעפ"י הוראות מסמכי המכרז והמפרט הטכני מיועד להארה באמצעות גופי תאורה/נורות לד ושאינו מואר באמצעות תאורה סולארית; הסכום המוזכר לעיל יחול בעבור מתקן פרסום בעל דופן פרסום אחת או יותר.

51.5 שעות התאורה לצורך הארת גופי התאורה במתקני פרסום שאינם אלקטרוניים יהיו בהתאם להחלטת העירייה ועל פי שיקול דעתה.

51.6 הבהרה: על אף הרשום והמוזכר לעיל מובהר כי ככל ובמתקן פרסום אלקטרוני יבוצע תשלום צריכת חשמל ישירות לחברת החשמל לישראל לא ייגבה תשלום שנתי על ידי החברה/העירייה.

51.7 שעות התאורה לצורך הארת גופי התאורה יהיו בהתאם להחלטת העירייה /מחלקת המאור בעירייה מעת לעת ועל פי שיקול דעתה. **לקבלן ידוע כי מעת לעת יכל להתקיים אירוע של ניתוק הזנת חשמל יזום ע"י החברה/העירייה ו/או בשל תקלה, ולא יהיה באמור פתח לטענת פיצוי ו/או הפחתה של דמי זיכיון או כל תשלום אחר בו חב הקבלן כלפי החברה.**

## מתקני פרסום אחרים

## 52. מתקני פרסום ושילוט אחרים

- 52.1 כאמור בפרק ג' וסעיף מונחים לחוזה זה, מובהר בזאת כי לקבלן תינתן זכויות שיווק למתקני הפרסום המוזכרים במסמכי המכרז בעבורם משולמים דמי זיכיון ובכפוף להוראותיו, ומכאן שהקבלן לא יוכל לטעון כל טענה כספית ו/או אחרת בעניין מתקני פרסום ו/או שילוט בהם אינו מחזיק/חזיק ו/או שלא צומחת לו מהם חובה ו/או זכות ישירה הקשורה במסמכי המכרז (להלן: "המתקנים האחרים"), וככל שיתקיימו ו/או קיימים המתקנים האחרים, וזאת אף אם מוצבים ו/או יוצבו בשטחים ציבוריים ו/או פרטיים ו/או בכל מיקום שהוא ברחבי העיר, אם בטרם פרסום המכרז ו/או אם לאחר פרסומו.
- 52.2 הקבלן מצהיר, כי הצעתו למכרז גילמה תנאי זה, וכי הוא יהיה מנוע מלטעון כל טענה משפטית ו/או אחרת, הקשורה במישרין ו/או בעקיפין במתקני הפרסום האחרים.

## אירועים כפויים וחריגים

## 53. אירוע כפוי

- 53.1 בעת אירוע כפוי חיצוני חריג ומתמשך שנכפה על הצדדים [כדוגמת משבר הקורונה שפקד את המדינה במשך תקופה ניכרת בשנת 2020] (להלן: "אירוע כפוי"<sup>26</sup>), ושאינו מאפשר לצדדים למצות זכויותיהם באופן מהותי, יחולו ההוראות המפורטות להלן, שבצד כל אירוע כפוי:

עמודה 1 תיאור / סוג אירוע כפוי	עמודה 2 משך זמן האירוע הכפוי	עמודה 3 השינוי החוזי / התאמת החוזה לאירוע
אירועי בריאותי בעניינו ניתן צו ממשלתי לסגירה של פעילות המשק בכל הארץ או בעיר בית שמש כך שתיאסר פתיחת הקמעונאות והמסחר של חנויות רחוב שאינן נחשבות עסק חיוני ובהם מתקיימת קבלת קהל לצורך מכירה וקנייה של מוצרים	מעל 14 ימים באופן רצוף	ויתור על דמי הזיכיון בגין התקופה בו נמשך האירוע הכפוי או הארכת תקופת ההתקשרות במספר הימים בו התקיים האירוע [לפי שיקול דעת החברה]
אירוע ביטחוני הכולל מצב מלחמה/מבצע צבאי שהנו בעל השפעה ישירה על העיר	מעל 14 ימים באופן רצוף	הפחתה של 50% מדמי הזיכיון בגין התקופה בו נמשך האירוע הכפוי
פרויקט לאומי או עירוני בתחום התשתיות בגינו יוסרו/יועקו מעל ל 75% מכלל פני הפרסום המסחריים המוצבים ברחובות ראשיים בעיר כגון נהר הירדן	מעל 3 חודשים רצופים	הפחתה של 15% מדמי הזיכיון בגין התקופה בה נמשך האירוע הכפוי.

- 53.2 ככל שמשך זמן האירוע הכפוי יהיה קצר מהרשום בעמודה 2, וכן ביחס לאירועים כפויים שאינם כלולים במפורש בטבלה, לא יחול שינוי בתנאי החוזה, לרבות תשלום דמי הזיכיון ויתר התשלומים החלים על הקבלן.

<sup>26</sup> לצורך מכרז זה אירוע כפוי יהא אחד מהאירועים המתוארים בטבלה בלבד.

## כללי – היתרים ואישורים

54. **קבלת היתרים זמניים וקבועים מהחברה וביצוע עבודות על ידי הקבלן**
- 54.1 הקבלן יימנע מלבצע [בין בעצמו ובין באמצעות מי מטעמו] כל פעולה או עבודה בקשר עם מתקני הפרסום ללא קבלת היתר או אישור לביצועה מאת החברה, וזאת בנוסף לכל היתר ו/או אישור ככל שיידרשו עפ"י דין מכל גורם מוסמך אחר. למען הסר ספק מובהר, כי אין במתן אישור או היתר כאמור על ידי החברה כדי לגרוע מחובתו של הקבלן לעמוד במהלך תקופת ההתקשרות בהוראות כל דין ורשות מוסמכת במהלך תקופת ההתקשרות בקשר עם חוזה זה ומתקני הפרסום נשוא הזיכיון.
- 54.2 ככלל, ההיתרים ו/או האישורים יחולקו לשתי קבוצות עיקריות - קבוצת היתר קבוע וקבוצת היתר זמני.
- 54.3 **היתר קבוע** הנו היתר שיינתן לקבלן מתחילת ההתקשרות בין הצדדים להפעיל את מתקני הפרסום ולבצע את כל הפעולות השוטפות המסורות לאחריותו על פי הוראות חוזה זה. תוקפו של ההיתר מותנה בכך שהקבלן ביצע את כל הפעולות וההתחייבויות מכוח ההסכם באמצעות מי שמוסמך לכך עפ"י דין ו/או רשאי לבצע עפ"י דין. ההיתר הקבוע יפוג עם הפרת ההתחייבות האמורה. מבלי לגרוע מהאמור, תוקפו של ההיתר הקבוע יפוג גם עם קבלת הודעה מהחברה בדבר שלילתו (באופן זמני או קבוע), או בסיום תקופת ההתקשרות בחוזה זה מכל סיבה שהיא (לפי המוקדם מביניהם). **ההיתר הקבוע יכלול, בין היתר, את הפעולות הבאות:** ביצוע תחזוקה שוטפת של מתקני הפרסום וסביבתם, החלפת הפקות פרסום, החלפת נורות, ניקיון וכל פעולה שאינה מוגדרת כחלק מהפעולות הטעונות קבלת היתר זמני.
- 54.4 **היתר זמני** הנו היתר שיינתן לקבלן על ידי החברה/העירייה/מחלקות העירייה השונות [כגון: חשמל, הנדסה, גינון, תנועה וכד'] בהתאם לסוג העבודה הנדרשת והקבלן לא יבצע כל עבודה מכל סוג שהוא הנמנית בהיתר הזמני. פעולה/עבודה הקשורה בהיתר זמני תחשב כזאת החורגת מגדר פעולת אחזקה שוטפת, ושאינה נזכרת כחלק מהעבודות הקשורות בהיתר הקבוע, לרבות כל אחת מהפעולות הבאות: **כל חיבור או ניתוק** של מתקן פרסום מכל סיבה שהיא ממקור/למקור הזנה של חשמל יידרש באישור מחלקת החשמל בעירייה, הכנת תשתית לחיבור מתקני פרסום ככל שיידרש לצורך הארתם [כגון חפירה, הנחת כבלים, "מופות" והכל בהתאם להוראות הדין], חפירה ו/או יציקה ו/או כל פעולה שיש בה לשנות מצב קיים בשטח, כגון, צורך בהצבה/העתקה של מתקן פרסום ו/או כל אלמנט אחר הקשור בו יידרש באישור ותיאום מחלקת החשמל בעירייה. עבודת חישוף מתקן פרסום /גיזום צמחייה/עץ וכן כל עבודה אחרת או נוספת אשר החברה תקבע כי היא טעונה קבלת היתר זמני.
- 54.5 באחריותו הבלעדית של הקבלן לוודא, כי כל עבודה הטעונה קבלת היתר קבוע או זמני תבוצע על ידו לפי כלללי הבטיחות בעבודה על פי דין, וכן כמפורט בחוזה זה להלן.
- 54.6 למען הסר ספק מובהר, כי כל היתר, אישור או הסכמה מטעם החברה אינו בא במקומו ואינו מהווה תחליף לכל אישור אחר הנדרש עפ"י דין בביצוע עבודה כלשהי בשטח העיר, ואינו גורע מאחריותו הבלעדית של הקבלן לתקינות, בטיחות וטיב העבודות המבוצעות על ידו או מטעמו. כן מובהר, כי אין בקבלת היתר מהחברה כדי לגרוע מאחריות הקבלן לבצע תיאום מוקדם ולהשיג את כל האישורים הנדרשים לביצוע העבודות על פי כל דין, לרבות מחברת חשמל ו/או המשטרה ו/או חברת בזק ו/או אחר.
- 54.7 ביצע הקבלן פעולה כלשהי ללא היתר מהחברה [זמני או קבוע, לפי העניין] ו/או ללא איזה מאישורי העבודה הנדרשים, **ייחשב הדבר כהפרה יסודית של הוראות החוזה מצד הקבלן**. זאת ועוד, בכל מקרה כאמור, ומבלי לגרוע מכל זכות אחרת הקיימת לה, תהיה החברה רשאית להורות לקבלן להפסיק [באופן זמני או

לצמיתות] את ביצוע העבודות וכן לנקוט בפעולות לצורך תיקון הטעון תיקון, והקבלן מתחייב לפעול בהתאם להנחיותיה.

- 55. מסמכים נדרשים לאחר הצבת מתקן פרסום**
- 55.1 מבלי לגרוע מכל חובה שהיא המוזכרת במסמכי המכרז, הקבלן יידרש להעביר לידי המנהל עד 5 ימים ממועד הצבתו של כל מתקן פרסום שיוצב על ידו, רשימת מתקנים עדכנית, הכוללת את פרטי המתקן שהוצב (להלן: "רשימת מתקנים עדכנית"). המידע בעניינו של כל מתקן יועבר לידי המנהל באמצעות דוא"ל.
- 55.2 רשימת המתקנים העדכנית תכלול בין היתר נתונים ו/או מידע אודות כל מתקן, כגון: [1] תמונה של מתקן הפרסום, [2] סוג מתקן הפרסום, [3] מידות מתאר מתקן הפרסום – גובה קצה עליון של מתקן הפרסום מפני הקרקע, גובה עמוד הנשיאה של מתקן הפרסום [בין פני הקרקע ועד תחילת דופן הפרסום, רוחב דופן הפרסום וכל מידה נוספת ככל ותידרש על ידי המנהל [4] מידות פני הפרסום במתקן הפרסום, [5] מסר הפרסום הקיים בפני הפרסום של מתקן הפרסום, [5] מיקום מתקן הפרסום (כתובת מדויקת ותיאור מיקום), [6] מספר זהות של המתקן אשר יודבק בצידו של כל מתקן ע"י הקבלן.
- 55.3 בנוסף, הקבלן יעביר לידי המנהל אישורי יציבות לכל אחד ממתקני הפרסום החדשים, ויכולתם לשאת את העומסים אשר חלים עליהם והשימוש אשר נועד להם (להלן: "אישורי מהנדס קונסטרוקטור"); אישורי מהנדס הקונסטרוקטור יינתנו ע"י מהנדס קונסטרוקטור בעל מ"ר בתוקף אשר יצורף לאישורים האמורים שיימסרו לחברה בהתאם להחלטת החברה כאמור.
- 55.4 כמו כן, הקבלן יעביר לידי המנהל אישור בטיחות חשמל, רציפות חשמל, ארקה, תקינות מערכות החשמל, פחת, וכל אלמנט אחר הקשור למערכת החשמל הקשורה לכל אחד ממתקני הפרסום אשר מחוברים ו/או מוצמדים להם גופי תאורה ו/או כל מערכת חשמל אחרת (להלן: "אישורי חשמלאי בודק מוסמך"). אישורי חשמלאי בודק מוסמך יינתנו ע"י חשמלאי בודק מוסמך בעל מ"ר בתוקף אשר יצורף לאישורים האמורים שיימסרו לחברה בהתאם להחלטתה כאמור.
- 55.5 אישור יועץ תנועה/בטיחות וכל אישור אחר ככל ויידרש על ידי המנהל ו/או עפ"י כל דין.

### **ביצוע עבודות בשטח, תחזוקה והתנהלות שוטפת**

- 56. כללי – תיאום, פיקוח ועדכון שוטף של החברה**
- 56.1 הקבלן מתחייב למלא אחר כל הוראות המנהל לשביעות רצונו המלאה. המנהל ו/או מי שימונה על ידו רשאי לבדוק מטעם החברה בכל זמן שהוא את העבודות ואת עמידתו של הקבלן בכל התחייבויותיו על פי החוזה, לפקח ולהשגיח על ביצוע העבודות וכן לבדוק את טיב החומרים שמשמשים בהם, את טיב המלאכה שנעשית על ידי הקבלן בביצוע העבודות, את עמידתו בתנאי החוזה ואת ביצוע הוראות החברה, לרבות פיקוח על תוכן המסר המסחרי ו/או אחר אשר יותקן במתקני הפרסום באמצעות הקבלן.
- 56.2 הקבלן יהא מחויב להעביר לידי המנהל, מיד עם דרישתו, כל מידע/מסמך הקשור במתקני הפרסום ושאמורים להתקיים/להימצא אצל הקבלן על פי הוראות מסמכי המכרז.
- 56.3 הוראות המנהל בכפוף לאמור בחוזה תחייבנה את הקבלן. על הקבלן לסייר עם המנהל אם יידרש לכך על פי דרישתו בכל עת/שעה לצורך בחינת מצב מתקני הפרסום ו/או סביבתם.
- 56.4 בכל מקרה של סתירה או אי התאמה בין הוראה ו/או החלטה בכתב ו/או בע"פ של המנהל לבין הקבלן, תגבר החלטתו של המנהל והקבלן יהיה מחויב לקיים את דרישת המנהל.

- 56.5 סמכות המנהל לפקח על ביצוע עבודות הקבלן ו/או על קיומם של כל האישורים ו/או ההיתרים שהקבלן נדרש בהם ו/או כל חובה אחרת שחלה עליו והעולה ממסמכי המכרז, נועדה בין היתר להבטיח שהקבלן יקיים את החוזה במלואו בכל שלביו, אך אין בהם כדי לגרוע מאחריות הקבלן לטיב העבודה/החומרים או מאחריותו להשגת אישורים והיתרים בהתאם לתנאי המכרז, ולבצע את העבודה לפיו והוראות כל דין.
- 56.6 הקבלן יהא מחויב להעביר לידי המנהל תוך 24 שעות ממועד דרישתו [שתועבר מעת לעת לפי שיקול דעת המנהל], פירוט/רשימות מתקני הפרסום המתחזקים ו/או והמשווקים על ידו מכוח חוזה זה (להלן: "דוח פריסת מתקנים"). דוח פריסת המתקנים יכיל את כל הפרטים שלהלן ביחס לכל מתקן פרסום: סוג המתקן, גודל פן פרסום במתקן הפרסום, צילום עדכני של פני הפרסום במתקן הפרסום, מיקומו, מס' זהות בו, ציון מועד אחרון לבדיקת מהנדס קונסטרוקטור וחשמלאי בודק מוסמך, וכל פרט אחר, ככל שיידרש על ידי המנהל.
- 57. שעות ימי עבודה**
- 57.1 ככלל, חל איסור לבצע עבודות בשעות הלילה [קרי, החל מ-18:00 ועד ל-6:00 למחרת]. כמו כן **לא תבוצע עבודה בימי שבת וחג/מועדי ישראל**<sup>27</sup>, וזאת למעט במקרה של אירוע מסוכן או צורך/אירוע אחר שאינו סובל דיחוי לפי שיקול דעת המנהל.
- 57.2 על אף המוזכר לעיל, בשעות לילה (שאינם ימי שבת או חג) רשאי הקבלן לבצע עבודות הנמנות עם העבודות הקשורות בהיתר קבוע, בתנאי שלא יהא בכך כדי לגרום להפרעה לדיירים המתגוררים בסמוך למקום ביצוע העבודה, וכל עוד לא הורה המנהל אחרת.
- 58. כללי עבודה בשטח, תחזוקה וכוח אדם מיומן בעניינם של מתקני הפרסום**
- 58.1 הקבלן יבצע את העבודות בתיאום עם המנהל ועל הקבלן או האחראי מטעמו להיות נוכח בזמן ביצוע כל עבודה [חל על עבודות המתקיימות הקשורות באישור/היתר זמני].
- 58.2 הקבלן מתחייב לבצע את העבודות באופן שתימנענה סכנות ו/או הפרעות ותקלות לתנועה ברחובות לרבות להולכי רגל ויעשה כן בין היתר באמצעות התקנת מחסומים והתמרורים הנדרשים, גידור שטח העבודה, הערמת חומרים וכד'. הקבלן מתחייב לבצע כל עבודה הקשורה במתקני הפרסום באופן שלא תהווה מפגע למשתמשים בכביש ו/או במדרכה ו/או למשתמשים בכל דרך ציבורית ו/או פרטית ו/או סמוכה.
- 58.3 הקבלן מתחייב לפעול בכל האמצעים הקיימים למניעת פגיעה בתשתית, בגדרות, בצמחייה, במתקני השקיה, במדרכות, באבני שפה, בתמרור, במתקנים ואביזרים מכל סוג המוצבים במרחב הציבורי ו/או אחר.
- 58.4 הקבלן מתחייב לדאוג לכך שכל פסולת הקשורה בעבודת תחזוקה ו/או כזאת הנמצאת בסביבת מתקני הפרסום תסולק ולא תגרום מטרד ולא תהווה הפרעה לסביבה.
- 58.5 הקבלן מתחייב, בעת ביצוע עבודות הצבה ו/או תיקון של מתקני פרסום ו/או אחר, לשמור על תנאי הבטיחות של העובדים ושל צדדי ג' כנדרש עפ"י דין, לא לפגוע בכביש ו/או במדרכה ו/או בצמחייה ו/או בכל חפץ הנמצא במקום ביצוע העבודות, ובגמר העבודה או במהלכה [לפי שיקול דעת המנהל] לתקן כל פגם/ליקוי שיתקיימו במקום ו/או בסביבת ביצוע העבודה, לרבות ניקוי המקום וסילוק כל חומר ו/או פסולת. הבאת חומרים וציוד, פריקת חומרים, הקמת והתקנת מתקני הפרסום וכיוצא באלה יתבצעו באופן שלא יפריע לזרימת התנועה ו/או בטיחות הולכי הרגל ו/או באי העיר.

<sup>27</sup> לא תבוצע עבודה כשעתיים לפני כניסת שבת או חג ועד שעתיים לאחר יציאת שבת או החג בהתאמה.

- 58.6 על הקבלן להחזיר את המצב בשטח העבודות לקדמותו בדיוק כפי שהיה לפני תחילת העבודות, הכול לפי שביעות רצונו של המנהל ובאם סביבת מתקן הפרסום הייתה פגומה לפני תחילת ביצוע עבודתו, לתקנה על חשבונו לפי הוראות המנהל ועל פי שיקול דעתו.
- 58.7 הקבלן יבצע את כל העבודות [לרבות הצגת אישורים ותיאום לוחות זמנים] בתיאום מלא עם המנהל ועל פי הנחיותיו.
- 58.8 הצבתו של כל מתקן פרסום תבוצע באופן התואם את ההנחיות והמגבלות הקבועות בדין ו/או בהנחיות הרשויות המוסמכות הרלוונטיות [לרבות משרד התחבורה, המשרד לאיכות הסביבה, עיריית בית שמש, וכל גורם מוסמך רלוונטי אחר].

#### 59. יומן עבודה

- 59.1 הקבלן ינהל יומן עבודה מלא ומסודר, בו יתועדו כל הפעולות והעבודות שבוצעו על ידו במסגרת חוזה זה, (להלן: "יומן עבודה"). היומן יישמר לאורך כל תקופת ההתקשרות ועד 3 שנים לאחריה, והעתק ממנו יימסר למנהל מיד עם קבלת דרישתו לכך.
- 59.2 בהמשך לאמור, כל הפעולות ו/או ההוראות והדרישות שתועדנה על ידי הקבלן ביומן העבודה, לרבות הפרטים הבאים: ביחס להוראות שהתקבלו מאת החברה - מועד קבלת ההוראה ופרטי מוסר ההוראה; תיאור העבודה הנדרשת - סוג העבודה, כמות המתקנים הכלולה במסגרת העבודה ומיקום המתקנים; מסגרת הזמן לביצוע העבודה; הגורם המבצע את העבודה מטעם הקבלן; התיאומים הנדרשים לפני ביצוע העבודה; כל מידע רלוונטי נוסף, לפי שיקול דעת החברה; ביחס לביצוע תיקון תקלות: רשימת התקלות הפתוחות / סגורות; מועד קבלת ההודעה בדבר קיומה של תקלה וזוהת מוסר ההוראה; מקום התקלה (זיהוי המתקן); תיאור התקלה; תיאור העבודה הנדרשת; מסגרת הזמן שנקבע לביצוע העבודה (תיקון התקלה); תיאור הפעולות שנקטו על ידי הקבלן לשם תיקון התקלה; הגורם המבצע את העבודה מטעם הקבלן; התיאומים הנדרשים לפני ביצוע העבודה (תיקון התקלה); **על הקבלן לדאוג להחתיים את המנהל ביומן העבודה לצד כל הוראה כאמור.**

#### 60. הוראות הדין/תקנות ותיאומים מול צדדי ג'

- 60.1 הקבלן ידאג לקבלת האישורים הנדרשים בטרם יבצע עבודה הכרוכה בהיתר זמני (כגון הצבת מתקן פרסום חדש) בהתאם להוראות המנהל וביניהם: אישור מחברת חשמל, משטרת ישראל, מחלקת הנדסה של העירייה, חברת בזק ו/או מכל חברה שאמונה על רכיבי תשתית המתקיימים תחת פני הקרקע ומעליהם שמתקיימים בסביבת עבודת הקבלן ו/או אחר ("אישורי עבודה").
- 60.2 כל עבודה הכרוכה בהיתר זמני תבוצע באופן התואם את ההנחיות והמגבלות הקבועות בדין ו/או בהנחיות הרשויות המוסמכות הרלוונטיות (משרד התחבורה, המשרד לאיכות הסביבה, מנהלי העירייה וכל גורם מוסמך רלוונטי אחר) וכן, בכל דרישות התקנים הישראלים לנגישות – ת"י 1918 על כל חלקיו, דיני הנגישות ובכללם חוק שוויון זכויות לאנשים עם מוגבלות, תשנ"ח-1998 והתקנות מכוחו, תקנות שוויון זכויות לאנשים עם מוגבלות (הסדרת נגישות לשירותי תחבורה ציבורית), התשס"ג – 2003 בחוק הרשויות המקומיות (סידורים לנכים), תשמ"ח-1988, וכל יתר התקנים ו/או התקנות ו/או החוקים הנוגעים לנגישות לאנשים עם מוגבלות כפי שחלים ו/או אשר יחולו בתקופת ההתקשרות.
- 60.3 בנוסף, השירותים הקשורים במתקני הפרסום יסופקו על ידי הקבלן, בהתאם להוראות כל דין, לרבות בהתאם לחוק בטיחות בעבודה בגובה, תשס"ז-2007 **ואך ורק** באמצעות מי שמורשה ומוסמך לביצועם. ככל שנדרשת הרשאה/הסמכה כאמור, יבצע הקבלן את החובות הקשורות במתקני הפרסום באמצעות מומחים ובהתאם לצורך ו/או חובה ככל שמתקיימת.

## תחזוקת ותיקון מתקני הפרסום

- 61. תחזוקת ותיקון מתקני הפרסום וסביבתם**
- 61.1 הקבלן ידאג כי כל מתקני הפרסום נשוא מכרז זה יהיו מתוחזקים, תקינים וראויים לשימוש בכל עת, ברציפות, במהלך תקופת ההתקשרות.
- 61.2 הקבלן יהיה מחויב בכל תקופת ההתקשרות בהארת מתקני הפרסום הקיימים והחדשים תוך וידוא כי בכל עת מערכת התאורה וכל מחובריה בהתאמה לסוג מתקן הפרסום יהיו תקינים, כמפורט במפרט הטכני. הקבלן יהיה אחראי ועל חשבונו לביצוע חיבור/הזנה של חשמל והארת כל המתקנים חסרי הזנה או חיבור חשמל בעיר המיועדים להארה [לרבות אלה שהזנתם/חיבורם לקוי].
- 61.3 הקבלן מתחייב לתחזק את מתקני הפרסום באמצעות אנשי מקצוע מיומנים, ויפעל ויתחזק את מתקני הפרסום עפ"י הוראות היצרן של מתקני הפרסום ו/או הוראותיו של מומחה בתחום מתקני הפרסום האמורים ובהתאם להוראות המנהל, הבטיחות והתקנים הקיימים אשר חלים על מתקני הפרסום או על מתקנים עשויי מתכת המוצבים במרחב הציבורי.
- 61.4 תחזוקת המתקנים תכלול ניקיון שוטף של כל מתקן פרסום, בין היתר, כך שחלקיו השקופים ויתר רכיביו החיצוניים והפנימיים (כגון: מסגרת, רגל נשיאה, גופי תאורה, פתחי אוורור/ניקוז וכד'), יהיו נקיים ללא אבק/לכלוך/בוץ/חול/כתמים/מדבקות שהודבקו עי צד ג' ללא רשות וכד'.
- 61.5 כמו כן, כחלק מפעולות התחזוקה על הקבלן לדאוג לשימור המתקנים ולכך שכל מתקני הפרסום יהיו ללא חלודה, ללא קילופי צבע, ללא צבע דהוי, ללא שברים, ללא עיקומים, משומנים (עפ"י צורך), מחוזקים, סגורים, אטומים, יציבים, ישרים, כשכל רכיביהם ו/או מחובריהם תקינים לרבות כבלי הזנת חשמל המחברים אליו שיהיו מוסתרים (שאינם נגישים למגע אדם).
- 62. ניקיון המתקנים בארבעה מועדים לפי שיקול דעת החברה**
- 62.1 בנוסף לחובת הניקיון של המתקנים באופן שוטף במהלך תקופת ההתקשרות כאמור לעיל, הקבלן מחויב לבצע ניקיון בכל מתקני הפרסום וסביבתם בארבעה מועדים בכל שנה קלנדרית עליהם תורה החברה ובהתראה של **שבועיים** בטרם כל מועד שיקבע על ידה. ביצוע הניקיון יבוצע באמצעות מכונת שטיפה בלחץ מים [ידועה ומזוהה כ – גרניק] ובליווי המנהל או נציגו, לפי שיקול דעתו.
- 63. גיזום/הסתרה של מתקן פרסום**
- 63.1 ככל ומתקן פרסום יוסתר ו/או תיפגע נראותו על ידי/בשל צמחייה ו/או עץ (גם אם נשתלו/הונחו לאחר הצבת מתקן הפרסום), כל עבודת חישוף/גיזום, ככל ותאושר ו/או אשר ניתן יהיה לבצעה מבחינת החברה תבוצע ע"י הקבלן ועל חשבונו או על ידי החברה לפי שיקול דעתה המוחלט. **יובהר כי הקבלן יהיה מנוע מלהשמיע כל טענה בעניין הסתרה ו/או נראות פגומה של הפקות הפרסום, והחברה ו/או העירייה יפעלו לפי שיקול דעתן בהתאם למנגנון חישוף כמפורט בסעיף זה. עוד יובהר, כי במקרים מסוימים בשל תנאי השטח, מיקום העצים, סוג העצים, גובהם וגודלם, יכל ולא יהיה ניתן למנוע פגיעה בנראות פני הפרסום, גם אם תבוצע עבודת גיזום/חישוף.**
- 63.2 בהמשך לרישא של ס"ק 60.1, מובהר כי באם הוחלט ע"י החברה, הגיזום יבוצע בכפוף לתנאים המצטברים הבאים:

- א. החברה פנתה בכתב לקבלן או שהקבלן עדכן בכתב את החברה, כי קיימת הסתרה של מתקן הפרסום. להודעת בכתב תצורף תמונה/צילום להמחשה של ההסתרה/הפגיעה בנראות מתקן הפרסום.
- ב. החברה דרשה מהקבלן או אישרה בכתב ומראש את בקשתו של הקבלן לבצע את החישוף. האישור יכול ויותנה ויכיל תנאים כגון: היקף החישוף שמאושר, התיאום ו/או העדכון שיידרש הקבלן לבצע מול מחלקת גינון בעירייה ו/או כל גורם אחר וכל תנאי ו/או הוראה אחרת עפ"י שיקול החברה.
- ג. העבודה תבוצע על ידי גנן המתמחה באחזקה והקמת גינות לגופים ציבוריים (יקרא להלן: "קבלן גינון").
- ד. קבלן הגינון יהא בעל ניסיון בביצוע עבודות גיזום במשך שלוש שנים אחרונות למועד ביצוע העבודה הנדרשת עבור רשות מקומית אחת לפחות.
- ה. קבלן הגינון הנו בעל תעודת גוזם מומחה מטעם משרד החקלאות ופיתוח הכפר. ככל ונדרשת עבודת גיזום עץ שגובהו מעל 3 מטר, קבלן הגינון יהא בעל אישור עבודה בגובה על עצים / מטפס מומחה מטעם משרד החקלאות ופיתוח הכפר.
- ו. ביצוע התשלום עבור קבלן הגינון יבוצע על ידי הקבלן ועל חשבונו בלבד.
- ז. לאחר ביצוע העבודה ישלח על ידי הקבלן צילום שיש בו כדי להמחיש את ביצוע העבודה שבוצעה.
- ח. מובהר כי כל נזק ישיר ו/או עקיף ככל וייגרם בשל עבודת קבלן הגינון יושת על הקבלן.

#### 64. סילוק מפגעים ותיקון נזקים וליקויים

הקבלן יהא אחראי כלפי החברה לתקן על חשבונו כל נזק שייגרם למתקנים ו/או לסביבה ו/או לרכוש ו/או לתשתית במהלך ו/או עקב העבודות, מכל סיבה שהיא, בין כתוצאה ממעשה או מחדל של הקבלן ו/או כל מי מטעמו ו/או בשליטתו, ובין עקב נסיבות שאינן בשליטתו של הקבלן, כגון תאונת דרכים, פגיעה במזיד על ידי צד ג', ונדליזם, פגיעות שמקורן בכוח עליון ו/או שיטפון ו/או חבלה ו/או בשל סיבה אחרת. על הקבלן לתקן כל נזק ולסלק כל ליקוי או מפגע שהוא אחראי להם כאמור לעיל בתוך פרק הזמן המקסימאלי, הקבוע בטבלה שלהלן ביחס לכל סוג תקלה:

64.1

עמודה 1	עמודה 2	עמודה 3	עמודה 4
קטגוריה - סוג תקלה	תיאור התקלות והמפגעים השונים הנכנסים בגדרה של הקטגוריה	זמן תיקון מקסימלי של התקלה [חל על הקבלן]	הבהרות
תחזוקת נראות מסרים	במסך לד: מסך כבוי, מרצד, דהוי, מסר משודר בחלקו של המסך של תקלה במתקן פרסום שאינו אלקטרוני: פוסטר קרוע, מקומט, אינו מתוח	עד 4 שעות ממועד גילוייה על ידי הקבלן ו/או ממועד דרישת התיקון עי החברה.	בנוסף למתואר בעמודה 2, כל תקלה שאינה דורשת משאבים ניכרים לסילוקה ו/או שנדרשה לסילוק על ידי המנהל בטווח הזמן שבעמודה 3
תחזוקה קלה ושוטפת	צבע דהוי, צבע מקולף, חלודה, גרפיטי, אבק, לכלוך במתקני הפרסום/מתקן שאינו מואר/דולק.	עד 72 שעות ממועד גילוייה על ידי הקבלן ו/או ממועד דרישת התיקון עי החברה.	
תחזוקה דחופה	התרופפות של אלמנט ו/או רכיב המתקן, שבר כלשהו, עיקום	עד 24 שעות.	בנוסף למתואר בעמודה 2, כל תקלה שנדרשה

לסילוק על ידי המנהל בטווח זמן של עד 24 ש'. בקרורות אירוע מסוכן, הקבלן ידווח על האמור לכל הגורמים הרלוונטיים ועפ"י צורך [נציגי החברה, כוחות הצלה וכד'].	בכל שעה ובאופן מידי עת התודע לאירוע המסוכן כאמור. הקבלן מחויב לפעול ללא לאות ולבצע את כל שניתן לסילוק המפגע ו/או התקלה ו/או הסכנה הקשורה באירוע המסוכן.	מתקן פרסום וכל תקלה שאינה נכנסת בגדרה של תחזוקת בטיחות בקרות אירוע מסוכן / מצב מסוכן הקשור במתקן פרסום/סביבתו [אירוע מסוכן כולל אירוע שיש בו כדי לגרום ו/או אשר גרם לנזק לאדם, או נזק לרכוש או לסביבה. דוגמאות כבל חשמל חשוף, בור, מתקן שקרס או שאיבד מיציבותו וכד'.	<b>תחזוקת בטיחות [אירוע מסוכן]</b>
---	---	--	------------------------------------

64.2 על אף האמור מובהר, כי המנהל יהיה רשאי לקבוע, על פי שיקול דעתו הבלעדי, לוחות זמנים קצרים או ארוכים יותר לתיקון התקלה או הנזק, והקבלן יהיה חייב לעמוד בהם. כל עוד לא אישר המנהל בכתב אחרת, אין הקבלן מורשה לחרוג מלוחות הזמנים המקסימאליים המפורטים בעמודה 4 בטבלה שלעיל.

64.3 כמענה לצורך שיתקיים מעת לעת לסילוק הפרה/מפגע/ליקוי כלשהם הקשורים במתקני הפרסום ו/או במסרי הפרסום נשוא המכרז, הקבלן ימנה נציג מטעמו שיהיה זמין לקבלת שיחת טלפון בכל מועד/שעה על פי שיקול דעת נציגי החברה.

64.4 אי עמידה בלוחות הזמנים המפורטים לעיל תיחשב כהפרה יסודית של ההסכם על ידי הקבלן, ותגרום להשתת תשלומים/קנסות על הקבלן בהתאם למוזכר בנספח 13. בנוסף, לא תיקון הקבלן את הליקוי או הנזק בתוך לוחות הזמנים הקבועים לעיל, תהיה החברה רשאית לבצע את התיקון בעצמה ו/או על ידי מי מטעמה, ולחייב את הקבלן בהוצאותיה. אין באמור לעיל כדי לגרוע מכל זכות ו/או סעד אחרים העומדים לזכות החברה בנסיבות כאמור.

#### 65. עדכון סטאטוס טיפול בתקלה/מפגע

65.1 כל פעולה הקשורה בתיקון כל תקלה/מפגע/סכנה תדווח ע"י הקבלן למנהל באמצעות דוא"ל (להלן: "הודעת עדכון"). בהודעת העדכון ידווח הקבלן על מצב/סטאטוס התקלה (אם תוקנה, תוקנה חלקית או אחר).

65.2 אי קבלת הודעת עדכון אצל המנהל עד למועד שנקבע לתיקון התקלה, יחשב כהפרה יסודית מצד הקבלן כלפי החברה, והחברה תהא רשאית לבצע את התיקון בעצמה ו/או על ידי מי מטעמה ועל חשבונה, ולחייב את הקבלן בהעברת סכומי התיקון לידיה בתוספת של 2,000 ₪ לכל מתקן פרסום/מפגע אחר שלא תוקן כאמור, וזאת מבלי לגרוע מכל זכות או סעד נוספים השמורים לה על פי הוראות הדין והחוקה.

#### 66. אי ביצוע תיקון ליקוי על ידי הקבלן או תיקון שבוצע על ידי הקבלן באופן בלתי מספק (לא חל על אירוע מסוכן)

66.1 נמנע הקבלן מלתקן ליקוי או נזק שבאחריותו או מצא המנהל כי העבודות בוצעו בתנאים בטיחותיים גרועים ו/או בניגוד לאמור בחוזה זה, ייתן המנהל לקבלן התראה ואפשרות לתקן את הדרוש תיקון.

66.2 לא פעל הקבלן בהתאם להוראות המנהל תוך 3 ימים מיום מתן ההתראה, תהיה לחברה הזכות לתקן ו/או לבצע את הוראות המנהל שלא מולאו על ידי הקבלן, וכל ההוצאות הכרוכות בביצוע עבודות החברה יוטלו

וישולמו על ידי על הקבלן. החשבון שיוגש ע"י החברה בנוגע לעבודותיה כאמור לעיל, ישמש הוכחה סופית ומכרעת ולקבלן לא תהא זכות לערער עליו. כמו כן יחויב הקבלן לשלם לחברה פיצויים קבועים ומוסכמים בסך של 2,000 (במילים: אלפיים ₪), לכל יום החל מהיום ה- 4 לאי תיקון ביצוע הוראות המנהל.

## החלפת / פינוי מתקן פרסום פגום

- 67. החלפת מתקן פרסום**
- 67.1 באם מתקן פרסום ייפגע ו/או יהא לא תקין ו/או יאבד את כושרו מלספק את צרכי החברה ו/או של **הקבלן (להלן: "מתקן פגוע")**, וזאת מכל סיבה שהיא, לרבות פגיעה במתקן בשל תאונת דרכים ו/או פגיעה במזיד על ידי צד ג' ו/או אחר, ולא יתאפשר תיקונו של המתקן הפגוע ו/או לא יתאפשר תיקונו בזמן שהוגדר ו/או שנקבע על ידי המנהל, עלות ההחלפה של המתקן תחול על הקבלן, לרבות כל הוצאה ישירה ו/או עקיפה הקשורה בכך, וכל הוראות ו/או ההנחיות הקשורות בהצבת מתקן פרסום חדש יחולו בהתאמה על הקבלן.
- 68. פינוי מתקן פרסום שהוסר**
- 68.1 הקבלן יפנה כל מתקן פרסום שהוחלף על ידו, או שהוסר, בהתאם להוראות המכרז, על חשבונו, באופן שוטף, לאתר סילוק פסולת המאושר כדין, או לכל מקום כפי שיוורה לו המנהל.
- 68.2 הקבלן יוודא השבת סביבת המתקן שהוסר לקדמותה, לרבות השלמת ריצוף תואם, פינוי שאריות חומרים ככל שיהיו, וניקיון המקום ככל שיידרש.

## אחריות הקבלן כלפי החברה

- 69. אחריות הקבלן כלפי החברה תשלומים וקנסות**
- 69.1 הקבלן יהא אחראי לכל נזק שהוא, בין לנזק גוף בין לנזק רכוש, ולכל נזק אחר שייגרם לחברה ו/או לכל צד שלישי ו/או לכל עובד, כתוצאה ממעשה או מחדל מצד הקבלן, הנובע, בין במישרין ובין בעקיפין, מביצוע העבודות ו/או בקשר אליהן בין במהלך ביצוע העבודות ובין לאחר מכן, בין אם בתקופת ההתקשרות ובין אם לאחר מכן, בין אם נגרם על ידו בין אם נגרם על ידי עובדיו ו/או שלוחיו ו/או כל הנתון למרותו ולרבות כל נזק שנגרם עקב התקנת ו/או אחזקת ו/או השימוש במתקני הפרסום.
- 69.2 אם החברה תידרש לשלם פיצויים ו/או דמי נזק כאמור, ישפה הקבלן את החברה בגין כל תשלום שיושת עליה, מיד עם דרישתה הראשונה לכך. מובהר כי אחריות הקבלן תחול לכל נזק ו/או הוצאה ו/או פיצוי ו/או קנס ככל שיתקיימו בשל העבודות נשוא מתקני הפרסום ו/או בשל עבודות הקבלן, ובאם אלה יושתו ו/או ישולמו על ידי החברה מכל סיבה שהיא, ישולם כל סכום ההוצאה על ידי הקבלן מיד עם קבלת החשבון שיוגש ע"י החברה וישמש הוכחה סופית ומכרעת ולקבלן לא תהא זכות לערער עליו.
- 69.3 בנוסף, ומבלי לגרוע מהמוזכר לעיל, הקבלן יחתום על כתב ויתור אחריות [נספח 17] ונוסחו יחייב את הקבלן לכל דבר ועניין.

## ביטוח

70. מבלי לגרוע מאחריותו ומהתחייבויותיו של הקבלן על פי כל דין ו/או על פי הסכם זה, מתחייב הקבלן לערוך ולקיים על חשבונו, את הביטוחים וההוראות המפורטים בנספח הביטוח המסומן **כנספח 16** וכן

באישור קיום ביטוחי הקבלן המסומן **כנספת 16 (א)**, המצורפים להסכם זה ומהווים חלק בלתי נפרד ממנו.

### טענות פיצוי מצד הקבלן

- 71. טענת פיצוי מצד הקבלן**
- 71.1 הקבלן מתחייב כי לא יטען כל טענה/תביעה לפיצויי קיום/אובדן רווח, וכן, כל טענה שיש בהעלאתה דרישה ו/או בקשה ו/או אחר להפחתה ו/או קיזוז ו/או פיצוי כספי בעניין מתקני פרסום אחרים כהגדרתם במסמכי המכרז ו/או בגין אי השימוש ו/או שימוש חלקי במתקני הפרסום על ידו. אין באמור בסיפא של סעיף זה כדי לגרוע מהמוזכר בהפחתות שיכולות להתקיים בעת אירוע מסכל כמוזכר בנספח 11.
- 71.2 בהמשך למוזכר לעיל, הקבלן לא יוכל לטעון לפיצוי כלשהו או להפחתה בדמי הזיכיון גם, אך לא רק, במקרים בהם הופסק ו/או נבצר מהקבלן להתקין מסרים מסחריים במתקני הפרסום ו/או הקבלן נדרש להסיר מתקני פרסום בשל הוראת החברה מכל סיבה שהיא ו/או בשל דרישה מכל גוף סטטוטורי ו/או בשל פגיעה במתקני הפרסום ו/או בשל התשתית הקשורה בהן ו/או בשל חוסר ביקוש/כדאיות כלכלית בשל אירוע בטחוני/בריאותי או אחר.

### אי קיום יחסי עובד מעביד

- 72. אי קיום יחסי עובד מעביד**
- 72.1 מוסכם ומוצהר בין הצדדים מפורשות כי הקבלן הנו קבלן עצמאי, כי בין הקבלן, עובדיו וכל מי מטעמו לבין החברה לא יתקיימו, לכל דבר ועניין, יחסי עובד ומעביד, וכי אין הקבלן ו/או עובדיו ו/או מועסקיו זכאים לקבל מהחברה כל תשלום ו/או זכויות המגיעות על פי כל דין, נוהג או הסכם לעובד ממעבידו.
- 72.2 הקבלן לבדו יישא, באחריותו ועל חשבונו, בכל התשלומים וההטבות הסוציאליות המגיעות על פי כל דין, נוהג והסכם לעובדיו ולכל מי מטעמו. החברה לא תישא בכל תשלום או הטבה כאמור.
- 72.3 באם ייקבע, כי בניגוד לאמור לעיל, החברה חייבת בתשלום כלשהו לקבלן ו/או לעובדיו ו/או לכל מי מטעמו מכח דיני העבודה, ישפה ויפצה הקבלן את החברה בכל סכום בו תחויב כאמור, לרבות הוצאות משפט ושכר טרחת עו"ד.

### העברת זכויות

- 73. העברת זכויות וחובות**
- 73.1 מוסכם במפורש בין הצדדים כי אסור לקבלן להסב ו/או להמחות ו/או לשעבד ו/או להעביר זכויותיו ו/או התחייבויותיו על פי חוזה זה כולן או מקצתן בכל דרך שהיא לאחר או לאחרים או לגוף משפטי אחר, אלא אם קיבל את הסכמת החברה לכך בכתב ומראש.
- 73.2 הסכמת החברה להסבה של איזו מזכויות ו/או חובות הקבלן כמפורט לעיל, לא תשחרר ולא תפחית מאחריות הקבלן על פי הוראות הדין וחוזה זה, והקבלן ימשיך להיות אחראי כלפי החברה למילוי כל התחייבויותיו וחובותיו כלפיה.
- 73.3 מוצהר ומוסכם בזה כי לחברה הזכות להסב או להמחות זכויותיה על פי חוזה זה לאחרים, כולם או מקצתן, ללא צורך בקבלת אישור כלשהו מהקבלן ו/או מצד שלישי כלשהו.

## הפרות יסודיות וביטול התקשרות

- 74. הפרת התחייבויות הקבלן על פי החוזה**
- 74.1 החברה תהא רשאית על פי שיקול דעתה הבלעדי ובנוסף לכל סעד אחר העומד לה על פי חוזה זה ו/או על פי כל דין, להביא חוזה זה לקיצו לאלתר ו/או להתקשר לביצוע העבודה עם קבלן אחר ו/או להטיל את משך ביצוע העבודה על עובדים מטעמה ו/או לחלט את ערבות הביצוע (באופן מלא או חלקי) שנתן הקבלן להבטחת ביצועו של החוזה, במקרים ובתנאים המפורטים בסעיפים קטנים שלהלן:
- 74.1.1 הקבלן לא תחזק את המתקנים בצורה נאותה ו/או לא פעל לשמירת שלמותם ו/או לא פעל על פי הוראות החברה/המנהל הכול כמתחייב מהוראות חוזה זה ומסמכי המכרז.
- 74.1.2 אם הקבלן הינו שותפות וינתן נגדו או נגד אחד מיחידו של השותפות צו לכינוס נכסים ו/או צו עיקול ו/או אם הקבלן הינו תאגיד ויחלו נגדו בפעולות לפירוק או כינוס נכסים ו/או בכל מקרה שבו עשויה להתבצע העבודה בידי נאמן, מנהל עיזבון או כל אדם הממונה על נכסי הקבלן ו/או אם יוטל עיקול על כספים המגיעים לחברה מהקבלן והעיקול לא הוסר תוך 20 ימים מהטלתו.
- 74.1.3 אין בידי החברה ערבות מכרז בהתאם להוראות החוזה.
- 74.1.4 הקבלן הפר הפרה יסודית / הוראות המוזכרות במסמכי המכרז והחוזה ובכללם הסעיפים 3,4,5,6,7,9,11,12,13,14,22,23,24,26,27,30,31,32-43,44-55,57,58-61,65,66-72,74,76,77-81 באופן מלא ו/או חלקי של הסעיף ו/או תת סעיף רלוונטי, תחשב הפרה יסודית של ההסכם.
- 74.1.5 הקבלן הפר הוראה מהוראות חוזה זה, וקיבל התראה לתיקון ההפרה ולא תיקן את ההפרה ו/או הטעון תיקון תוך חמישה ימים ממועד קבלת ההתראה.
- 74.1.6 החברה קבעה, כי הקבלן הסתלק מהחוזה.
- 74.1.7 ביטול החוזה במקרים המנויים בסעיף זה, יהיה על ידי המצאת הודעת ביטול התקשרות.
- 74.1.8 כל נזק שייגרם לקבלן ו/או לצד שלישי כתוצאה מביטול החוזה על פי הוראות חוזה זה, יחול על הקבלן.
- 74.1.9 בנוסף, בוטל החוזה מהסיבות המנויות בסעיפים לעיל, ישלם הקבלן לחברה **פיצוי מוסכם מוגבר שגובהו יהיה פי 4 מגובה ערבות הביצוע** (להלן: "**פיצוי מוסכם**") וכל זאת ללא תנאי ו/או כל מגבלה לחילוט ערבות באופן מלא ו/או חלקי עפ"י שיקול דעת החברה. כמו כן, בנוסף לפיצוי מוסכם כמוזכר לעיל, החברה תוכל לתבוע בגין כל נזק באם ייגרם בשל פועלו ו/או מחדלו ו/או אחר של המציע, וכל זאת בהקשרו של מכרז זה ועפ"י כל דין.
- 74.2 אין באמור בסעיף זה כדי לגרוע מכל זכות או סעד אחר שיעמדו לחברה על פי חוזה זה ועל פי כל דין עקב ובגין כל הפרה של החוזה על ידי הקבלן.

## ערבות ביצוע

- 75. ערבות ביצוע**
- 75.1 להבטחת מילוי מלוא התחייבויות הקבלן כלפי החברה עפ"י חוזה זה, ימציא הקבלן לחברה תוך 10 ימים ממסירת הודעת הזכייה, ערבות בנקאית אוטונומית צמודה מבנק ישראלי עפ"י הנוסח המצורף בטפסי המכרז כמופיע בנספחים **15.א'** או **15.ב'** [בהתאם לקבוצת מתקני הפרסום בה זכה] (להלן: "**ערבות הביצוע**").

- 75.2 ההוצאות הכרוכות במתן ערבות הביצוע יחולו על הקבלן.
- 75.3 ערבות הביצוע תהא בתוקף החל מהמועד שנקבע לתחילת תקופת ההתקשרות בהודעת הזכייה ועד 6 חודשים לאחר סיום תקופת ההתקשרות. לאחר תום תקופת ההתקשרות, תשמש ערבות הביצוע גם כערבות טיב, לצורך תיקון ליקויים ו/או נזקים, השלמת חוסרים וכיו"ב עקב מעשה או מחדל של הקבלן, אשר יתגלו במהלך תקופה זו.
- 75.4 ככל ותודיע החברה על רצונה במימוש תקופת האופציה, ידאג הקבלן להאריך בתוך 7 ימים ממועד קבלת הודעת החברה, את תוקף ערבות המכרז, כך שתעמוד בתוקף לפחות עד 6 חודשים לאחר תום תקופת האופציה. מכל מקום ולמען הסר ספק מובהר, כי באחריות הקבלן לדאוג ו/או לפעול כך שערבות הביצוע תהא תקפה בכל עת במהלך תקופת ההתקשרות הבסיסית ובמהלך תקופת האופציה (ככל שתמומש), ועד 6 חודשים לפחות לאחר מועד תום תקופת ההתקשרות הבסיסית או האופציה (לפי העניין).
- 75.5 בכל מקרה בו לא יאריך הקבלן את הערבות לפי דרישת החברה, תהא החברה רשאית לממשה ולעכב תחת ידה את סכום הערבות עד למילוי כל התחייבויותיו של הקבלן על פי החוזה ו/או לחלט ממנה כל סכום המגיע לחברה על פי החוזה.
- 75.6 החברה תהא רשאית על פי שיקול דעתה המוחלט לחלט את הערבות כולה או חלקה, בכל מקרה בו הקבלן לא קיים הוראה מהוראות החוזה. כך למשל ולצורך הדוגמא בלבד, במקרים של עיכוב ו/או אי מענה הולם בנושא תחזוקה ו/או המצאת פריסת מתקנים ו/או המצאת אישורי חשמלאי בודק מוסמך ו/או מהנדס קונסטרוקטור כנדרש בהתאם להוראות מסמכי המכרז, החברה תוכל להתקשר עם צד ג' לצורך ביצוע הפעולות האמורות ו/או קבלת חוות דעת ו/או אישורים הקשורים בנושא בטיחות/אחר, והתשלום בעניינן יחולט מערבות המכרז בנוסף לחיובים קנסות וסעדים אחרים שיושנו הקבלן על פי הוראות המכרז והדין.
- 75.7 הערבות תהיה ניתנת למימוש בבת אחת או לשיעורין והחברה תהא רשאית להפעיל את הערבות, או חלק ממנה, בכל מקרה שלדעת החברה והקבלן לא יעמוד בהתחייבות מהתחייבויותיו על פי חוזה זה.
- 75.8 החברה אינה מוגבלת בסכום הערבות ואם היו לחברה נזקים או הפסדים בגין אי מילוי ההתחייבויות של הקבלן, יהווה סכום הערבות אשר יפרע אך ורק תשלום ראשון על חשבון אותם נזקים או הפסדים. למען הסר ספק מובהר בזאת כי בכל מקרה של חילוט/מימוש הערבות כולה או חלקה ע"י החברה והמשך ביצוע החוזה ע"י הקבלן, ימסור הקבלן לחברה ערבות משלימה **תוך שבעה ימים** בהתאמה לסכומים והתנאים הנדרשים עפ"י החוזה ו/או נספחי המכרז ו/או מסמכיו, כך שהיקפה הכספי של ערבות המכרז אשר תוחזק על ידי החברה תהא בהיקף ערבות המכרז שנקבעה בנספח 15 [א או ב].

#### 76. הפחתת גובה סכום ערבות הביצוע

- 76.1 בכפוף לעמידת הקבלן בהוראות מסמכי המכרז בכלל, לרבות, אך לא רק, סיום הצבת מתקני הפרסום החדשים עד תום תקופת ההיערכות בהתאם להוראות מסמכי המכרז [מבחינת סוג, כמות, מפרט טכני וכד'], החברה תהא רשאית לפי שיקול דעתה לאשר לקבלן כי גובה סכומי ערבות הביצוע בנספחים 15. א ו 15. ב יופחתו ב 30% בהתאמה.
- 76.2 ניתן אישור ע"י החברה, יוחלפו ערבויות הביצוע בהתאם למוזכר לעיל.
- 76.3 כל יתר ההוראות החלות בעניין של ערבות ביצוע יחולו בהתאמה על ערבויות הביצוע שסכומן הופחת.

**תעודת אחריות ואישורים שנתיים**

- 77. תעודת אחריות של מתקני הפרסום**
- 77.1 כל המתקנים שיסופקו על ידי הקבלן יהיו בעלי תעודת אחריות ושירות של היצרן ממנו נרכשו המתקנים. תוקף האחריות יהא ל 24 חודשים לפחות שתחל מהיום הראשון להצבתם.
- 77.2 השירות יכלול, לכל הפחות, תיקון של כל בלאי/פגם או קלקול אשר נבע ו/או נוצר בשימוש סביר במתקן.
- 77.3 תעודת אחריות ו/או מסמך מחייב של היצרן בעניין האחריות כמוזכר לעיל תימסר לחברה בטרם הצבת מתקני הפרסום החדשים ו/או בכל מועד אחר **בהתאם לדרישת המנהל**.
- 78. אישורים שנתיים שיימסרו למנהל על ידי הקבלן**
- 78.1 מבלי לגרוע מכל חובה שהיא שתחול על הקבלן, מובהר כי בתום כל שנה קלנדרית בתקופת ההתקשרות יעביר הקבלן לידי המנהל באמצעות דוא"ל את האישורים המפורטים להלן:
- 78.1.1 אישורי יציבות וחוזק לכל אחד ממתקני הפרסום נשוא המכרז המוצבים בשטח העיר. האישור ייחתם על ידי מהנדס קונסטרוקטור כאשר חתימת המהנדס תעיד כי המתקנים נבדקו בין החודשים נובמבר ודצמבר של אותה שנה בה נמסר האישור, ונמצאו כשירים ובעלי יכולת לשאת את העומסים אשר חלים עליהם מתוקף היותם מוצב בשטח העיר והשימוש אשר נועד להם.
- 78.1.2 אישור חשמלאי בודק מוסמך לכל אחד ממתקני הפרסום נשוא המכרז, אשר מחוברים ו/או מוצמדים להם גופי תאורה ו/או כל מערכת חשמל אחרת. האישור ייחתם על ידי חשמלאי בודק מוסמך, כאשר חתימת הבודק תעיד כי המתקנים נבדקו בין החודשים נובמבר ודצמבר של אותה שנה בה נמסר האישור, וכל רכיבי החשמל ו/או מדדי הבדיקה במתקני הפרסום האמורים נמצאו תקינים, לרבות רציפות החשמל, הארקה, תקינות מערכות החשמל, פחת, וכל אלמנט אחר הקשור למערכת החשמל הקשורה בהם.
- 78.2 הבהרה: ככל והאישורים המוזכרים לעיל הינם רב שנתיים, הקבלן יהיה פטור מלהמציא בדיקת שנתיים בעניינם של המתקנים אך בכל מקרה ידאג כי יהיו ברשותו אישורי הבטיחות המוזכרים לעיל תקפים לכל מתקן פרסום נשוא המכרז ובכל תקופת ההתקשרות.

**הסגת גבול, בעלות ומתקני שילוט אחרים**

- 79. הסגת גבול**
- 79.1 היה וההתקשרות בין החברה ובין הקבלן הסתיימה ו/או הופסקה מחמת ביטולה על ידי החברה, הקבלן מתחייב כי ממועד כניסתה לתוקף של הפסקה/ביטול ההתקשרות, לא ייעשה כל שימוש במתקני הפרסום ולא יציעם לפרסום מסחרי.
- 79.2 לא קיים הקבלן התחייבות זאת והמשיך לעשות שימוש במתקני הפרסום, תחשב התנהגותו כהסגת גבול וכניסה לשטח ללא רשות, על כל המשתמע מכך.
- 79.3 כנגד הסגת גבול ישלם הקבלן לחברה פיצוי מוסכם בסכום של 500,000 ₪. מובהר, כי אין בפיצוי המוסכם כדי להקנות זכות להמשיך ולהסיג גבול או להפר את הוראות החוזה בכל דרך אחרת, ו/או למנוע מהחברה להיפרע מכל חוב ו/או נזק שנוצרו על ידי הקבלן, והחברה תפעל על פי דין למיצוי מלוא זכויותיה או לחילופין לתשלום חובותיו של הקבלן כלפיה כפי שעולים מהוראות מסמכי המכרז.

**80. הבעלות במתקנים**

- 80.1 כל מתקני הפרסום הקיימים הינם בבעלותה הבלעדית של החברה.
- 80.2 בנוסף, כל מתקני הפרסום החדשים אשר יוצבו על ידי הקבלן מכוח חוזה זה, יהפכו קניינה של העירייה מיד עם הצבתם בשטח השיפוט של העיר למעט החריג המוזכר בעניינו של ראש פרסום.

**ראשי פרסום בתום תקופת ההתקשרות****81. ראשי פרסום**

- 81.1 בשונה מכל מתקני הפרסום האחרים שיירכשו ו/או יוצבו ו/או יסופקו על ידי הקבלן ושעם מועד הצבתם בעיר יהפכו קניינה של העירייה לכל דבר ועניין, ראשי הפרסום יהיו בבעלות הקבלן במשך כל תקופת ההתקשרות.
- 81.2 על אף האמור בסעיף לעיל, בתום תקופת ההתקשרות הקבלן יותיר ו/או יציב על גבי העמודים 10 ראשי פרסום ששולמו על ידו ושמפרטם הטכני זהה למפרט ראשי הפרסום הדו מימדים כמוזכר בנספח 12, ואלה ייחשבו קניינה של העירייה, וזאת אף אם כמות ראשי הפרסום הדו מימדים בסיום תקופת ההתקשרות ו/או האופציה הייתה גבוהה או לחילופין קטנה מהכמות המוזכרת לעיל. כל ההוראות הקשורות בתחזוקה תקינות ובטיחות מתקני הפרסום על פי מכרז זה יחולו על ראשי הפרסום האמורים. על גבי ראשי הפרסום האמורים יוצב מסר זמני על חשבון הקבלן ופריסת מיקומיהם תועבר לחברה עד שבוע לפני תום תקופת ההתקשרות בין הצדדים.
- 81.3 מובהר כי אין באמור כדי לגרוע מכל חובה הקשורה בתפעול ו/או תחזוקה ו/או היתרים ו/או אישורים כנדרש בהוראות המכרז גם לעניין ראשי הפרסום.

**חובות ואחריות הקבלן לקראת תום תקופת ההתקשרות ולאחריה****82. חובות ואחריות לאחר תקופת התקשרות ו/או אופציה**

- 82.1 עד היום ה 30 טרם סיום תקופת ההתקשרות בין הצדדים, הקבלן ימסור לחברה דוח מצב מתקנים, שיכל את כל המידע הנדרש שתוכנו תואם את המוזכר בסעיף 11 לחוזה.
- 82.2 בתוך 14 ימים ממועד סיום ההתקשרות בין הצדדים, יסלק ו/או יתקן הקבלן את כל הליקויים שיועלו מהדוח האמור וימציא לחברה את האישורים המעידים על הנדרש.
- 82.3 החברה תוכל להורות לקבלן לתקן ליקויים / נזקים נוספים, שלא נזכרו בדוח, והקבלן יפעל כדרישתה בתוך המועד שתנקוב בו.
- 82.4 החברה תהיה רשאית לחלט את ערבות הביצוע ו/או לחייב את הקבלן בתשלום כספי ו/או לטעון ו/או לתבוע את הקבלן בגין כל נזק ו/או אחר **אף בתום ולאחר** תום תקופת ההתקשרות ו/או האופציה, בקרות אחד מהמקרים המפורטים להלן:
- א. הימנעות הקבלן מסילוק חובותיו הכספיים ככל ויתקיימו במערכות הגבייה של החברה;
- ב. הימנעות הקבלן מביצוע הוראות חוזה המכרז לרבות אלה המפרטות את חובות הקבלן לקראת תום תקופת ההתקשרות;
- ג. גילוי של פגם ו/או נזק במתקני פרסום שלא תוקנו על ידי הקבלן מכוח הוראות מסמכי המכרז;
- ד. הגשת תביעה ו/או השתת תשלום על החברה על ידי צד ג' בשל אירוע שנבע מפועלו או לחילופין מרשלנותו של הקבלן.

**שינוי חוזה, הוראות כלליות נוספות**

- 83. שינוי חוזה**
- 83.1 אין לשנות כל הוראה בחוזה זה ובמסמכי המכרז אלא בכתב ובחתימת הגורמים המוסמכים של הצדדים, ולא תשמע כל טענה על שינוי בעל פה או במשתמע.
- 84. כללי**
- 84.1 מובהר בזאת כי לקבלן לא תהא זכות קיזוז וכל תשלום שיחויב ו/או יהא חייב מכוח הסכם זה ישולם במלואו ובמועדו.
- 84.2 הקבלן מתחייב למלא את התחייבויותיו עפ"י חוזה זה ועפ"י הוראות כל דין ובתיאום מלא עם המנהל תוך ביצוע וקיום הוראותיו.
- 84.3 הקבלן מתחייב למלא אחר כל הוראות המנהל לשביעות רצונו המלאה. המנהל ו/או מי שימונה על ידו רשאים לבדוק מטעם החברה בכל זמן שהוא את העבודות ואת ביצוע העבודה ו/או השירותים, לפקח ולהשגיח על ביצוע העבודות וכן לבדוק את טיב החומרים שמשמשים בהם, את טיב המלאכה שנעשית על ידי הקבלן בביצוע העבודות, את עמידתו בתנאי החוזה ואת ביצוע הוראות החברה, **לרבות פיקוח על תוכן המסר המסחרי ו/או אחר אשר יותקן במתקני הפרסום באמצעות הקבלן.**
- 84.4 הוראות המנהל בכפוף לאמור בחוזה תחייבנה את הקבלן.
- 84.5 על הקבלן לסייר עם המנהל אם יידרש לכך על פי דרישתו בכל עת (בשעות יום ו/או ערב ו/או הלילה) לצורך בחינה משותפת ו/או ביקורת בעניינם של מתקני הפרסום.
- 84.6 ככל שתתקיים אי הסכמה בין הוראה ו/או החלטה בכתב ו/או בע"פ של המנהל הקשורה בקבלן ו/או בפעולתו נשוא המכרז, תגבר החלטתו של המנהל והקבלן יהיה מחויב לקיים את דרישת המנהל בהתאם ללוחות הזמנים שקבע.
- 84.7 חוזה זה ממצה את הסכמת הצדדים לו, ונתונים כלשהם או מצגים כלשהם שנמסרו, או שנעשו, בכתב או בעל פה, ואינם מצויינים בחוזה, הנם בטלים ומבוטלים, ומשוללים כל תוקף מכל מין וסוג. ארכה, ויתור, הימנעות מפעולה מצד החברה לא יחייבוה ולא ישמשו מניעות לנקיטת צעדים למימוש זכויותיה, אלא אם כן נעשו בכתב ובחתימת המנהל.
- 84.8 סמכות השיפוט הייחודית בכל הנוגע לחוזה זה תהא לבתי המשפט במחוז דרום בהתאם לסמכות העניינית נשוא התביעה ו/או העתירה ו/או ההליך המשפטי.
- 85. כתובות והודעות**
- 85.1 כתובות הצדדים הן כמפורט במבוא לחוזה זה.
- 85.2 כל הודעה שתשלח על ידי הצדדים על פי הכתובות שלעיל יחשב כאילו נמסר לתעודתו תוך 72 שעות ממועד מסירתו לבית הדואר כדבר דואר רשום. הודעה שתשלח בפקס או בדוא"ל תיחשב כאילו נמסרה עם קבלת אישור (לא אוטומטי) לכך מהנמען. הודעה שתועבר באמצעות שליח תיחשב כאילו נמסרה ביום ההמצאה.

**ולראיה באו הצדדים על החתום**

---

 הקבלן

---

 החברה

## נספח 12

## מפרט טכני מתקני הפרסום

- 1. כללי - דרישות מחייבות לכל סוגי המתקנים:**
- 1.1 **מתקן חדש:** כל מתקן שיסופק ו/או יוצב על ידי הקבלן וכל זאת במסגרת המכרז יהיה מתקן חדש כהגדרתו בסעיף מונחים [למען הסר ספק, האמור חל גם על ראשי פרסום]. הוראה זה תחול ומתקיימת גם על כל רכיב ו/או מחובר של מתקן זה או אחר, כגון: כבלי חשמל, פחת וכד'.
- 1.2 **שפת רחוב:** כל מתקן פרסום חדש יהיה תואם לשפת רחוב של עיריית בית שמש או לחילופין מותאם לשפת הרחוב והכל בהתאם לשיקול דעת והוראות המנהל. בנושא זה, על הקבלן לעיין בפרסומי העירייה בנושא זה ולקבל הנחיות המנהל אודות הוראות שפת הרחוב.
- 1.3 **מפרט טכני:** מתקני הפרסום מכל סוג שיסופקו ויוצבו על ידי הקבלן יהיו זהים זה לזה [צבעים, גוון צבע, מפרט טכני, צורה וכד'], והקבלן מתחייב כי כל מתקן פרסום שיוצב על ידו ו/או מטעמו ובהקשרו של מכרז זה, יהיה תואם במפרטו הטכני למפרט הטכני כמוזכר במסמכי המכרז בכלל והמפורט בנספח זה בפרט. כל שינוי בעניין מפרטו הטכני של מתקן פרסום יהיה כפוף לאישור בכתב של החברה.
- 1.4 **צבע:** צבעיו וגווניו הגלויים של מתקן הפרסום יהיה אפור כהה - ראל 5022 או בצבע ובגוון שיאושרו/או ייבחרו על ידי המנהל ובהתאם להנחיותיו בלבד. הבהרה: יבוצע שימוש בחומרים ידידותיים לסביבה. הצבע ייושם בשיטה חשמלית המאפשרת שליטה טובה על העובי, וייצבעו בתנור.
- 1.5 **עיצוב המוצר/מתקן הפרסום:** ככלל, לכל מתקן פרסום מכל סוג קיימים מספר דגמים, כך שיכולים להתקיים שני מתקני פרסום [או יותר] מאותו הסוג ובעלי אותן תכונות/מפרט טכני אך נראותם תהא שונה. שונות בעיצוב יכולה להתבטא בגימור זווית חיצונית של מתקני הפרסום, שילוב של אלמנטים עיצוביים המחוברים למתקן הפרסום ועוד. בהמשך למוזכר בסעיף זה, העיצוב ייבחר/ייקבע על ידי המנהל.
- 1.6 **קבלת אישור החברה מראש של דגם מתקן הפרסום:** טרם התקנתו של כל מתקן פרסום הקבלן יידרש לאשר כל דגם של כל מתקן פרסום אשר יידרש להקים עפ"י הוראות המכרז זה.
- 1.7 בנוסף למוזכר לעיל, בטרם קבלת האישור, יידרש הקבלן להעביר לידי החברה כל מסמך ו/או צילום ו/או תיאור של הדגם הנבחר מטעמו בהקשרו של מתקן הפרסום עפ"י סוג [ובלבד ויהא תואם את המפרט הטכני הנדרש], ולחברה תהיה הזכות לאשר ו/או לא לאשר ו/או לדרוש כל השלמה עפ"י שיקול דעתה בטרם תמסור אישור לבחירת דגם של מתקן הפרסום.
- 1.8 **תכנון המתקן:** תכנון המתקן/הקונסטרוקציה של כל מתקן יבוצעו ע"י מהנדס קונסטרוקציה מוסמך בעל מ"ר בתוקף. התכנון יותאם לתנאי השטח בו אמור להיות מוצב המתקן האמור.
- 1.9 **בסיס המתקן:** ביצוע יציקת בטון לבסיס כל מתקן פרסום יבוצע עפ"י תכנית הנדסית ודרישות מהנדס. בסיס המתקן יהיה יצוק מתחת לפני הקרקע. כמו כן, לא תתקיים בפני הקרקע בהם יוצב המתקן, כל חריגה/בליטה של ברגי יסוד/אומים/פלטת בסיס וכל פרט אחר הקשור בבסיס המתקן [פרטים אלה אמורים להיות נסתרים או לחילופין, הקצה העליון שלהם נדרש להיות מתחת לגובה מישור המשטח בו יוצב/יוטמן מתקן הפרסום [אבנים משתלבות, אדמה, ריצוף, אספלט וכד'].
- 1.10 **תאורה:** כל מתקן פרסום המיועד להארה פנימית וחיצונית יואר באמצעות נורות לד; מערכת החשמל והתאורה בהתאמה לסוג מתקן הפרסום תהיה תקנית, נסתרת ובלתי נגישה לציבור.
- 1.11 **חיבור למקור הזנה של חשמל:** באחריות הקבלן כי כל מתקני הפרסום שבמפרטם מוגדרים גופי תאורה לצורך הארתם יחוברו למקור הזנה של חשמל לצורך הארתם, וממועד תחילת ההתקשרות בין הצדדים ידאג הקבלן כי בכל עת כל מתקני פרסום נשוא המכרז יהיו מחוברים למקור הזנת חשמל תקין [ומכאן,

שכל מתקן שאינו מחובר למקור הזנה של חשמל ו/או שהנו בעל חיבור שאינו תקין, חיבורו ו/או תיקון החיבור ו/או הארתו תהא על חשבון הקבלן. מובהר בזאת כל העלויות הישירות והעקיפות הקשורות בהארת מתקני הפרסום הכוללות בין היתר חיבור מתקני הפרסום למקור הזנה של חשמל, הכנת תשתית לחיבור מתקני הפרסום [כגון ביצוע חפירה, הנחת כבלים, "מופות" והכל בהתאם להוראות הדין] יחולו על חשבון הקבלן.

**1.12 מערכת מאור עירונית:** כל מתקני הפרסום יהיו מחוברים למערכת המאור העירונית. על אף האמור, ככל ולא יתאפשר חיבורו של מתקן פרסום למערכת המאור העירונית, בכפוף לאישור החברה/העירייה או הנחיותיה, יואר מתקן הפרסום באמצעות תאורה סולארית [ראה סעיף 1.13 להלן] או באמצעות חיבור למערכת החשמל הארצית. כך או כך, שתי החלופות המוזכרות בסעיף זה לצורך הארת מתקן פרסום [שלא באמצעות חיבור למערכת המאור העירונית] יהיה כפוף לאישור מראש ובכתב של המנהל ואחראי ממחלקת המאור בעירייה.

**1.13 תאורה סולארית:** ככל ובהתאם לחוות דעת של חשמלאי מוסמך לא ניתן יהא לחבר את מתקני הפרסום למקור הזנה של חשמל/רשת המאור של העירייה וזאת אם בשל חסר בתשתית / מקור הזנת חשמל שאינה תקינה ו/או בשל מרחק בלתי סביר ממתקן הפרסום ו/או בשל הפרדה של כביש/דרך למתקן הפרסום או אז תבוצע הארת מתקני הפרסום באמצעות מערכת סולארית אשר תירכש ותותקן על חשבון הקבלן. כמו כן, מובהר כי מערכת התאורה הסולארית תפיק ו/או תאפשר הארת מתקן הפרסום / שטחי הפרסום/ דפנות הפרסום עוצמת אור שווה ערך למתקן המחובר לרשת חשמל/המאור של העירייה בכל שעות הארה הנדרשת כאמור במסמכי המכרז. למערכת התאורה הסולארית תהא אחריות יצרן בת 5 שנים לפחות ותסופק על ידי יצרן ו/או יבואן העוסק בתחום התאורה הסולארית מעל 5 שנים. פרטי קבלן התאורה הסולארית ומפרטה הטכני לרבות מסמך המעיד על תקופת האחריות תועבר לידי המנהל מיד עם דרישתו.

**1.14 חשמל לשלט אלקטרוני - חיבור מסך הלבד במתקן שילוט אלקטרוני,** למקור הזנה של חשמל ונקודת תקשורת יבוצעו על ידי הקבלן ועל חשבון באמצעות פילר עצמאי שיותקן עי חברת החשמל לישראל בתיאום מחלקת החשמל בעירייה ועפ"י הנחיותיה, כשכל הקשור ברכישה התקנה וחיבור הפילר יחול על חשבון הקבלן.

**1.15 מס' זהות של המתקן ופרטי הקבלן:** בכל צד או חזית של מתקן פרסום יודבקו/יותקנו הפרטים הבאים: שם קבלן/לוגו קבלן + מס' זהות של צד הפרסום + מס' טלפון של הקבלן. ככל ומיקום ההצבה בצד הפרסום ו/או גודל הפרטים המוזכרים בסעיף זה לא מפורטים בחוברת המכרז בכלל ובנספח זה בפרט יבוצעו אלה לאחר קבלת אישור ו/או הנחיה בכתב מהמנהל.

**1.16 תקנים תקנות וחוקים:** כל מתקני הפרסום נשוא המכרז יהיו חייבים להתאים להנחיות והמגבלות הקבועות בדין וכן, בכל דרישות התקנים הישראלים כמוזכר בחוזה המכרז.

**1.17 תו תקן:** מתקני הפרסום ו/או רכיביהם, חלקיהם וחומרי הגלם מהם הם עשויים יהיו בעלי תו תקן, ככל שקיים לגביהם.

**1.18 מידות:** ככל ויתקיים שוני בין מידות חלקי מתקן פרסום המופיעות כחלק מאיור או שרטוט, לבין מידות חלקי מתקן המוזכרות בסעיף "תיאור טכני", יגברו האחרונות.

## מפרט טכני המתקנים נשוא המכרז

בנוסף להוראות סעיף 1 לעיל ולמוזכר במסמכי המכרז לרבות סעיף מונחים, לכל אחד מהמתקנים יחולו ההוראות שלהלן -

## 2. בילבורד

### 2.1 ראה להמחשה נראות בילבורד חדש

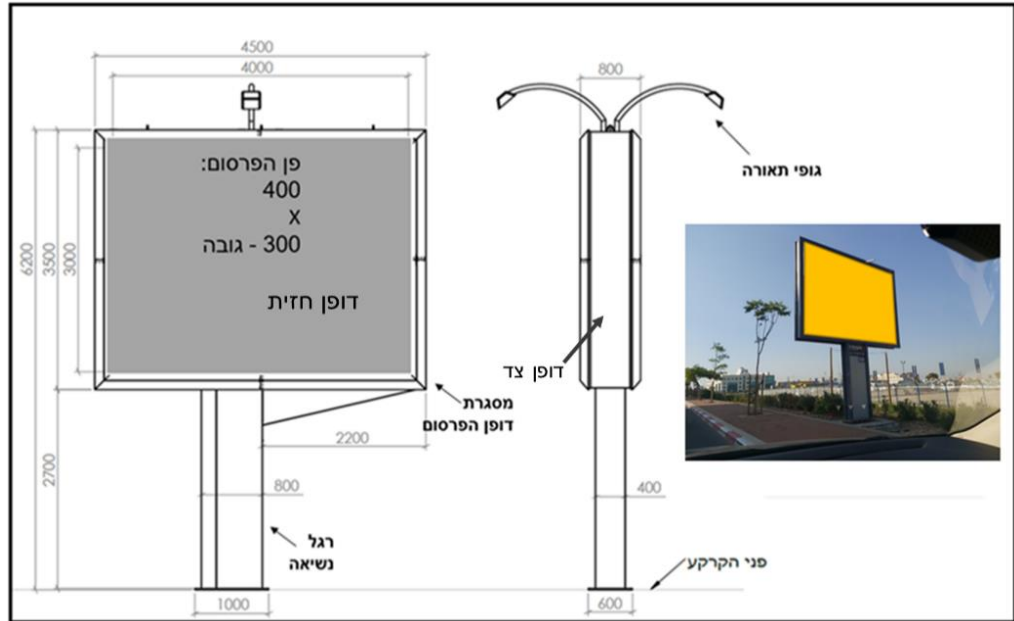

### 2.2 תיאור עקרונות טכניים של בילבורד :

2.2.1 הבילבורד הנו מתקן פרסום בעל שני שטחי פרסום מקבילים וזהים בגודלם וצורתם [אחד מכל צד של מתקן הפרסום, אלא אם נקבע כבילבורד חד צדדי] כאשר לשטחי הפרסום מחוברת "רגל נשיאה".

2.2.2 שטח פן הפרסום במתקן פרסום מסוג בילבורד הנו 12 מ"ר [יכל להתקיים ממידות גובה של 2 או 3 מ' ורוחב 6 או 4 מ']. דופן הפרסום במתקן פרסום מסוג בילבורד תהא גדולה בעד 10% משטח פן הפרסום.

2.2.3 **בפני פרסום קבועים [המיועדים להעברת מסרים עירוניים] הפקת הפרסום תהא עשויה שמשונית.** לצורך התקנת שמשונית בבילבורד, הקבלן יצמיד בקווי מתאר של דופן הפרסום [קונטור השלט] מסגרת כבלים מתוחה או לחילופין יתקין מסגרת פרופילים בעלי חתך ריבועי של 2 ס"מ, שתאפשר חיבור ומתיחה מלאה ושווה של השמשונית.

2.2.4 **הפקת פרסום להעברת מסרים מסחריים** בבילבורד תהא עשויה מדבקה או שמשונית המותאמת למתקן מסוג זה.

2.2.5 לא תותר יצירת שכבות של הפקות פרסום ע"ג דופן בילבורד, הווי אומר – התקנת פוסטר תבוצע לאחר הסרת פוסטר פרסום קודם שהותקן על גבי דופן הפרסום.

2.2.6 הבילבורד יואר על ידי גופי תאורה חיצוניים שיחוברו באמצעות זרועות ייעודיות לבילבורד. גופי התאורה יהיו יכילו נורות LED בעצמה של W120 לפחות לכל אחד.

2.2.7 חלקי מתקן הפרסום יהיו עשויים אלומיניום ו/או מתכת מגולוונת; חלקי המתכת הגלויים של המתקן יהיו צבועים בצבע אלקטרוסטטי בתנור.

2.2.8 כל חיבורי הבילבורד יהיו נסתרים.

2.2.9 הבילבורד יותאם לכל תנאי חוץ ויהיה עמיד לכל פגעי מזג אוויר.

2.2.10 צבעו של הבילבורד יהיה בצבע ובגוון שייקבע עפ"י שיקול דעת המנהל בלבד.

2.2.11 צורתה של רגל הנשיאה של הבילבורד תהא מעוצבת בגוונים ו/או צורה ו/או חיפוי שיקבע על ידי המנהל.

2.2.12 מידות רגל הנשיאה: גובה - מגובה 0 בקרקע ועד תחילת משטח הפרסום יהא 2.3 מ' אלא אם הוחלט אחרת על ידי המנהל.

3. טוטים

3.1 טוטים רגל/בסיס או טוטים רגל/בסיס יהיו תואמים למוצג שלהלן [אלא אם נקבע או אושר אחרת על ידי המנהל].

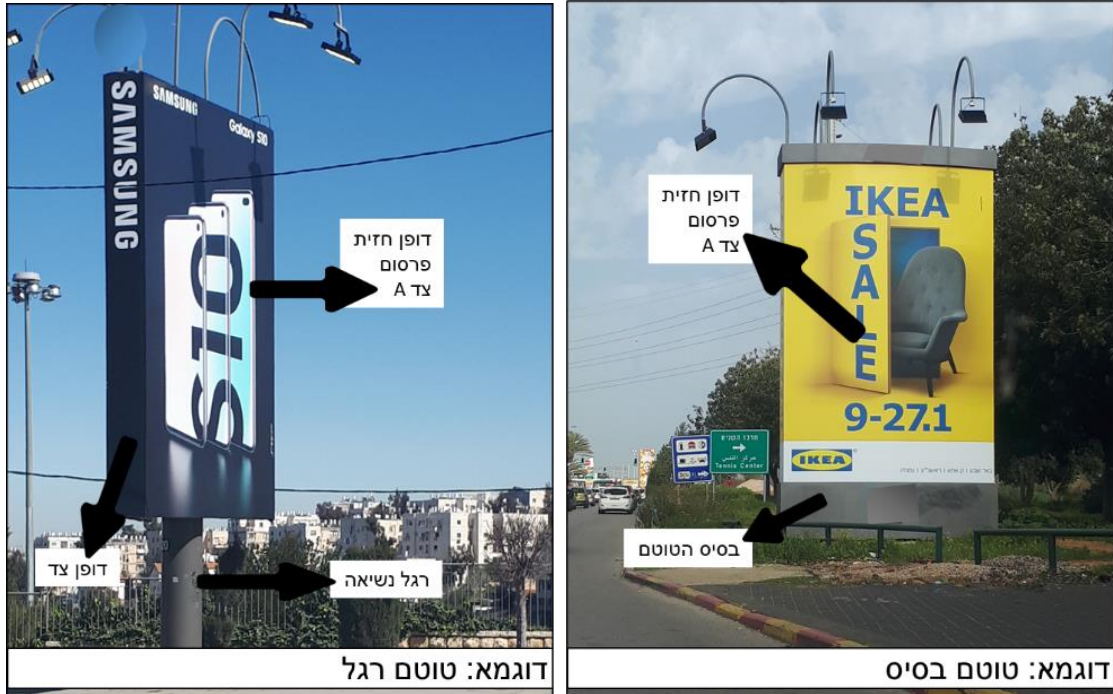

3.2 מידות חיצוניות [מעל פני הקרקע] בטוטים רגל וטוטים בסיס יהיו כמפורט בטבלה.

טוטים בסיס		טוטים רגל		
דופן צד	דופן חזית	גובה רגל נשיאה	דופן צד	דופן חזית
גובה – תואם לגובה דופן	גובה – בין 6 ל 8 מ'	2.3 מ' לפחות	גובה – 6 מ'	גובה – 6 מ'
רוחב – 1 מ'	רוחב – בין 3 ל 4 מ'		רוחב – 1 מ'	רוחב – 3 מ'

- 3.3 ככלל במתקן טוטים יהיו שתי דפנות חזית [דופן A ודופן B] ושתי דפנות צד זהות ומקבילות זו לזו; צורת הטוטים/תליבת הטוטים תהווה את השטח/הצורה המתקבלים מחיבור דפנות הטוטים בהן יוצב הפרסום.
- 3.4 הפרסום שיוצב על גבי הטוטים יהיה עשוי משמשונית אחת שתכסה באופן אחיד רצוף ומלא את כל הדפנות.
- 3.5 רוחב דפנות הפרסום של הטוטים יהיו מקבילות לפני הקרקע.
- 3.6 המתקן יכול שיהיה מואר על ידי גופי תאורה חיצוניים שיחוברו באמצעות זרועות ייעודיות לטוטים. גופי התאורה יהיו בעצמה של W120 לפחות לכל אחד.
- 3.7 הבהרה: למרות הרשום והמוזכר לעיל, יכל ומידות ועיצוב הטוטים ישונו בהתאם לדרישות החברה/או המנהל, ויכל וכמות דפנות הפרסום תקטן כאמור במסמכי המכרז בהתאם לנסיבות תנאי השטח.
- 3.8 ראו להמחשה בלבד, סקיצה היטל פנים וצד

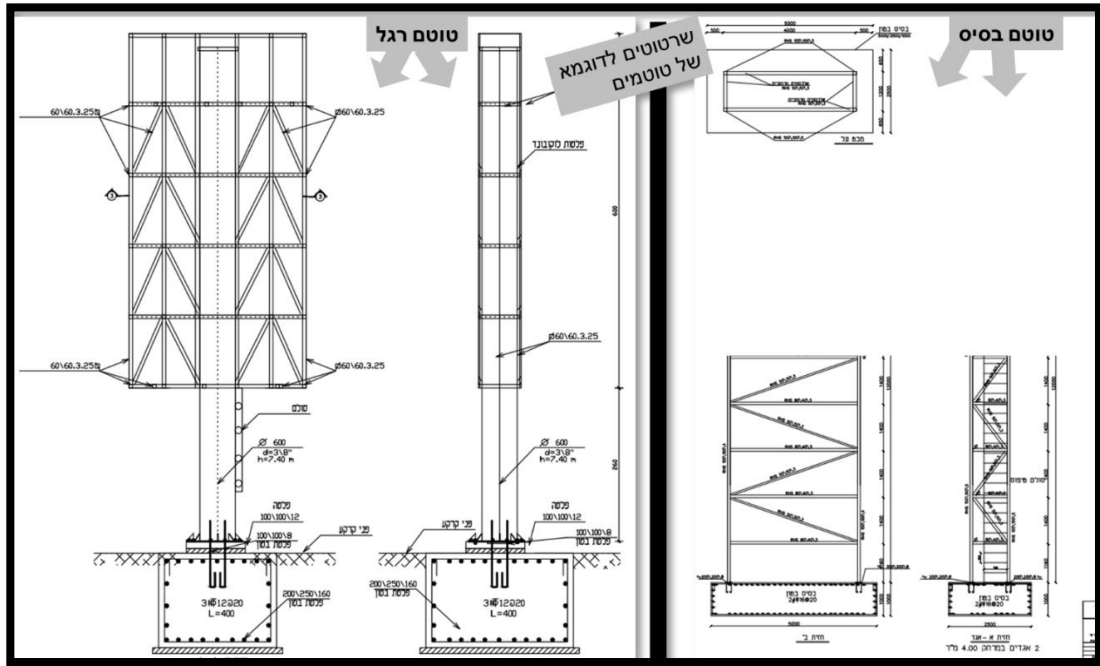



- 4.2.15 הצמדת הפוסטר למסגרות המשטח מתבצעת ע"י תפסני קפיץ בחלקו העליון של הפרספקס.
- 4.2.16 בסיס המכוון יאפשר אפשרות לצידוד המכוון.
- 4.2.17 חלקיו השקופים של המכוון המואר [בדלתותיו] יהיו עשויים זכוכית מחוסמת בעובי 6 מ"מ.
- 4.2.18 פתיחת הדלתות באמצעות בוכנות אויר
- 4.2.19 פוסטר/או מסר פרסום שיוצב במכוון מואר יהא עשוי נייר או מדבקה המותאמים למתקן מסוג זה.

**5. מכוון מפה**

- 5.1 מכוון מפה שהנו חלק ממתקני הפרסום נשוא המכרז **הנו זהה** למכוון מואר למעט רגע הנשיאה המחוברת למקרקעין שיכולה להתקיים בשני אופנים :  
אפשרות 1 : גובה רגל בין 0.3 מ' ועד 0.6 מ'.  
אפשרות 2 : רגל נשיאה ברוחב דופן הפנים



להמחשה – אפשרות 2



להמחשה – אפשרות 1

**6. ראשי פרסום**

6.1 לקבלן תהא הזכות להציב על גבי עמודורים ראשי פרסום משני סוגים בלבד. המפרט הטכני של ראשי הפרסום יהיו בהתאמה להנחיות המוזכרות בסעיף 1 והמפורט מטה.

**ראש פרסום מסוג מכוונת**

6.2 ראש פרסום מסוג מכוונת יהיה תואם ו/או שווה ערך לדגם שלהלן.

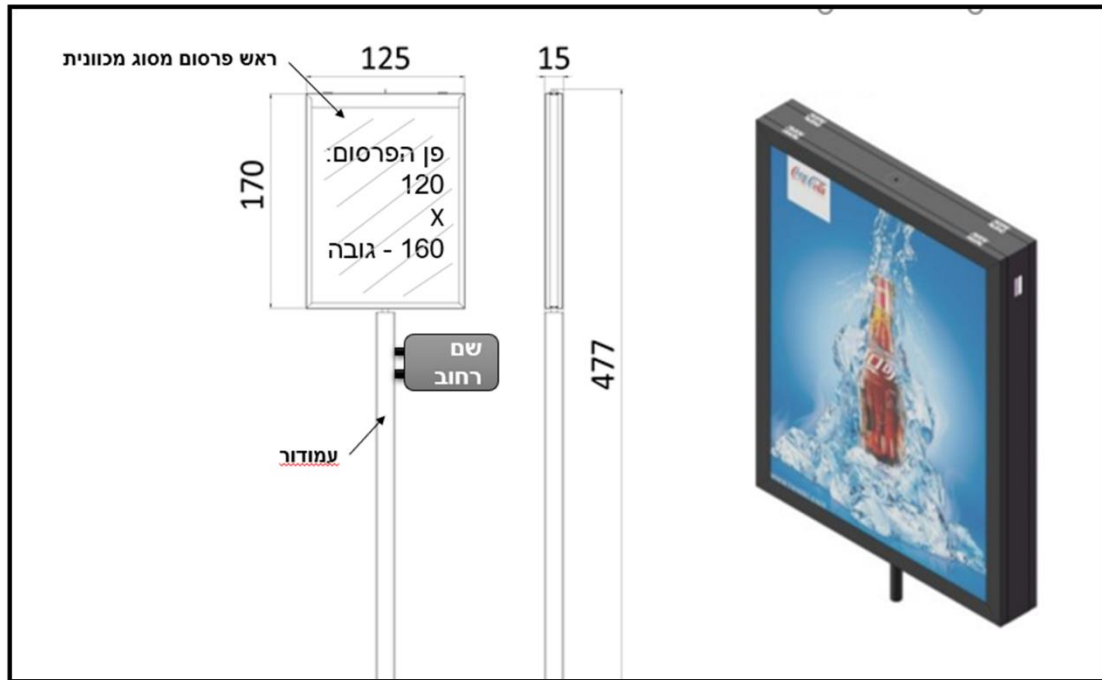
**6.2.1 תיאור טכני ראש פרסום מסוג מכוונת:**

- 6.2.1.1 "גוף" המכוונת יהא ממבנה מוקשח של פרופילי מתכת מגולוונת.
- 6.2.1.2 יתוכנן ויבוצע "אף מים" מובנה למניעת חדירת מים.
- 6.2.1.3 פיזור תאורה אופטימלי על פני כל השטח המואר, באמצעות מערכת תאורה פנימית בלדים [LED] בעוצמה של לפחות 128 וואט [2w X 64 pcs = 128 W]
- 6.2.1.4 מידות פן הפרסום עד 120 ס"מ רוחב, עד 160 ס"מ גובה.
- 6.2.1.5 פני הפרסום במכוונת יהיו מקבילים.
- 6.2.1.6 מסר הפרסום במשטחי הפרסום יבוצע באמצעות הצמדת פוסטר הפרסום למשטחי פרספקס או משטח אחר המאפשר פיזור אור בצורה אופטימאלית.
- 6.2.1.7 הצמדת הפוסטר למסגרות המשטח מתבצעת ע"י תפסני קפיץ בחלקו העליון של הפרספקס.
- 6.2.1.8 חלקיה השקופים של המכוונת [בדלתותיה] יהיו עשויים פרספקס בעובי 2-3 מ"מ.
- 6.2.1.9 פוסטר/או מסר פרסום שיוצב במכוונת יהא עשוי נייר או מדבקה המותאמים למתקן מסוג זה.

**ראש פרסום תלת מימד מסוג קוביה:**

6.3 ראש פרסום מסוג קוביה יהיה תואם ו/או שווה ערך לדגם שלהלן.

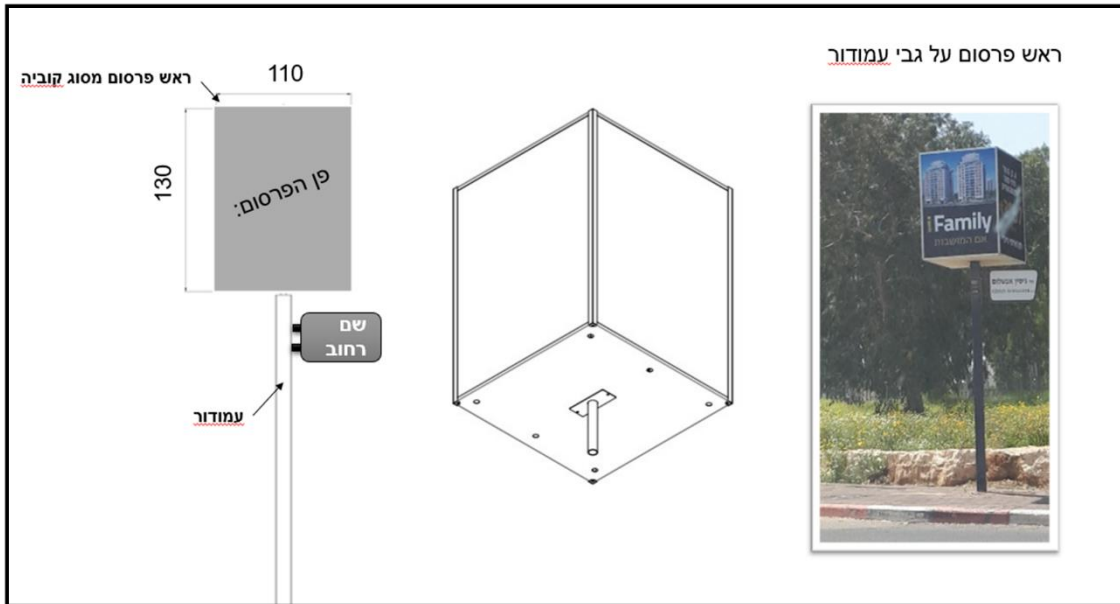

**6.3.1 תיאור טכני ראש פרסום מסוג קוביה**

6.3.1.1 מידת דופן צד בראש הפרסום תהא: רוחב: 110 ס"מ, גובה: 130 ס"מ

6.3.1.2 פיזור תאורה אופטימלי על פני כל השטח המואר, באמצעות מערכת תאורה פנימית בלדים [LED] באמצעות 8 פסי לד באורך 1.2 מ' בעוצמה של לפחות 128 וואט.

6.3.1.3 דפנות הפרסום יהיו עשויות פוליגל או פרספקט

6.3.1.4 דפנות הפרסום בקוביה יחוברו למסגרת מתכת מגולוונת בעלת קווי מתאר של קוביה כמופיע בתמונה ובאיור מעלה.

**6.4 ראש פרסום מסוג "צורני" [צורת מוצר/לוגו/סימן מסחרי של חברה**

6.4.1 קווי מתאר של ראש הפרסום מסוג זה לא יחרגו מקווי מתאר דמיוניים של קוביה במידות 1.2 מ' גובה 1.6 מ' ועומק 1.2 מ'

6.4.2 תמונה עם סימון קווי מתאר להמחשה:



**7. עמודור**

7.1 העמודור שיספק הקבלן מעת לעת בהתאם להוראות מסמכי המכרז יהיה תואם לדגם המוצג באמצעות האיור/שרטוט כמופיע להלן והמפורט בסעיפים מטה, אלא אם נקבע אחרת על ידי המנהל [השינוי יכול להתקיים בכל או בחלק מהעמודורים]. בנוסף, וכפי שמתקיים בעניינם של כלל מתקני הפרסום, כל ההוראות המוזכרות בסעיף 1 לעיל יחולו בהתאמה על העמודור לרבות המפורט מטה.

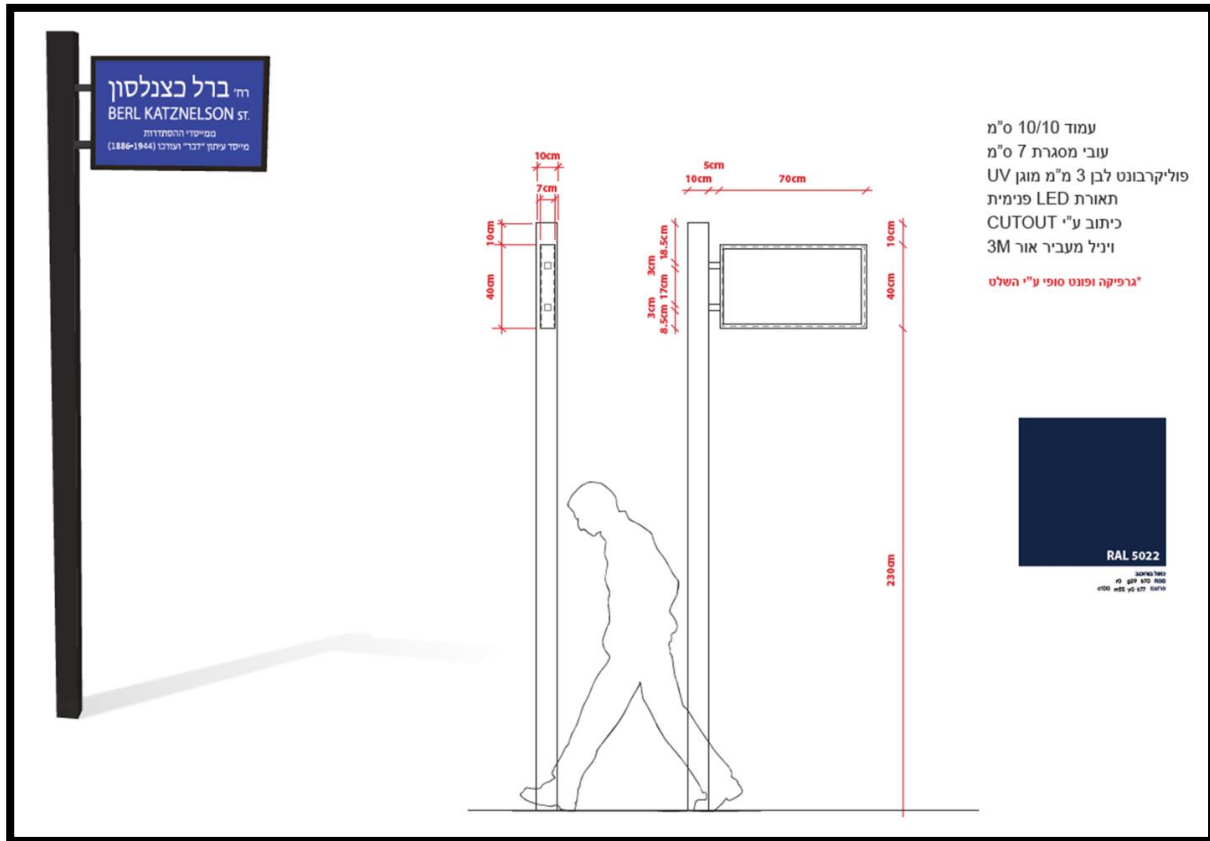
**7.2 תיאור טכני של העמודור**

- 7.2.1 חלקו החשוף של העמודור [מעל פני הקרקע] יהא 2.8 מ' ואילו חלקו הנסתר יהא בהתאם לתכנית ביסוס שתאושר על ידי קונסטרוקטור ו/או הנחיות החברה.
- 7.2.2 העמוד בעמודור יהא עשוי מפרופיל מתכת מגלוונת בעל חתך ריבועי של 100 מ"מ בעובי 2.5 מ"מ.
- 7.2.3 צבע עמוד העמודור יהא אפור כהה - ראל 5022 או כל צבע/גוון אחר שיקבע על ידי החברה. הצביעה תכלול שכבת צבע בסיס [פריימר] לפי הוראות יצרן הצבע. הצביעה תהיה אחידה, חלקה, ובעלת כיסוי מלא של הצבע את העמוד.
- 7.2.4 את הדופן העליונה של העמוד יש לייצר כך שניתן יהיה לחבר אליה ראש פרסום. כלומר תאפשר נשיאת משקלו של ראש פרסום באופן יציב תקין ובטוח.

**תיבת שם רחוב**

- 7.2.5 פנל השם בנוי כארגז עם תאורה פנימית,
- 7.2.6 פוליקרבונט לבן 3 מ"מ מוגן UV
- 7.2.7 כיתוב ע"י cutout וניל מעביר אור 3M

- 7.2.8 מידות: 70 ס"מ אורך 40 ס"מ גובה עובי 7 ס"מ
- 7.2.9 תאורה: תאורת לדים לבנים בעוצמה של 2.4 וואט ללד.
- 7.2.10 פיזור וכמות הלדים תהיה כך שתיווצר תאורה אחידה וחזקה בחזית השלט.
- 7.2.11 על הלדים להיות מותקנים באופן כזה שיהיו פריקים לצרכי החלפה.

### חשמל בעמוד

- 7.2.12 מקור החשמל לראש הפרסום יכול להיות מתשתית הרחוב, או מתקן להפקת חשמל מאנרגיית שמש באמצעות פנל סולארי שיותקן בחלק העליון של ראש הפרסום
- 7.2.13 תיבת שם רחוב תהא בעלת מערכת תאורת לד פנימית. תאורת לדים לבנים בעוצמה של 2.4 וואט ללד. פיזור וכמות הלדים תהא כך שתיווצר תאורה אחידה וחזקה בחזיתות תיבת שם הרחוב.
- 7.2.14 על הלדים להיות מותקנים באופן כזה שיהיו פריקים לצרכי החלפה.
- 7.2.15 רכיבי החשמל, ימוקמו בעמוד השלט, בתא מוגן מים בעל פתח כניסה באמצעות "דלת" עם מנעול לגישה לקופסת רכיבי החשמל. במסגרת רכיבי החשמל יש לתכנן ולייצר נקודת חיבור לחיבור עתידי של ראש פרסום שעשוי להיות מותקן על גבי העמוד ולצורך חיבור מערכת תאורת תיבות שם רחוב.

### רכיב העמוד כחלק ממפרט העמוד

- 7.2.16 את הדופן העליונה של העמוד יש לייצר כך שניתן יהיה לחבר אליה בהמשך שלט פרסומי. כלומר תאפשר נשיאת משקל השלט פרסומי.
- 7.2.17 ראה:

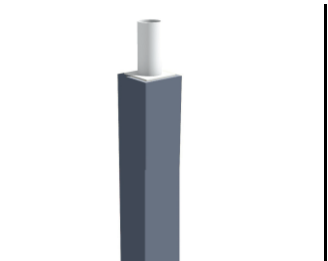

### הבהרה - כללי לעניין העמוד

- 7.3 יתר המפרט הטכני הנדרש לצורך ייצור והתקנה של עמוד על ידי הקבלן, יועבר על ידי העירייה בהתאם לצורך. בכל מקרה, לא יותקן עמוד על ידי הקבלן אלא לאחר אישור דגם ומפרט טכני סופי שיאושר על ידי העירייה.

8. נון סטופ

8.1 לצורך המחשה להלן איור תמונה ושרטוטים של מתקן פרסום מסוג נון סטופ;

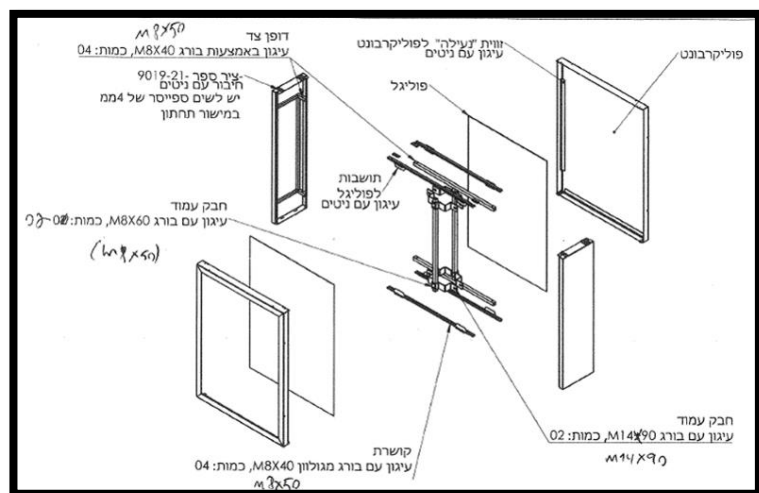
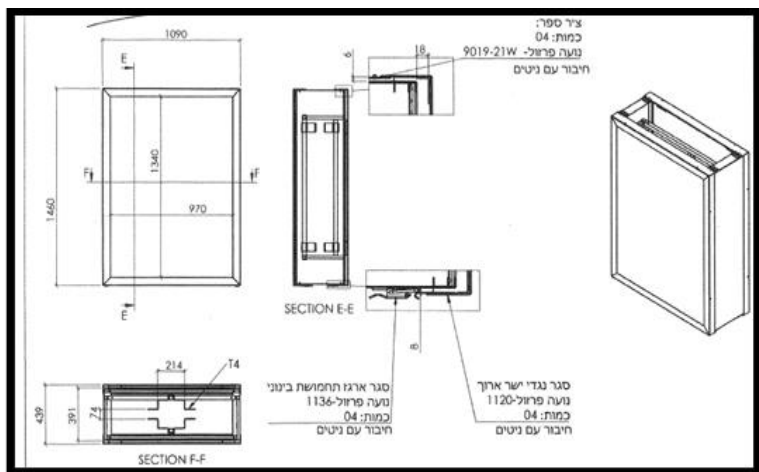

8.2 מפרט טכני

- 8.2.1 מתקן פרסום מלבני המיועד להתקנה על גבי עמודי תאורת רחוב באמצעות חבקים [הידוק החבקים לעמוד התאורה יבוצע באמצעות גומי מונע חיכוך / מניעת "פציעת" צבע עמודה התאורה]
- 8.2.2 גוף השלט מתכת מגולוונת עובי 1.5 מ"מ כולל כיפוף למבנה.
- 8.2.3 שתי דלתות מסגרת פח מגולוון מכופף עובי 1.5 מ"מ מחובר עם שני צירי ספר לגוף השלט, שעל הדלת מודבק פרספקט חזית בעובי 2 מ"מ.
- 8.2.4 **גובה התקנת הנון סטופ תבוצע כך שהגובה בין פני הקרקע לחלקו התחתון לא יפחת מ 1.9 מ' מפני הקרקע במפרדות [אי תנועה], או בגובה שלא יפחת מ- 2.3 מ' מפני הקרקע במדרכות.**
- 8.2.5 פולגיל עובי 3 מ"מ הנע על מוביל מפח מכופף, עליו יותקן הפוסטר.
- 8.2.6 מידות פן הפרסום במשטח הפרסום של הנון סטופ הן: 1.5 מ' גובה ו 1.1 מ' רוחב
- 8.2.7 כל חלקי השלט עשויים מברזל מגולוון.
- 8.2.8 צביעה אלקטרו סטטית בתנור.
- 8.2.9 חלקי המתקן יהיו עשויים מתכת מגולוונת
- 8.2.10 המתקן יהיה עמיד לפגעי מזג האוויר, ויגן על הכרזות מרטיבות המתקן יכולות פתרונות לניקוז מי גשם (מירזוב) מכל צידיו.
- 8.2.11 המתקן יאפשר החלפת הכרזה בקלות וביעילות, בכל תנאי תאורה או מזג אויר.
- 8.2.12 המתקן יצבע בתנור בצבע RAL 9007.

### סככת המתנה – דופן צד

9. דופן צד בסככת המתנה:
- 9.1 הפרסום ע"ג דופן צד בסככת המתנה יתקיים באופן המוצג בסימון הנראה בצילום שלהלן –



- 9.2 הפקת הפרסום תהא עשויה מדבקת וניל קלה להסרה או מדבקת רשת או כל חומר/אמצעי אחר בהתאם לאישור או לחילופין הנחיותיה של החברה.

## מתקן פרסום אלקטרוני

- 10. מתקן פרסום אלקטרוני:**
- 10.1 כל הוראה הקשורה במתקן פרסום חדש, תחול בהתאמה על מתקן פרסום אלקטרוני. כל הרכיבים ההנדסיים שאינם מהווים חלק ממסך הLED במתקן פרסום אלקטרוני, יהיו תואמים ו/או בעלי תכונות זהות לאלה המוזכרים במתקני הפרסום הלא אלקטרוניים [בהתאמה לסוג המתקן/גודלו].
- פרמטרים מכניים:**
- 10.2 המסכים יותקנו באמצעות קונסטרוקציה ייעודית שתוכנן ע"י מהנדס קונסטרוקציה ותאושר בחתימתו, התכנון יבוצע בהתאם לכל התקנים הנדרשים.
- 10.3 הקונסטרוקציה תהיה בנויה ממתכת מגולוונת, צבועה בתנור בגוון RAL שיוגדר או שיאושר ע"י החברה.
- 10.4 מסך ה-LED, יותקן באופן מדויק, אחיד ורציף ללא כל מרווח נראה בין הפנלים ויחידות ה-TILE.
- 10.5 תחזוקת המסך תהיה מחזית המסך באמצעות מנגנון מכני מתאים, אלא אם אושר אחרת.
- 10.6 המסכים יעמדו בתקן הגנה IP-65 מלפנים ו-IP-54 מאחור (לכל הפחות).
- נתוני חשמל:**
- 10.7 מתח הפעלה - 50 HZ  $\pm 10\%$  V.
- 10.8 הספק החשמל המקסימלי יעמוד על 750 וואט למ"ר בהתנעה ו עד 250 וואט למ"ר בצריכה ממוצעת.
- 10.9 כל חיבורי התקשורת לסיבים ונחושת RJ-45 יהיו בתקן מוגן IP-65.
- 10.10 לכל יחידת TILE, יתוכנן מאמת אחד נפרד RCD 30mA.
- 10.11 לוחות חלוקה לחיבור ה-TILES לחשמל יהיו מוגנים ויותקנו בארון חשמל חיצוני תקני IP-65 אשר יותקן בסמוך למסך ויכלול פתרון מובנה ליניקה ודחיסה של אוויר.
- 10.12 כל כבלי החשמל והתקשורת יהיו כבלים המיועדים להתקנה חיצונית עם מעטה UV ויהיו מוגנים בתעלות מתאימות.
- פרמטרים טכניים:**
- 10.13 רזולוציית המסך תעמוד על 6 מ"מ בקונפיגורציית SMD.
- 10.14 יצרנים מאושרים: ABSEN \ UNILUMIN \ AOTO \ DAKTRONIC \ LEYARD או שוו"ע
- 10.15 עצמת הארה מינימאלית נדרשת: 8,500 nits (לא יאושר פחות).
- 10.16 הגדרת צבע - 16 Bits per color.
- 10.17 ניגודיות 1:19,000.
- 10.18 קצב ריענון מינימאלי 15,650 Hz.
- 10.19 טמפי הפעלה  $+5c265 - c$
- 10.20 עמידה בתנאי לחות 90% - 10%.
- 10.21 זווית צפייה אופקית מינימום 150 מעלות
- 10.22 זווית צפייה אנכית מינימום 75 מעלות.
- 10.24 זיווד המסך (יחידות ה-CABINET), יהיו מאלומיניום

10.25	משקל מ"ר לא יעלה על 27 ק"ג.
10.26	<b>ניטור ובקרה:</b>
10.27	המסכים יכלול מערכת לניטור ובקרה: חומרה ותוכנה המאפשרת לבצע בקרה ושליטה מלאה של כל רכיבי המסך.
10.28	המסך יכלול גלאי עוצמת תאורה אוטומטי לשינוי עוצמת התאורה בהתאם למצב התאורה בחוץ.
10.29	המסך יאפשר שליטה ידנית או מרחוק להנמכת בהירות לעבודה למניעת סנוור ו/או לכיבוי השלט במהלך הלילה.
10.30	המסך יכלול מנגנון אוטומטי לאתחול המסך בזמן הדלקה או נפילה לא צפויה של חשמל.
10.31	המערכת תכלול שני נגנים מוקשחים למטרת גיבוי מסונכרן (עבור כל מסך)
10.32	המערכת תכלול יחידת מעבד VIDEO וידאו נשלט לכל מסך – במטרה להשיג יכולת לניתוב אוטומטי של מקורות וידאו במידה וקיימת תקלה באחד הנגנים.
10.33	המערכת תכלול חיישני תאורה וטמפרטורה לצד שליטה במאווררים המותקנים בארון התקשורת.
10.34	לכל מסך יסופק ראוטר סלולרי תעשייתי DUAL SIM עם אפשרות למעבר אוטומטי בין הסימים במקרה של תקלת תקשורת.
10.35	לכל מסך תותקן מצלמת IP, אשר תחובר ותשדר למרכז NOC.
10.36	<b>פרט עיגון המסכים:</b>
10.37	בנוסף לכל דרישה הקשורה בחיבור המסך למתקן הפרסום [ההתקן הקונסטרוקטיבי אליו יוצמד] כפי שעולה ממסמכי המכרז, הקבלן יידרש לתכנן קונסטרוקציה להתקנת המסכים ועיגונם באופן בטיחותי בהתאם לדרישות שלהלן.
10.38	הקונסטרוקציה תתוכנן על ידי מהנדס קונסטרוקטור מוסמך לרבות חתימת קונסטרוקטור על התוכניות ועל דוח האישור לביצוע והיא תוגש לאישור העירייה.
10.39	הקבלן יגיש את תכנון פרט הקונסטרוקציה ואופן עיגונה על גבי תוכניות ושרטוטים מודפסים ומאושרים על ידי קונסטרוקטור, כולל מודל תלת מימד לרבות חישובים סטטיים.
10.40	הקונסטרוקציה תבוצע מפלדה מגולוונת בחום בטבילה חמה באמבט לפי תקן ישראלי: ת"י 918, צבועה באחת מהמערכות לעיל, עפ"י הנחיות המועצה ואישור המועצה. ברגים יהיו 316 (A4) בחוזק מתאים. מערכת צביעה בצבע רטוב במפעל צביעה מאושר בעל ISO 9001 (מערכת טמבור או ש"ע מאושר) כל חלקי הפלדה יחוברו באמצעות ברגים
10.41	בחלק האחורי של הקונסטרוקציה יותקן חיפוי העשוי ממגשי מתכת מחוררת בתצורת רשת, מגולוונת בטבילה באמבט לפי תקן ישראלי: ת"י 918, צבועה במערכת הצבע של טמבור או ש"ע מאושר בעל ISO-9001, בגוון RAL מתאים.
10.42	הצביעה תהיה לפי אפוקסי בתנור על בסיס פוליאסטר בעובי שלא יפחת מ- 100 מיקרון.
10.43	על יצרן הקונסטרוקציה לוודא דיוק של + 1 מ"מ בכל נקודות המפגש של פרט העיגון והמסכים, כמו כל על התכנון לכלול אפשרות של כיוון והתאמה של פרט עיגון במידה ואינם ישרים לחלוטין.
	<b>תשתית ומערכות חשמל:</b>
10.44	חיבור מסך הלבד במתקן שילוט אלקטרוני, למקור הזנה של חשמל ונקודת תקשורת יבוצעו על ידי הקבלן ועל חשבונו באמצעות פילר עצמאי שיותקן עי חברת החשמל לישראל בתיאום מחלקת

- החשמל בעירייה ועפ"י הנחיותיה, כשכל הקשור ברכישה התקנה וחיבור הפילר יחול על חשבוננו של הקבלן.
- 10.45 באחריות הקבלן לתכנן ולספק לוח חשמל משני הכולל טיימרים וקונדקטורים.
- 10.46 לוח החשמל יתוכנן באמצעות מהנדס חשמל מוסמך ויאושר בחתימתו.
- 10.47 לוחות החשמל יותקנו בקרבה ובקשר עין עם המסכים. הלוח יכלול מגיני מתח יתר, מגיני היפוך פאזה, טיימרים להתנעה בצורה מדורגת, מגיני חוסר פאזה לצורך הגנה על המסכים.
- 10.48 ארון החשמל החיצוני בתקן IP65 מסוג פוליאסטר המיועד לציוד הקצה וללוח החשמל המשני הכולל התקן נעילה, סוקל ומסגרת קיבוע, מסנן יציאת אוויר בתקן IP54, מפוחים עם פילטר 57 מ"ק, טרמוסטט 80 - 10 מעלות ומגע לאוורור, כולל ביטון לסוקל.
- 10.49 לכל יחידת TILE יתוכנן מאמת אחד נפרד RCD 30mA.
- 10.50 לוחות החשמל יהיו מתאימים להתקנה חיצונית IP-65 בארון פוליאסטר משוריין אורלייט או ש"ע וייצור לפי תקן 1419 במפעל לייצור לוחות חשמל בעל אישור מכון התקנים. הארון יכלול התקן נעילה, סוקל ומסגרת קיבוע, מסנן יציאת אוויר בתקן IP54, מפוחים עם פילטר 57 מ"ק, טרמוסטט 80 - 10 מעלות ומגע לאוורור, כולל ביטון לסוקל. ציוד המיתוג שיוותקן בלוחות יהיה מתוצרת חברות ABB או EATON בהתאם.
- 10.51 כל כבילת החשמל בין לוחות החשמל לבין מסכי ה-LED תבוצע ע"י החברה באמצעות חשמלאי מוסמך ותבוצע בכבלי חשמל המיועדים להתקנה חיצונית ובצנרת/תעלות מתאימות.
- 10.52 חיבור החשמל והארקה ללוחות תבוצע ע"י חשמלאי מוסמך מטעם החברה
- 10.53 כל הכניסות והיציאות ללוח חשמל יהיו עם אנטי גרוניים ומחברים תקינים.

#### מערכת ניהול תוכן:

- 10.54 המסכים יסופקו עם פלטפורמת תוכן דינמית הכוללת חומרה ותוכנה המאפשרת יצירת תוכן וניהולו כולל יכולת עדכון תכנים מרחוק, עיצוב והתאמת כל סוג של תוכן קיים להצגתו במסך. התוכנה תהיה מבוססת פלטפורמה דינמית לחלוטין ליצירת מצגות ב- REAL TIME
- 10.55 יכולת לעדכון תכנים מרחוק כולל ביצוע דיאגנוסטיקה ובקרה על התוכן המוצג. המערכת תאפשר עיצוב והתאמת כל סוג של תוכן קיים להצגתו במסך.
- 10.56 המערכת תאפשר חיבור למקורות תוכן שונים על פי דרישת המזמין: הודעות, RSS, תוכן שיווקי וכו'.
- 10.57 מערכת ניהול התוכן תכלול חומרה ותכנה המאפשרת "שליטה מרחוק" ממרכז אחד הכולל יכולת עדכון מסרים/תכנים online לכל המסכים באופן נפרד ו/או במשותף. מערכת ניהול התוכן תכלול מחשבים ושרת תוכן עפ"י מפרט מומלץ ע"י יצרן התוכנה.
- 10.58 מובהר כי מיד עם סיום תקופת ההתקשרות החברה תדאג למסור את מערכת ניהול התוכן לחברה או לעירייה לפי שיקול דעתן ולצורך הפעלתה על ידן.

#### שינוי מפרט טכני:

- 10.59 הקבלן יימנע מכל שינוי או סטייה מהוראות החוזה או המפרט הטכני של המסכים, אלא אם קיבל לכך אישור מהחברה והעירייה מראש ובכתב. בנוסף, בכל מקרה שבו התגלה לקבלן על שינוי או קיימות בידו העדפה/בחירה לבצע שינוי בין הוראות המפרט הטכני לבין השלט האלקטרוני שאושר/נדרש להצבה, על הקבלן לידע באופן מידי את החברה על השינוי / אי ההתאמה כאמור, תוך פירוט משמעות והשלכות השינוי, ולפעול בהתאם להנחיותיה.

**התאורה במסך האלקטרוני:**

10.60 סוג, עוצמה ואופן ההארה של כל מתקן יהיה כפוף להנחיות החברה/העירייה, מעת לעת, לרבות שינויים שיידרשו במהלך תקופת הצבתו, בין באופן כללי ובין לגבי מתקן ספציפי בשל מיקומו וסביבתו, לרבות בנוגע להפחתת התאורה ו/או מניעת הפרעות.

**אחריות ספק/יצרן**

- 10.61 כל המתקנים שיסופקו על ידי הקבלן יהיו בעלי תעודת אחריות ושירות של היצרן ממנו נרכשו המתקנים. תוקף האחריות יהא ל 48 חודשים לפחות שתחל מהיום הראשון להצבתם.
- 10.62 השירות יכלול, לכל הפחות, תיקון של כל בלאי/פגם או קלקול אשר נבע ו/או נוצר בשימוש סביר במתקן.
- 10.63 תעודת אחריות ו/או מסמך מחייב של היצרן בעניין האחריות כמוזכר לעיל תימסר לחברה בטרם הצבת המתקנים ו/או בכל מועד אחר בהתאם לדרישת החברה.
- 10.64 בנוסף, עד חודש מועד סיום התקנה של כל מסך, ידרש הקבלן להעביר לידי החברה, אישור חתום של יצרן המסכים כי המסך שהותקן, תואם את המפרט הטכני הקיים בנספח המפרט הטכני. הקבלן יידרש למסור ליצרן המסכים את נוסח המפרט, ויצרן המסכים יציין באישורו את כתובת המסך לגביו ניתן האישור.

**מפרט טכני שונה מהמוזכר לעיל****11. הבהרות נוספות לעניין מפרט טכני של מתקני פרסום חדשים**

11.1 על אף הרשום והמוזכר בכל מקום בחוברת המכרז בכלל ובפרק זה בפרט, מובהר בזאת, כי החברה תוכל לדרוש ולחייב את הקבלן כי מתקני פרסום חדשים [חל על סוגי מתקני הפרסום מושא המכרז לרבות העמודורים], שיוצבו על ידו בתקופת ההתקשרות [כולם או חלקם] יהיו בעלי מפרט טכני ו/או עיצוב שונה מהמוזכר בפרק זה (להלן: "מתקני מפרט חדש") לפי שיקול דעתה ובלבד ויתקיימו התנאים שלהלן:

- 11.1.1 החברה מסרה לקבלן כי הוחלט על ידה לבחון הקמה של מתקני מפרט חדש.
- 11.1.2 מתקני מפרט חדש יהיו שווי ערך כספי למפרט המתקנים המוזכרים בפרק זה – בהתאמה לסוגם.
- 11.1.3 על אף האמור, ככל ועלות ייצור ו/או רכישה של מתקני מפרט חדש תהא גבוהה יותר בשל שינוי במפרט ו/או עיצובם מאלה המוזכרים בפרק זה, או אז, הקבלן יפרט וינמק את היקף השינוי הכספי הנובע בכל יחידת מתקן פרסום השייכת לקבוצת מתקני מפרט חדש. הקבלן יידרש להמציא 3 הצעות מחיר מיצרנים שונים מהן עולה מחיר מתקן פרסום התואם את המפרט הקיים ולצידו מחיר פרסום חדש התואם את המפרט החדש.
- 11.1.4 בהמשך למוזכר לעיל, החברה תהא רשאית לפעול באופן הבא:
- 11.1.4.1 לאשר אחת מהצעות המחיר שיוצגו על ידי הקבלן ואת תוספת התשלום שתנבע ממנה ואשר תושת על הקבלן בגין שינוי מתקני הפרסום. באם יתקיים האמור, תוספת התשלום תקוזז מדמי הזיכיון השנתיים שאמורים להיות משולמים בשנה שלאחר מועד אספקה והצבת המתקנים האמורים.
- 11.1.4.2 לא לאשר אף לא אחת מההצעות האמורות, ולרכוש ולספק ולהתקין בעצמה את מתקני מפרט חדש [כולם או חלקם]. ככל ויתקיים האמור ומתקני מפרט חדש יהיו במקומם של מתקני

פרסום אותם החייב יהיה לספק ולהתקין, או אז, ישולם על ידי הקבלן לחברה תשלום כספי בעבור כל מתקן פרסום עיצוב חדש בהתאם למחירון של כל יחידת פרסום כאמור בטבלה שבסעיף 31 לחוזה המכרז, המוזכרת בנושא מתקנים נוספים [התשלום יבוצע תוך 30 מיום דרישת החברה].

11.2 כל יתר הוראות פרק זה בפרט והוראות חוברת המכרז בכלל בעניינם של מתקני פרסום חדשים יחולו ויתקיימו בהתאמה בעניינם של מתקני מפרט חדש.

## נספח 13

## ריכוז לוחות זמנים + חיובים בגין אי עמידה בהם או בשל ביצוע פעולה ללא אישור

1. להלן ריכוז לוחות הזמנים בהם יידרש הקבלן לעמוד בכל הקשור למתקני הפרסום והוראות המכרז/החוזה.
2. בנוסף, בעמודה השמאלית שבטבלה מצוין גובה הקנס הכספי אשר יכול ויושת על הקבלן בגין אי עמידה בלו"ז בהתאם לתחום [מבלי לגרוע מכל סנקציה ו/או סעד אחרים העומדים ו/או שיעמדו לזכותה של החברה]. **הקבלן יהא מחויב לשלם את הקנס הכספי תוך 30 ימים מיום מסירתו.** מבלי לגרוע מהמוזכר לעיל, ככל ולא יושת קנס בגין אי עמידה בלו"ז באירועים שונה/ים לא יהא באמור כדי ללמד ו/או להקיש לצפות גזירה שווה בכל אירוע דומה/אחר מאוחר בזמן. דרישת תשלום הקנס תימסר לקבלן עפ"י שיקול דעת החברה ובמועד שייקבע על ידה.
3. מובהר כי המוזכר בנספח זה אינו רשימה סגורה ואין לראות בלוחות הזמנים המוגדרים להלן כדי לסלק ו/או לבטל כל דרישה לעמידה בלוחות זמנים על ידי הקבלן בחוזה ו/או שאינה מוזכרת בנספח זה.
4. **להלן ריכוז לוחות הזמנים לצורך נוחות הצדדים בלבד :**

תיאור	זמן תגובה	מוזכר בין היתר בסעיף/ים	הסכום בש"ח שישולם על ידי הקבלן בגין כל יום איחור ו/או אי עמידה בלו"ז בהתאם לנושא
אי המצאת דוח מצב מתקנים / מידע אודות מתקנים קיימים	30 ימים	סעיף 11	200 ₪ לכל יום איחור
אי הצבת מתקני פרסום חדשים בתקופת היערכות	בהתאם להוראות החוזה	12	200 ₪ לכל יום איחור בעניינו של כל מתקן פרסום שלא הוצג בתקופה בו נדרש
אי המצאת מסמכים נדרשים לאחר הצבת מתקן פרסום	5 ימים	55	500 ₪ לכל יום איחור בעניינו של כל מתקן
אי סילוק מפגעים/תקלות [שאינן קשורות באירוע מסוכן]	בהתאם למוזכר בסעיף 64		500 ₪ לכל יום איחור בעניינו של כל מתקן
אי סילוק מפגע בקרות אירוע מסוכן			5,000 ₪ לכל אירוע
אי ביצוע גרפיקה להעברת מסרי עירייה	יומיים	44	200 ₪ לכל יום איחור
אי המצאת אישורים שנתיים	מידי בתום כל שנה קלנדרית	78	500 ₪ לכל יום איחור
אי הצבת פרסום במתקן ריק מפרסום	מידי / באותו היום	47	200 ₪ לכל יום איחור
אי הסרת פרסום אסור	מידי – תוך שתי שעות	48	500 ₪ לכל שעת איחור
הצבת מתקן או ביצוע עבודה במקרקעין ציבוריים לצורך הצבת מתקן וכל זאת ללא אישור המנהל ושלא בהתאם לחוזה המכרז	הקבלן ישלם לחברה סך של 10,000 ₪ לכל מתקן או ביצוע עבודה כמפורט בעמודת "תיאור" העבודות.		

## נספח 14

## נהלי בטיחות

- א. כללי**
1. מודגש בזאת שהוראות נוהל זה באות להוסיף על האמור בכל מקום במסמכי/חוברת המכרז, חוק או תקנה אחרת **ולא מהוות תחליף**.
  2. אין נוהל זה מסיר אחריות לנושא הבטיחות מהקבלן ו/או מכל ספק משנה, ועל הקבלן לדאוג לכך שכל עובדיו וקבלני המשנה מטעמו יקיימו את ההנחיות והוראות הבטיחות.
  3. נוהל זה יצורף כהנחיות בטיחות לחוזה המכרז וחוברת המכרז ויהווה חלק בלתי נפרד ומחייב מהם ובהתאמה.
- ב. חקיקה**
4. הקבלן מתחייב לעבוד עפ"י כל חוקי ותקנות הבטיחות שפורסמו ו/או שיפורסמו לאחר מועד פרסום המכרז, לרבות:
- פקודת הבטיחות בעבודה [נוסח חדש] תש"ל 1970 ותקנותיה**  
**חוק ארגון הפיקוח על העבודה התשי"ד 1954 ותקנותיו**  
**חוק החשמל התשי"ד – 1954 ותקנותיו**  
**חוק עבודת הנוער התשי"ג – 1953 ותקנותיו**  
**כל דין אחר החל על עבודתו של הקבלן שיבוא במקומו של החוקים לעיל ו/או אלה המוזכרים בפרק זה להלן, ו/או בנוסף אליהם עפ"י העניין.**
- ג. **הכרת העבודה**
  5. הקבלן מצהיר כי ביקר במקום/סביבת ביצוע העבודות נשוא המכרז והנו מודע לאופי העבודה לסיכונים הכרוכים בה ולאמצעים בהם יש לנקוט למען עבודה **בטוחה**.
  - ד. **איסור מעשה מסוכן**
  6. הקבלן מתחייב לבצע את העבודות מושא המכרז תוך שמירה קפדנית על כל כללי הבטיחות ולהימנע מכל מעשה או מחדל אשר עלולים להוות סכנה לאדם ו/או לרכוש.
  - ה. **השגחה על עבודה**
  7. הקבלן ימנה, מיד עם קבלת הזכות לפעול בשטח העירייה, **אחראי עבודה** מטעמו ליישום הוראות הבטיחות והעבודה ובהם החוק דורש ימנה מנהל עבודה מוסמך.
  8. הקבלן יוודא שכל עבודה, לרבות עבודה של קבלני משנה, תתבצע באופן בטיחותי תחת השגחתו הישירה והמתמדת של אחראי העבודה המוזכר לעיל.
  - ו. **אתר העבודה**
  9. הקבלן מתחייב כי כל מקום בו תבוצע עבודה על ידו ו/או על ידי מי מטעמו יישמר נקי מסודר ובטוח.

- ז. גידור, שילוט ואמצעי אזהרה**
10. הקבלן מתחייב להתקין, לספק ולהחזיק על חשבונו: גידור, תמרורי אזהרה, לרבות פנסים מהבהבים, עגלת חץ, שוטר בשכר ושאר אמצעי זהירות תקינים ובכמות מספקת לבטיחות ונוחות הציבור והעובדים בכל מקום שיהיה צורך בכך או כפי שיידרש על ידי המנהל, או שיהיה דרוש עפ"י דין או עפ"י הוראה מצד רשות מוסמכת כלשהי.
- ח. חפירות**
11. הקבלן מתחייב לבצע עבודות חפירה בהתאם לתקנות הבטיחות בעבודה [עבודות בנייה] התשמ"ח 1988 והוראות מסמכי המכרז.
- ט. עבודה בגובה**
12. הקבלן ינקוט בכל האמצעים הנדרשים למניעת נפילתו של אדם ו/או חפץ בהתאם לתקנות הבטיחות בעבודה (עבודה בגובה), תשס"ז-2007.
- י. עבודה באש גלויה**
13. הקבלן מתחייב כי בעת ביצוע עבודות כגון: חימום, חיתוך, ריתוך וכל פעולה אחרת הגורמת ניצוצות או אש גלויה, ינקוט הקבלן בכל האמצעים למניעת התפשטות אש, לרבות קיום אמצעי כיבוי זמינים, הרחקה ונטרול של חומרים דליקים, חציצה וכד'.
- יא. מקצועיות וכשירות עובדי הקבלן**
14. הקבלן מתחייב להעסיק על חשבונו לצורך ביצוע העבודות מושא המכרז מספר מספיק של עובדים בעלי רמת מקצועיות נאותה, שיהיו להם הכישורים הדרושים והמתאימים לביצוע העבודות וידאג להכשירם עפ"י צורך.
15. הקבלן מתחייב להדריך את העובדים מטעמו על חשבונו בכל הקשור לעבודה בטיחותית עפ"י מסמכי המכרז ונספח זה ולמסור להם את המידע הנדרש לשם כך.
16. הקבלן מתחייב כי כל עובד מעובדיו ו/או מי מטעמו יהיה כשיר לעבודה מבחינה רפואית.
- יב. ציוד מגן אישי**
17. הקבלן מתחייב לספק ציוד מגן אישי תקין ומתאים לעובדיו ו/או למי מטעמו, כנדרש בתקנות הבטיחות בעבודה [ציוד מגן אישי] התשנ"ז 1977 ויפקח שהם משתמשים בו בהתאם לייעודם, לרבות: נעלי בטיחות, ביגוד, קסדות מגן, כובעים, משקפי מגן, מעילי גשם וביגוד זוהר.
- יג. ציוד, כלים וחומרים**
18. הקבלן מתחייב להשתמש בחומרים, כלים וסולמות תקינים ותקניים המתאימים לביצוע העבודות שיבצע.
19. הקבלן מתחייב כי כל ציוד מיכני – הנדסי, כלי התעבורה, כלי ההרמה, אביזרי ההרמה וכו' יהיו תקינים ועפ"י צורך יהיו בעלי תסקיר בדיקה ובתוקף ו/או רישיון בתוקף.

- י.ד. משמעת והטלת סנקציות**
20. הקבלן ו/או עובדיו ו/או מועסקיו ו/או מי מטעמו יישמעו לכל הוראות המנהל ו/או כל מי מטעמו, לרבות הוראה בדבר הפסקת עבודה בגין אי מילוי תנאי מתנאי המכרז ונספח זה או בשל קיום סיכון לנפש ו/או לרכוש.
21. ככל ויגרם נזק למקום ו/או לציוד ו/או לרכוש בגין עבודות הקבלן, הקבלן מסכים כי הערכת שווי הנזק כפי שנעשתה על ידי המנהל תחייב את הקבלן ותשולם על ידו לחברה או לעירייה בנוסף לכל חיוב אחר שיעמוד לזכותה של החברה או העירייה בהתאם למסמכי המכרז.
- טו. הצבה, התקנה, הפעלה ואחזקת מתקני הפרסום מושא המכרז**
22. התקנת מתקני הפרסום מושא המכרז תעשה בין היתר בהתאם לדרישות הוראות **חוק החשמל התשי"ד 1954** ותקנותיו ובהתאם לתקנים הישראליים ו/או כל חיקוק אחר.
23. מערכות החשמל על כל שלוחותיהן תיבדקנה בטרם הפעלתן על ידי חשמלאי בודק מוסמך שיאשר תקינותן בכתב [כתנאי להפעלתן].
24. הבדיקות יכללו גם בדיקות אמצעי הגנה, לרבות בידוד, ממסרי פחת, הארקות וטיב החומרים לכלל המערכות ו/או האלמנטים הקיימים במתקני הפרסום.
25. ההתחברות לרשת החשמל או לרשת מאור רחובות תהיה בתיאום ולאחר קבלת אישור מטעם העירייה ו/או חברת החשמל עפ"י צורך.
26. מתקני הפרסום שיוקנו ו/או שיוסרו על ידי הקבלן לא יהוו מפגע בדרך התקנתם/הצבתם ו/או בהסרתם [השארות אלמנטים בולטים/בורות/שקעים וכד'] וכן לא יהוו מכשול לכל אדם [הן בפני מעידתו של אדם או היתקלותו בהם והן בפני נפילת חפץ/רכיב/אלמנט כלשהו].
27. הקבלן מתחייב שלא להתקין מתקני פרסום במקומות שלא אושרו לכך.
28. בעת הצבת מתקני הפרסום או אחזקתם הקבלן מתחייב לנקוט בכל האמצעים שיבטיחו את שלום הציבור.
29. באחריות הפסק לדאוג שכל מתקני הפרסום ותמיכותיהם ו/או בסיסם ייבנו לפי תכנית של מהנדס קונסטרוקציה ובאישורו ועפ"י תנאי לרבות משקל כולל ועומס דינמי.
30. על הקבלן לתחזק ולאשר לפחות פעם בשנה את יציבות מתקני הפרסום מושא המכרז לפחות פעם בשנה וזאת על ידי מהנדס קונסטרוקציה.
31. ככל ויימצא על ידי בעל מקצוע כי קיים ליקוי במתקן/ני פרסום, תוגש לנציג החברה רשימות מתקנים בעלי ליקויים שעפ"י חוות הדעת של מהנדס קונסטרוקטור כאמור ו/או של חשמלאי בודק מוסמך כאמור הינם לקויים ונדרש בהם תיקון(להלן: "רשימות ליקויים").

**הצהרת הקבלן:**

אני הח"מ מצהיר בזאת כי קראתי והבנתי את תוכן נספח הבטיחות וכי אני מתחייב לעבוד ולפעול על פיו ועל פי הוראות כל דין.

חותמת הקבלן + חתימת מורשה חתימה \_\_\_\_\_  
תאריך \_\_\_ / \_\_\_ / \_\_\_

**אישור**

אני החתום מטה עו"ד \_\_\_\_\_, מאשר בזה כי ביום \_\_\_\_\_ הופיע בפני \_\_\_\_\_ שזיהתיו לפי תעודת זהות מס' \_\_\_\_\_ ולאחר שהזרתיו כי עליו לומר את האמת כולה ואת האמת בלבד, וכי יהיה צפוי לעושים הקבועים בחוק אם לא יעשה כן, אישר נכונות הצהרתו דלעיל וחתם בפני.

\_\_\_\_\_  
חתימה וחותמת מקבל התצהיר

## נספח 15.א

**ערבות ביצוע - נוסח ערבות בנקאית**  
**לביצוע חוזה המכרז לזוכה בקבוצת מתקנים 1 או 2**

## לכבוד

החברה העירונית לפיתוח בית שמש בע"מ

**הנדון: ערבות בנקאית מס' \_\_\_\_\_.**

על פי בקשת חברת \_\_\_\_\_ ח.פ. \_\_\_\_\_ (להלן - "המבקש") אנו ערבים ומתחייבים בזאת כלפיכם לתשלום כל סכום שהוא עד לסכום כולל של 200,000 ש"ח (מאתיים אלף שקלים חדשים) (להלן - "סכום הערבות") בתוספת הפרשי הצמדה למדד הנובעים מהצמדת הסך הנ"ל למדד כמפורט להלן (להלן: "הפרשי הצמדה") שתדרשו מאת המבקש בקשר לזכייתו במסגרת מכרז מס' 02/2023 שפורסם על ידכם, לרבות לשם הבטחת המילוי של איזה מקרב התחייבויות המבקש עפ"י תנאי המכרז.

## בערבות זו:

"מדד המחירים לצרכן" - משמעו מדד המחירים לצרכן, המתפרסם בכל חודש, על ידי הלשכה המרכזית לסטטיסטיקה ו/או כל גוף אחר שיבוא במקומה, או כל מדד אחר שיתפרסם במקומו.

"מדד הבסיס" - מדד המחירים לצרכן אשר פורסם ביום 15 לאוגוסט בגין חודש יולי בשנת 2023.

"המדד החדש" - מדד המחירים לצרכן אשר יתפרסם לאחרונה לפני מועד תשלום סכום הערבות. אם יתברר, לפני מועד תשלום סכום הערבות, כי המדד החדש גדול ממדד הבסיס, ישולם סכום הערבות כשהוא מוגדל בהתאם לעליית המדד החדש לעומת מדד הבסיס. ככל שהמדד החדש יקטן ביחס למדד הבסיס, ישולם סכום הערבות ללא הפרשי הצמדה למדד.

לפי דרישתכם הראשונה מעמנו, אנו נשלם לכם מיד חלף החזרת כתב זה כל סכום עד לסכום הערבות, מבלי להטיל עליכם חובה להוכיח את דרישתכם ומבלי שתהיו חייבים לדרוש את התשלום תחילה מאת המבקש. התחייבותנו זאת הינה בלתי חוזרת ובלתי תלויה ואינה ניתנת לביטול. כל דרישה על-פי כתב זה תעשה על-ידי המוטבים על-פיו, ותשלום להם - בין אם לכולם ובין אם לאחד מהם - ייחשב כתשלום כדין ועל-פי כתב זה. בכל מקרה כל התשלומים שנשלם על-פי כתב זה לא יעלו על סכום הערבות בתוספת הפרשי הצמדה למדד, כאמור. כתב ערבות זה אינו ניתן להעברה או להסבה.

התחייבותנו זאת תהיה בתוקף עד ליום ----- לחודש ----- בשנת -----.

בכבוד רב,

\_\_\_\_\_ בנק

## נספח 15.ב

**ערבות ביצוע - נוסח ערבות בנקאית**  
**לביצוע חוזה המכרז לזוכה בקבוצת מתקנים 1 ו 2**

## לכבוד

החברה העירונית לפיתוח בית שמש בע"מ

**הנדון: ערבות בנקאית מס' \_\_\_\_\_.**

על פי בקשת חברת \_\_\_\_\_ ח.פ. \_\_\_\_\_ (להלן - "המבקש") אנו ערבים ומתחייבים בזאת כלפיכם לתשלום כל סכום שהוא עד לסכום כולל של 300,000 ש"ח (שלוש מאות אלף שקלים חדשים) (להלן - "סכום הערבות") שתדרשו מאת המבקש בקשר לזכייתו במסגרת מכרז מס' 02/2023 שפורסם על ידכם, לרבות לשם הבטחת המילוי של איזה מקרב התחייבויות המבקש עפ"י תנאי המכרז.

בערבות זו:

"מדד המחירים לצרכן" - משמעו מדד המחירים לצרכן, המתפרסם בכל חודש, על ידי הלשכה המרכזית לסטטיסטיקה ו/או כל גוף אחר שיבוא במקומה, או כל מדד אחר שיתפרסם במקומו.

"מדד הבסיס" - מדד המחירים לצרכן אשר פורסם ביום 15 לאוגוסט בגין חודש יולי בשנת 2023.

"המדד החדש" - מדד המחירים לצרכן אשר יתפרסם לאחרונה לפני מועד תשלום סכום הערבות.

"הפרשי הצמדה למדד" - אם יתברר, לפני מועד תשלום סכום הערבות, כי המדד החדש גדול ממדד הבסיס, ישולם סכום הערבות כשהוא מוגדל בהתאם לעליית המדד החדש לעומת מדד הבסיס. ככל שהמדד החדש יקטן ביחס למדד הבסיס, ישולם סכום הערבות ללא הפרשי הצמדה למדד.

לפי דרישתכם הראשונה מעמנו, אנו נשלם לכם מיד חלף החזרת כתב זה כל סכום עד לסכום הערבות, מבלי להטיל עליכם חובה להוכיח את דרישתכם ומבלי שתהיו חייבים לדרוש את התשלום תחילה מאת המבקש.

התחייבותנו זאת הינה בלתי חוזרת ובלתי תלויה ואינה ניתנת לביטול. כל דרישה על-פי כתב זה תעשה על-ידי המוטבים על-פיו, ותשלום להם - בין אם לכולם ובין אם לאחד מהם - ייחשב כתשלום כדין ועל-פי כתב זה. בכל מקרה כל התשלומים שנשלם על-פי כתב זה לא יעלו על סכום הערבות בתוספת הפרשי הצמדה למדד, כאמור. כתב ערבות זה אינו ניתן להעברה או להסבה.

התחייבותנו זאת תהיה בתוקף עד ליום ----- לחודש ----- בשנת -----.

בכבוד רב,

\_\_\_\_\_ בנק

## נספח 16

**ביטוח הקבלן מכרז מס' 02/2023****שם המבטח:****לצורך נספח זה בלבד:**

"החברה": החברה העירונית לפיתוח בית שמש בע"מ ו/או עובדיה ו/או מנהליה.

"העירייה": עיריית בית שמש ו/או החברות העירוניות ו/או התאגידים העירוניים ו/או גופי סמך ו/או עובדיהם ו/או מנהליהם.

מובהר בזה כי אישורי הביטוח שיוצגו ע"י הקבלן אינם באים לצמצם את התחייבויותיו על פי נספח זה והמתכון התמציתי של אישורי הביטוח הינו אך ורק כדי לאפשר למבטחי הקבלן לעמוד בהנחיות הפיקוח על הביטוח לגבי נוסח אישורי ביטוח. הוראות הביטוח המחייבות הן אלו המופיעות בנספח הביטוח כמפורט להלן, אשר על הקבלן יהיה ליישמן בביטוחיו.

1. מבלי לגרוע מאחריות הקבלן על-פי הסכם זה ו/או על פי דין, מתחייב הקבלן לערוך ולקיים, על חשבונו, וזאת במשך כל תקופת ההתקשרות ו/או אספקת המוצרים ו/או מתן השירותים על פי ההסכם, את הביטוחים המפורטים בסעיפים שלהלן וכן **בנספח 16 (א)**, **אישור קיום ביטוחים** - המצורף ומסומן, המהווה חלק בלתי נפרד מהסכם זה (להלן: "**אישור קיום ביטוחי הקבלן**"), על כל תנאיהם, בחברת ביטוח מורשית כדין בישראל, ובתנאים אשר לא יפחתו מן המפורט להלן (להלן בהתאמה: "**ביטוחי הקבלן**):

בנוסף ומבלי לגרוע מהאמור לעיל, בהתייחס לביטוח אחריות מקצועית וחבות מוצר, יחזיק הקבלן בביטוח כל עוד קיימת אחריותו על פי דין ולא פחות מ- 7 שנים ממועד סיום ההתקשרות.

מבלי לגרוע מהאמור לעיל, לבקשת החברה, הקבלן מתחייב להמציא עותק פוליסות הכוללות את ההתחייבויות החוזיות. מוסכם כי ככל שתבקש המצאת עותק פוליסות כאמור, הקבלן רשאי להמציא את עותקי הפוליסות ללא נתונים מסחריים.

**2. ביטוחי הקבלן:****2.1 ביטוח אש מורחב**

המבטח רכוש ו/או ציוד ו/או כלים ו/או מתקנים מכל סוג שהוא אשר בבעלות ו/או באחריות הקבלן ו/או המשמשים את הקבלן באספקת המוצרים ו/או מתן השירותים, בערך כינון, מפני אובדן או נזק עקב הסיכונים המקובלים בביטוח אש מורחב, לרבות אש, עשן, ברק, התפוצצות, רעידת אדמה, סערה וסופה, שיטפון, נזקי נוזלים והתבקעות צינורות, שבר זכוכית, פגיעה על-ידי כלי רכב, פגיעה על-ידי כלי טיס, פרעות, שביתות, נזק בזדון ופריצה.

הביטוח כולל הוראה מפורשת, לפיה המבטח מוותר על זכות התחלוף כלפי החברה ו/או העירייה ו/או מי מטעמן, אולם הוויתור כאמור לא יחול לטובת מי שגרם לנזק בזדון.

**2.2 ביטוח אובדן תוצאתי**

המבטח אבדן רווח גולמי של הקבלן עקב אבדן או נזק הנגרם לרכוש המבוטח על פי הביטוח כאמור בסעיף 2.1 לעיל, וזאת למשך תקופת שיפוי של 12 חודשים לפחות. הביטוח מורחב לכסות נזקים תוצאתיים שנגרמו עקב מניעת גישה. הביטוח כולל הוראה מפורשת, לפיה המבטח מוותר על זכות התחלוף כלפי החברה ו/או העירייה ו/או מי מטעמן, אולם הוויתור כאמור לא יחול לטובת מי שגרם לנזק בזדון.

מבלי לגרוע מהאמור לעיל, הקבלן רשאי שלא לערוך ביטוח רכוש וביטוח אובדן תוצאתי כמפורט בסעיפים 2.1 ו- 2.2 לעיל, וכן באישור קיום ביטוחי הקבלן, במלואם ו/או בחלקם, ובמקרה זה יחול הפטור כאמור בסעיף 11 להלן כאילו נערכו הביטוחים במלואם.

**2.3 ביטוח אחריות כלפי צד שלישי**

המבטח את חבות הקבלן על פי דין בגין פגיעה גופנית ו/או נזק לרכוש שייגרם לגופו ו/או לרכושו של אדם ו/או ישות כלשהי בכל הקשור באספקת המוצרים ו/או מתן השירותים.

הביטוח אינו כפוף לכל הגבלה בדבר: אש, התפוצצות, בהלה, חבות בגין וכלפי קבלנים וקבלני משנה, מתקנים סניטריים פגומים, הרעלה מכל דבר מזיק במאכל או משקה, וכן תביעות תחלוף מצד המוסד לביטוח לאומי. הביטוח לא יכלול סייג בדבר עבודות בגובה ובעומק.

הביטוח לא כולל חריג רכוש בפיקוח ו/או באחריות.

חריג אחריות מקצועית וחריג חבות המוצר מבוטלים בזאת לעניין נזקי גוף במלוא גבולות האחריות למקרה ובמצטבר לתקופת הביטוח.

ככל שהקבלן אינו עורך ביטוח חבות מוצר כמפורט להלן וכן באישור קיום ביטוחי הקבלן, זה יהיה בכפוף לכך שביטוח אחריות כלפי צד שלישי יכלול את ההרחבה הבאה:

"מוסכם בזה כי המוצרים שסופקו ע"י הקבלן במסגרת השירותים ו/או הפרויקט, הם בחזקתו ובעלותו ולא ייחשבו ככאלה שיצאו מחזקתו הישירה. כמו כן, החברה ו/או העירייה ו/או מי מטעמן ייחשבו כצד ג' לצורך ביטוח זה".

הביטוח מורחב לשפות את החברה ו/או העירייה ו/או מי מטעמן בגין אחריות שתוטל עליהן בגין מעשה ו/או מחדל של הקבלן.

#### 2.4 ביטוח חבות מעבידים

המבטח את חבות הקבלן על-פי פקודת הנזיקין [נוסח חדש] ו/או חוק האחריות למוצרים פגומים, התש"ס - 1980, כלפי עובדי הקבלן בגין פגיעה גופנית ו/או מחלה מקצועית העלולה להיגרם למי מהם תוך כדי ו/או עקב עבודתם. הביטוח לא יכלול סייג בדבר שעות עבודה ומנוחה וכן בדבר העסקת נוער.

הביטוח מורחב לשפות את החברה ו/או העירייה ו/או מי מטעמן היה וייחשבו למעביד של מי מעובדי הקבלן. מבלי לגרוע מהאמור לעיל, ככל והקבלן אינו מעסיק עובדים, הקבלן רשאי שלא לערוך ביטוח חבות מעבידים כמפורט לעיל וכן באישור קיום ביטוחי הקבלן, ובמקרה כזה הקבלן מתחייב להמציא לידי החברה הצהרת אי העסקת עובדים חתומה בנוסח המצורף להסכם זה ומסומן **כנספח 16 (ב)** המהווה חלק בלתי נפרד מנספח זה.

#### 2.5 ביטוח אחריות מקצועית

המבטח את חבות הקבלן על פי דין בשל תביעה או דרישה שהוגשה לראשונה במשך תקופת הביטוח בגין הפרת חובה מקצועית ו/או טעות ו/או השמטה ו/או רשלנות מצד הקבלן ו/או עובדיו ו/או מנהליו ו/או מי מטעמו, בכל הקשור באספקת המוצרים ו/או מתן השירותים, שאירעו לאחר המועד הרטרואקטיבי המפורט להלן. למען הסר ספק, הביטוח מכסה גם אובדן שימוש, עיכוב/שיהוי עקב מקרה ביטוח, חריגה מסמכות, אי יושר עובדים, אובדן מסמכים, הפרת סודיות, נזק פיזי לגוף ו/או לרכוש וכן נזקים פיננסיים שאינם עקב נזק פיזי לגוף או לרכוש. הביטוח יכלול תקופת גילוי של 6 חודשים לאחר תום תוקף הביטוח בתנאי כי לא נערך על ידי הקבלן ביטוח חלופי המעניק כיסוי מקביל כמתחייב מסעיף זה, ובמידה והביטוח או השינוי בתנאי הביטוח לא נבע מאי תשלום או מרמה של הקבלן. התאריך הרטרואקטיבי על פי הביטוח לא יאוחר ממועד תחילת אספקת המוצרים ו/או מתן השירותים ו/או בקשר אליהם.

הביטוח מורחב לשפות את החברה ו/או העירייה, וזאת בקשר עם אחריות שתוטל עליהן עקב נזק שנגרם ו/או יגרם בגין אחריותו המקצועית של הקבלן ו/או מי מטעמו כאמור לעיל.

#### 2.6 ביטוח חבות המוצר

המבטח את חבות הקבלן על פי דין בכל הקשור לפגיעה גופנית ו/או נזק לרכוש שנגרם עקב ו/או בקשר עם המוצרים שייצר ו/או בנה ו/או הרכיב ו/או סיפק ו/או התקין ו/או הציב ו/או התאים ו/או טיפל בכל צורה אחרת במסגרת ו/או בקשר עם אספקת המוצרים ו/או מתן השירותים. הביטוח יכלול תקופת גילוי של 12 חודשים לאחר תום תוקף הביטוח. התאריך הרטרואקטיבי על פי הביטוח לא יאוחר מתחילת אספקת המוצרים ו/או מתן השירותים.

הביטוח מורחב לשפות את החברה ו/או העירייה בקשר עם אחריות שתוטל על מי מהן עקב נזק גוף ו/או רכוש שנגרם ו/או יגרם בגין המוצרים כאמור לעיל.

3. ביטוחי הקבלן יכללו, בין היתר, את ההוראות הבאות:

3.1. ביטוחי הקבלן (למעט ביטוח אחריות מקצועית) ייערכו לפי נוסח שלא יפחת מתנאי "ביט" ו/או מתנאים מקבילים לו.

3.2. הביטוחים הנ"ל הינם ראשוניים וקודמים לכל ביטוח הנערך על ידי החברה ו/או העירייה והמבטח מוותר על כל זכות ו/או דרישה ו/או טענה בדבר שיתוף ביטוחים אלה.

3.3. המבטח מוותר על זכות התחלוף כלפי החברה ו/או העירייה ו/או מי מטעמן, אולם הוויתור על זכות התחלוף כאמור לא יחול כלפי אדם שגרם לנזק בזדון.

3.4. חריג רשלנות רבתי (אם קיים) מבוטל, אולם, אין בביטול הסעיף כאמור כדי לגרוע מזכויות המבטח וחובות המבוטח על פי חוק חוזה ביטוח התשמ"א - 1981.

3.5. הקבלן לבדו אחראי לתשלום הפרמיות וההשתתפויות העצמיות הנקובות בביטוחי הקבלן.

3.6. הפרה בתום לב של תנאי מתנאי הפוליסות לא תפגע בזכויות החברה ו/או העירייה לקבלת שיפוי.

4. מבלי לגרוע מהאמור לעיל, ככל שהקבלן עושה שימוש בכלי רכב ו/או בכלי צמ"ה בקשר עם מתן השירותים, הקבלן או מי מטעמו יערכו ביטוח חובה כנדרש על פי דין בגין פגיעה גופנית עקב השימוש בכלי רכב וכן ביטוח מקיף וביטוחי צמ"ה, הכוללים כיסוי לאחריות בגין רכוש של צד שלישי עקב השימוש בכלי רכב ו/או בכלי הצמ"ה בסך שלא יפחת מ – 400,000 ₪ בגין נזק אחד.
5. הקבלן מתחייב למלא אחר כל תנאי הביטוחים הנזכרים בנספח זה, והוא מתחייב, בין היתר, לשלם את דמי הביטוח במלואם ובמועד, לדאוג ולוודא, כי פוליסות ביטוחי הקבלן תחודשנה מעת לעת, לפי הצורך, ותהיינה בתוקף במשך כל תקופת ההתקשרות על פי ההסכם, ולעניין ביטוח אחריות מקצועית כאמור בסעיף 1 לעיל, ולא לעשות כל מעשה שיש בו כדי לצמצם ו/או להפקיע את תוקף הביטוחים.
6. ללא צורך בכל דרישה מצד החברה, מתחייב הקבלן להמציא לחברה, לפני מועד תחילת אספקת המוצרים ו/או מתן השירותים עפ"י הסכם זה את אישור קיום ביטוחי הקבלן, כשהוא חתום כדין על ידי המבטח, וכן להמשיך ולהמציא את אישור קיום ביטוחי הקבלן המעודכן בגין הארכת תוקפו לתקופת ביטוח נוספת, מדי תקופת ביטוח, למשך כל תקופת ההתקשרות ו/או אספקת המוצרים ו/או מתן השירותים על פי ההסכם (לעניין ביטוח אחריות מקצועית, מתחייב הקבלן להמשיך ולהמציא את אישור הביטוח לתקופות נוספות בהתאם להתחייבות בסעיף 1 לעיל).
- הקבלן מצהיר, כי ידוע לו, כי המצאת אישור עריכת הביטוחים כשהוא חתום כדין על ידי המבטח הינה תנאי מתלה ומקדמי להתחלת אספקת המוצרים ו/או מתן השירותים על ידו, ואולם אי המצאתו לא תגרע מהתחייבויותיו של הקבלן על פי הסכם זה ו/או על פי דין.
7. מובהר, כי אין בעריכת הביטוחים הנ"ל על ידי הקבלן כדי לצמצם או לגרוע בצורה כל שהיא מהתחייבויותיו בהתאם להסכם, ולא יהיה בעריכת הביטוחים כדי לשחרר את הקבלן מחובתו לשפות את החברה ו/או העירייה ו/או מי מטעמן בגין כל נזק ו/או אובדן שהקבלן אחראי לו על פי הסכם זה ו/או על פי דין.
8. החברה תהיה רשאית, אך לא חייבת, לבדוק את אישור קיום ביטוחי הקבלן כאמור לעיל, והקבלן מתחייב לבצע כל שינוי ו/או תיקון ו/או התאמה שיידרשו על מנת להתאים את הביטוחים נושא האישור להתחייבויותיו על פי נספח זה, וזאת מבלי לגרוע מהוראות המפקח על הביטוח לעניין אישור הביטוח בנוסח האחיד. הקבלן מצהיר ומתחייב, כי זכויות החברה לעריכת הבדיקה ולדרישת השינויים כמפורט לעיל אינן מטילות על החברה ו/או העירייה ו/או על מי מטעמן כל חובה ו/או כל אחריות שהיא לגבי הביטוחים נושא אישור עריכת הביטוחים, טיבם, היקפם, ותוקפם, או לגבי העדרם, ואין בהן כדי לגרוע מכל חובה ו/או אחריות שהיא המוטלת על הקבלן על פי הסכם זה ו/או על פי דין, וזאת בין אם נדרשה עריכת שינויים כמפורט לעיל ובין אם לאו, בין אם בדקה את אישור עריכת הביטוחים ובין אם לאו.
9. מוסכם בזאת, כי קביעת טיב הביטוחים וגבולות האחריות כמפורט באישור קיום ביטוחי הקבלן הינה בבחינת דרישת מינימום המוטלת על הקבלן שאינה פוטרת אותו מחבותו לפי הסכם זה. הקבלן מצהיר ומאשר בזאת כי הוא מנוע מלהעלות כל טענה ו/או דרישה כלפי החברה ו/או העירייה ו/או מי מטעמן בכל הקשור לגבולות האחריות האמורים ו/או כל טענה אחרת בנושא גובה ו/או היקף הכיסוי הביטוחי שהוצא על ידו.
10. בכל פעם שמבטח הקבלן יודיע לקבלן ו/או לחברה כי מי מביטוחי הקבלן עומד להיות מבוטל או עומד לחול בו שינוי לרעה, כאמור בסיפא לאישור קיום ביטוחי הקבלן, מתחייב הקבלן לערוך את אותו הביטוח מחדש ולהמציא לידי החברה אישור עריכת ביטוח חדש, לפני מועד הביטול או השינוי לרעה בביטוח כאמור.
11. הקבלן פוטר בזה את החברה ו/או העירייה ו/או מי מטעמן מכל אחריות לאובדן ו/או נזק שייגרם לרכושו מכל סוג שהוא ו/או לרכוש כלשהו המובא לאתר ע"י הקבלן ו/או מטעמו ו/או לרכוש כלשהו המשמש את הקבלן לצורך אספקת המוצרים ו/או מתן השירותים ו/או בגין נזק תוצאתי שנגרם עקב נזק לרכוש כאמור, בין אם נערך ביטוח ובין אם לא נערך (ואם נערך גם אלמלא ההשתתפויות העצמיות ו/או ביטוח חסר ו/או הפרת תנאי הפוליסות), והוא פוטר בזאת את מי מהגורמים הנ"ל מכל אחריות לנזק כאמור. פטור זה לא יחול לטובת מי שגרם לנזק בזדון.
12. הקבלן מתחייב, כי בהתקשרותו עם קבלנים ו/או ספקים ו/או נותני שירותים אחרים, לרבות קבלני משנה במסגרת ו/או בקשר עם אספקת המוצרים ו/או מתן השירותים נושא הסכם זה, הוא יהא אחראי לכלול בהסכמי ההתקשרות עם הגורמים הנ"ל סעיף פטור בנוסח כאמור בסעיף 11 לעיל, וכן סעיף לפיו הגורמים הנ"ל מתחייבים לאחוז בביטוחים נאותים בהתאם לאופי פעילותם, וזאת למשך כל תקופת התקשרותם עם הקבלן, או לתקופה מאוחרת יותר על פי המוגדר בהסכם זה. למען הסר ספק, האחריות הבלעדית לקיום ו/או היעדר כיסוי ביטוחי קבלני המשנה כאמור לעיל, מוטלת על הקבלן.

13. סעיפי נספח זה לעיל הינם מעיקרי ההסכם והפרתו ו/או הפרת תנאי מתנאיו ע"י הקבלן תהווה הפרה יסודית של ההסכם.

תאריך וחתימה: \_\_\_\_\_

**נספח 16 (א) – אישור קיום ביטוחי הקבלן**

תאריך הנפקת האישור (DD/MM/YYYY)		אישור קיום ביטוחים		
אישור ביטוח זה מהווה אסמכתא לכך שלמבוטח ישנה פוליסת ביטוח בתוקף, בהתאם למידע המפורט בה. המידע המפורט באישור זה אינו כולל את כל תנאי הפוליסה וחריגיה. יחד עם זאת, במקרה של סתירה בין התנאים שמפורטים באישור זה לבין התנאים הקבועים בפוליסת הביטוח יגבר האמור בפוליסת הביטוח למעט במקרה שבו תנאי באישור זה מיטיב עם מבקש האישור.				
מבקש האישור הראשי	גורמים נוספים הקשורים למבקש האישור וייחשבו כמבקש האישור	המבוטח	אופי העסקה והעיסוק המבוטח*	מעמד מבקש האישור
שם: החברה העירונית לפיתוח בית שמש בע"מ	שם: <b>עיריית בית שמש/או החברות העירוניות ו/או התאגידים העירוניים ו/או גופי סמך ו/או עובדיהם ו/או מנהליהם של כל הנ"ל</b>	שם	אופי העסקה: <input type="checkbox"/> נדל"ן <input checked="" type="checkbox"/> שירותים <input checked="" type="checkbox"/> אספקת מוצרים <input type="checkbox"/> אחר: <b>תפעול, אספקה, התקנה ושיווק של מתקני שילוט חוצות ומתן זכות שיווק ופרסום על מתקנים אלו בעיר בית שמש</b>	<input type="checkbox"/> משכיר <input type="checkbox"/> שוכר <input type="checkbox"/> זכיון <input type="checkbox"/> קבלני משנה <input checked="" type="checkbox"/> מזמין שירותים <input checked="" type="checkbox"/> מזמין מוצרים <input type="checkbox"/> אחר: _____
ח.צ. -----	ת.ז./ח.פ.	ת.ז./ח.פ.	העיסוק המבוטח:  _____	
מען ----- בית, שמש	מען	מען		

כיסויים									
כיסויים נוספים בתוקף וביטול חריגים	מ ט ב ע	הש תתפ ות עצמי ת (אין חוב ה להצי ג נתון (זה	גבול אחריות לכלל פעילות המבוטח/ סכום ביטוח		תא ריך סיו ם (ני תן לה זין תא ריך רט רוא	תאריך (ניתן להזין תאריך רטרואק טיבי)	נוסח ומהדו רת הפולי סה	מס פר הפו ליס ה	סוג הביטוח חלוקה לפי גבולות אחריות או סכומי ביטוח
			למקרה	לתקופה					

כיסויים								
					קטי (בי)			
,309 ,308 ,314 ,313 328 ,316	נה						ביט	רכוש
,309 ,308 ,316 ,313 335 ,328 (12 חודשים)	נה						ביט	אובדן תוצאתי
,304 ,302 ,309 ,307 321 ,315 ,328 ,322 336 ,329 337 ,(גוף) ,343,(גוף) ,348 ,344 349	נה	4,000,0 00	4,000,00 0				ביט	צד ג'
304,309,31 9 328,350	נה	20,000, 000	20,000,0 00				ביט	אחריות מעבידי ם
,303 ,301 ,309 ,304 325 ,321 ,327 ,326 6) 332 ,328 (חודשים)	נה	2,000,0 00	2,000,00 0		תאריך רטרו: _____			אחריות מקצועי ת
,304 ,302 ,321 ,309 332 ,328 ,(12 חודשים) 347	נה	4,000,0 00	4,000,00 0				ביט	חבות מוצר

פירוט השירותים :

104 ; 019

ביטול/שינוי הפוליסה

שינוי לרעת מבקש האישור או ביטול של פוליסת ביטוח, לא ייכנס לתוקף אלא 30 יום לאחר משלוח הודעה למבקש האישור בדבר השינוי או הביטול.

חתימת האישור
המבטח:

=====

## נספח 17

**כתב ויתור ופטור מאחריות**

1. החתום/מה מטה, נותן/נת תצהיר זה בשם \_\_\_\_\_, שהוא המציע (להלן: **"המציע"** או **"הקבלן"**), המבקש להתקשר עם החברה העירונית לפיתוח בית שמש בע"מ (להלן - **"החברה"**), לפי מכרז זה לתפעול תחזוקה התקנה ושיווק של מתקני שילוט חוצות ומתן זכות שיווק ופרסום על מתקנים אלו בעיר בית שמש (להלן: **"המכרז"**).
2. אני מצהיר/ה, כי הנני מוסמך/ת לתת תצהיר זה בשם המציע.
3. אני מצהיר/ה, כי אחריות הקבלן תחול לכל נזק ו/או הוצאה ו/או פיצוי ו/או קנס ככל שיתקיימו בשל העבודות מושא המכרז ובאם אלה יושתו ו/או ישולמו על ידי החברה מכל סיבה שהיא, יוחזר כל סכום ההוצאה על ידי הקבלן מיד עם קבלת החשבון שיוגש ע"י החברה וישמש הוכחה סופית ומכרעת ולקבלן לא תהא זכות לערער עליו.
4. הקבלן יהא אחראי לכל נזק שהוא, בין לנזק גוף בין לנזק רכוש, ולכל נזק אחר שייגרם לחברה/לעירייה ו/או לכל צד שלישי ו/או לכל עובד, כתוצאה ממעשה או מחדל מצד הקבלן, הנובע, בין במישרין ובין בעקיפין, מביצוע העבודות ו/או בקשר אליהן בין במהלך ביצוע העבודות ובין לאחר מכן, בין אם נגרם על ידו בין אם נגרם על ידי עובדיו ו/או שלוחיו ו/או כל הנתון למרותו ולרבות כל נזק שנגרם עקב התקנת ו/או אחזקת ו/או השימוש במתקני הפרסום.
5. אם החברה או העירייה ידרשו לשלם פיצויים ו/או דמי נזק כאמור, ישפה הקבלן את החברה או את העירייה בגין כל תשלום שיושת עליהן.
6. **בחתימתו זו הריני ליתן את הסכמתי הבלתי חוזרת לפטור את החברה מכל תשלום ו/או אחריות ו/או חוב ו/או התחייבות אשר תנבע מפעילותי מושא המכרז. כמו כן הריני לאשר כי קראתי והבנתי את כל הוראות מסמכי המכרז ואני נותן את הסכמתי הבלתי חוזרת לכל הוראותיו.**

שם המציע: \_\_\_\_\_

מספר חברה: \_\_\_\_\_

שם החותם: \_\_\_\_\_, תפקיד: \_\_\_\_\_

תאריך: \_\_\_\_\_, חתימה וחותמת: \_\_\_\_\_

## נספח 18

**רשימות מתקני פרסום וצילום מתקני הפרסום**

1. אין במידע העולה מהמוזכר בטבלאות וצילומים שלהלן, כדי להוות כל התחייבות מכל סוג שהוא כלפי הקבלן, וככל ויתקיים שינוי בין המוצג להלן לבין זה שיתקיים בפועל במועד תחילת תקופת ההתקשרות, לא יהווה עילה מצד הקבלן להגשת תביעה או דרישה לפיצוי או כל טענה אחרת כנגד החברה וכל זאת בשל האמור.

2. צילומים להמחשה בלבד של סוג מתקני הפרסום נשוא המכרז המתקיימים במועד פרסום המכרז



3. רשימות מתקני הפרסום בהתאמה לסוג. כאמור במסמכי המכרז בכלל ונספח 11 בפרט, חיוב הקבלן בדמי זיכיון במועד תחילת תקופת ההתקשרות יהא בהתאם לכמות פ"פ או המתקנים המצוינים בטבלאות שבסעיף 3 לנספח 11 בשקלול אירועים מסכלים ככל ויתקיימו.

## מכוון מואר ומכוון מפה [98 פ"פ]

מס"ד	סוג מתקן	כתובת/תיאור מיקום	מספר מתקן כפי שידוע לחברה הכלכלית	כמות פני פרסום במתקן	מידת רוחב פני פרסום	שטח פני פרסום
1	מכוון	טיילת בית שמש מכוון הדקל- כיכר הגלובוס	4	2	1.2	2.16
2	מכוון	טיילת בית שמש- בן גוריון/ הגפן	5	2	1.2	2.16
3	מכוון	טיילת בית שמש	6	2	1.2	2.16
4	מכוון	בן זאב	7	2	1.2	2.16
5	מכוון	בן זאב	8	2	1.2	2.16
6	מכוון	בן זאב	9	2	1.2	2.16
7	מכוון	בן זאב	10	2	1.2	2.16
8	מכוון	בן זאב	11	2	1.2	2.16
9	מכוון	בן זאב אחרי הכיכר	12	2	1.2	2.16
10	מכוון	בן זאב	13	2	1.2	2.16
11	מכוון	בן זאב	14	2	1.2	2.16
12	מכוון	בן זאב	15	2	1.2	2.16
13	מכוון	בן זאב/ כיכר רשי	16	2	1.2	2.16
14	מכוון	בן זאב/ כיכר רשי	17	2	1.2	2.16
15	מכוון	בן זאב /תחנת מוניות	18	2	1.2	2.16
16	מכוון	בן זאב /שפת אמת	19	2	1.2	2.16
17	מכוון	כיכר מומי/ ביציאה לרחוב הרמב"ם	20	2	1.2	2.16
18	מכוון	בכיכר מומי /ביציאה לדרך רבין	21	2	1.2	2.16
19	מכוון	כיכר רבין / לפני קניון נעימי	22	2	1.2	2.16
20	מכוון	כיכר רח' הדקל מהטיילת- אחרי כיכר הגלובוס	23	2	1.2	2.16
21	מכוון	הדקל מול הקיוסק	24	2	1.2	2.16
22	מכוון	הדקל מול תחנת אוטובוס	25	2	1.2	2.16
23	מכוון	הדקל מול המתנס בכיכר	26	2	1.2	2.16
24	מכוון	הדקל כיכר של המתנס	27	2	1.2	2.16
25	מכוון	הדקל לפני כניסה לשיינפלד	28	2	1.2	2.16
26	מכוון	רשי" פינת רחוב הדקל	29	2	1.2	2.16
27	מכוון	רשי" /פינת רחוב בן אליעזר	30	2	1.2	2.16
28	מכוון	השבעה כניסה למרכז/ ככר נוימן	31	2	1.2	2.16
29	מכוון	השבעה בכיכר	32	2	1.2	2.16
30	מכוון	השבעה אחרי הכיכר/ הרצל	33	2	1.2	2.16

<u>2.16</u>	<u>1.2</u>	<u>1.8</u>	<u>2</u>	<u>34</u>	<u>נהר הירדן מול יש חסד</u>	<u>מכוון</u>	<u>31</u>
<u>2.16</u>	<u>1.2</u>	<u>1.8</u>	<u>2</u>	<u>35</u>	<u>נהר הירדן/מול 6</u>	<u>מכוון</u>	<u>32</u>
<u>2.16</u>	<u>1.2</u>	<u>1.8</u>	<u>2</u>	<u>36</u>	<u>נהר הירדן/מול 8</u>	<u>מכוון</u>	<u>33</u>
<u>2.16</u>	<u>1.2</u>	<u>1.8</u>	<u>2</u>	<u>37</u>	<u>נהר הירדן/מול 8</u>	<u>מכוון</u>	<u>34</u>
<u>2.16</u>	<u>1.2</u>	<u>1.8</u>	<u>2</u>	<u>38</u>	<u>נהר הירדן/ מול 36</u>	<u>מכוון</u>	<u>35</u>
<u>2.16</u>	<u>1.2</u>	<u>1.8</u>	<u>2</u>	<u>39</u>	<u>נהר הירדן /מול 60</u>	<u>מכוון</u>	<u>36</u>
<u>2.16</u>	<u>1.2</u>	<u>1.8</u>	<u>2</u>	<u>40</u>	<u>נהר הירדן/מול 62</u>	<u>מכוון</u>	<u>37</u>
<u>2.16</u>	<u>1.2</u>	<u>1.8</u>	<u>2</u>	<u>41</u>	<u>נהר הירדן / מול מוניות הרמה</u>	<u>מכוון</u>	<u>38</u>
<u>2.16</u>	<u>1.2</u>	<u>1.8</u>	<u>2</u>	<u>42</u>	<u>נהר הירדן / פינת הקישון</u>	<u>מכוון</u>	<u>39</u>
<u>2.16</u>	<u>1.2</u>	<u>1.8</u>	<u>2</u>	<u>43</u>	<u>נהר הירדן/מול 124</u>	<u>מכוון</u>	<u>40</u>
<u>2.16</u>	<u>1.2</u>	<u>1.8</u>	<u>2</u>	<u>44</u>	<u>נחל איילון</u>	<u>מכוון</u>	<u>41</u>
<u>2.16</u>	<u>1.2</u>	<u>1.8</u>	<u>2</u>	<u>45</u>	<u>נחל הקישון/מול מס' 21</u>	<u>מכוון</u>	<u>42</u>
<u>2.16</u>	<u>1.2</u>	<u>1.8</u>	<u>2</u>	<u>46</u>	<u>נחל הקישון/מול מס' 21</u>	<u>מכוון</u>	<u>43</u>
<u>2.16</u>	<u>1.2</u>	<u>1.8</u>	<u>2</u>	<u>47</u>	<u>נחל קישון/נחל צאליים</u>	<u>מכוון</u>	<u>44</u>
<u>2.16</u>	<u>1.2</u>	<u>1.8</u>	<u>2</u>	<u>48</u>	<u>נחל קישון בכיכר/ מול מאוחדת</u>	<u>מכוון</u>	<u>45</u>
<u>2.16</u>	<u>1.2</u>	<u>1.8</u>	<u>2</u>	<u>49</u>	<u>נחל קישון/נחל איילון</u>	<u>מכוון</u>	<u>46</u>
<u>2.16</u>	<u>1.2</u>	<u>1.8</u>	<u>2</u>	<u>50</u>	<u>פינת נחל איילון</u>	<u>מכוון</u>	<u>47</u>
<u>2.16</u>	<u>1.2</u>	<u>1.8</u>	<u>2</u>	<u>51</u>	<u>מול זול שפע</u>	<u>מכוון</u>	<u>48</u>
<u>2.16</u>	<u>1.2</u>	<u>1.8</u>	<u>2</u>	<u>52</u>	<u>שד' נחל איילון/ מול מס' 9/8</u>	<u>מכוון</u>	<u>49</u>

נון סטופ [118 פ"פ]

<u>מס"ד</u>	<u>סוג מתקן</u>	<u>כתובת מתקן/תיאור מיקום</u>	<u>מספר מתקן כפי שידוע לחברה הכלכלית</u>	<u>כמות פני פרסום במתקן</u>	<u>מידת גובה פן פרסום</u>	<u>מידת רוחב פן פרסום</u>	<u>שטח פן פרסום</u>
1	נון סטופ	יציאה מהעיר עם כביש 38	1,2	2	1.4	1	1.4
2	נון סטופ	יציאה מהעיר עם כביש 38 בכיכר של פז	3,4	2	1.4	1	1.4
3	נון סטופ	יגאל אלון כניסה לחניון רמי לוי	5,6	2	1.4	1	1.4
4	נון סטופ	כניסה לאליפסה מול שערי העיר	7,8	2	1.4	1	1.4
5	נון סטופ	יגאל אלון פינת החרש לרכבת	9,10	2	1.4	1	1.4
6	נון סטופ	יגאל אלון ליד הביג פשן	11,12	2	1.4	1	1.4
7	נון סטופ	רח' העליה מול שופרסל	13,14	2	1.4	1	1.4
8	נון סטופ	העלייה כיכר הטווס	15,16	2	1.4	1	1.4

1.4	1	1.4	2	17,18	העלייה כיכר הטווס	נון סטופ	9
1.4	1	1.4	2	19,20	כניסה ליגאל אלון מכביש 10	נון סטופ	10
1.4	1	1.4	2	21,22	כיכר משה לוי הרצל העליה	נון סטופ	11
1.4	1	1.4	2	23,24	ככר נוימן השבעה	נון סטופ	12
1.4	1	1.4	2	25,26	דרך רבין מול הכניסה לעירייה	נון סטופ	13
1.4	1	1.4	2	27,28	לוי אשכול פינת הגלעד	נון סטופ	14
1.4	1	1.4	2	29,30	שד' בן זאב כיכר גנדי	נון סטופ	15
1.4	1	1.4	2	31,32	רחוב רש"י ביציאה לכיכר גנדי	נון סטופ	16
1.4	1	1.4	2	33,34	שד' בן זאב בכיכר בן זאב	נון סטופ	17
1.4	1	1.4	2	35,36	שד' בן זאב בכיכר בן זאב	נון סטופ	18
1.4	1	1.4	2	37,38	שד' בן גוריון פינת הגפן	נון סטופ	19
1.4	1	1.4	2	39,40	שד' בן גוריון פינת הגפן	נון סטופ	20
1.4	1	1.4	2	41,42	שד' בן גוריון גן הוורדים	נון סטופ	21
1.4	1	1.4	2	43,44	שד' בן גוריון פינת אבא אחי מאיר בכיכר (אנדרטה)	נון סטופ	22
1.4	1	1.4	2	45,46	השבעה ככר ספרא (מכבי אש)	נון סטופ	23
1.4	1	1.4	2	47,48	שד הדקל יציאה לכיכר בן זאב	נון סטופ	24
1.4	1	1.4	2	49,50	שד' הדקל מספר 6	נון סטופ	25
1.4	1	1.4	2	51,52	שד' הדקל הרקפת	נון סטופ	26
1.4	1	1.4	2	53,54	הרב הרצוג פינת הדקל	נון סטופ	27
1.4	1	1.4	2	55,56	שד' הרצוג פינת נחל הדן	נון סטופ	28
1.4	1	1.4	2	57,58	שד' בן זאב ככר(השוק) ברקוביץ	נון סטופ	29
1.4	1	1.4	2	59,60	שד' בן זאב צומת כביש 38	נון סטופ	30
1.4	1	1.4	2	61,62	נהר הירדן מול יש חסד	נון סטופ	31
1.4	1	1.4	2	63,64	נהר הירדן פינת נחל קישון	נון סטופ	32
1.4	1	1.4	2	65,66	נהר הירדן כניסה לנחל דולב	נון סטופ	33
1.4	1	1.4	2	67,68	הירקון נהר הירדן	נון סטופ	34
1.4	1	1.4	2	69,70	הירקון בכניסה מכביש 10	נון סטופ	35

1.4	1	1.4	2	71,72	הירקון פינת העונות	נון סטופ	36
1.4	1	1.4	2	73,74	הירקון בכיכר עם אליהו הנביא	נון סטופ	37
1.4	1	1.4	2	75,76	שד' אליהו הנביא בכיכר עם שד' אב	נון סטופ	38
1.4	1	1.4	2	77,78	הירקון בכיכר עם הרב מנחם פורוש	נון סטופ	39
1.4	1	1.4	2	79,80	נחל הקישון פינת נחל שורק	נון סטופ	40
1.4	1	1.4	2	81,82	נחל הקישון ליד זול שפע	נון סטופ	41
1.4	1	1.4	2	83,84	נחל קישון מול הרחבה המסחרית	נון סטופ	42
1.4	1	1.4	2	85,86	נחל קישון ליד חנות משולשים	נון סטופ	43
1.4	1	1.4	2	87,88	נחל קישון בכיכר עם נחל צאלים	נון סטופ	44
1.4	1	1.4	2	89,90	נחל צאלים בכיכר עם נחל חבר	נון סטופ	45
1.4	1	1.4	2	91,92	צאלים כניסה לנחל דן	נון סטופ	46
1.4	1	1.4	2	93,94	כניסה לזכריה הנביא מצאלים	נון סטופ	47
1.4	1	1.4	2	95,96	נריה הנביא פינת חגי רמב"ש ג	נון סטופ	48
1.4	1	1.4	2	97,98	נריה הנביא פינת יחזקאל רמב"ש ג	נון סטופ	49
1.4	1	1.4	2	99,100	יחזקאל פינת חבקוק רמב"ש ג	נון סטופ	50
1.4	1	1.4	2	101,102	זכריה הנביא פינת נריה הנביא	נון סטופ	51
1.4	1	1.4	2	103,104	יחזקאל הנביא אחיה השילוני	נון סטופ	52
1.4	1	1.4	2	105,106	זכריה הנביא פינת האמוראים	נון סטופ	53
1.4	1	1.4	2	107,108	רמב"ש ד' האמוראים הרב אמימר	נון סטופ	54
1.4	1	1.4	2	109,110	רמב"ש ד' האמוראים הרב עולא	נון סטופ	55
1.4	1	1.4	2	111,112	נחל נובע ביציאה לכביש 38	נון סטופ	56
1.4	1	1.4	2	113,114	כיכר יוסן שד' היצירה א.ת. ברוש	נון סטופ	57
1.4	1	1.4	2	115,116	שד' וירג'ניה בכניסה לאקדמיה א.ת.	נון סטופ	58
1.4	1	1.4	2	117,118	כיכר בן עזאי הרצוג	נון סטופ	59

בילבורד [19 פ"פ]

מס"ד	סוג מתקן	כתובת מתקן	מספר מתקן כפי שידוע לחברה הכלכלית	כמות פני פרסום במתקן	מידת גובה פני פרסום	מידת רוחב פני פרסום	שטח פני פרסום
1	בילבור ד	כביש 38 כניסה לבית שמש ליד פז	115,116	2	3	4	12
2	בילבור ד [חד צדדי]	העלייה בפניה ימינה ליגאל אלון על קיר השופרס	117	1	3	4	12
3	בילבור ד [חד צדדי]	העלייה בפניה ימינה ליגאל אלון על קיר השופרס	118	1	3	4	12
4	בילבור ד [חד צדדי]	העלייה בפניה ימינה ליגאל אלון על קיר השופרס	119	1	3	4	12
5	בילבור ד [חד צדדי]	העלייה בפניה ימינה ליגאל אלון על קיר השופרס	120	1	3	4	12
6	בילבור ד [חד צדדי]	העלייה בפניה ימינה ליגאל אלון על קיר השופרס	121	1	3	4	12
7	בילבור ד	יגאל אלון העלייה קרוב	122,123	2	3	4	12

					לשופרס ל		
10.5	6	1.75	2	124,125	בן זאב/כבי ש 38	בילבור ד	8
12	6	2	2	126,127	בן זאב פינת רחוב הדקל	בילבור ד	9
12	6	2	2	128,129	הדקל פינת רחוב הרקפת	בילבור ד	10
12	4	3	2	132,133	נחל צאליים/כ ביש 38	בילבור ד	11
12	4	3	2	134,135	ככר זכריה הנביא נריה הנביא רמה ג'	בילבור ד	12

**סככות המתנה**

פריסת סככות המתנה לא צורפה בין מסמכי המכרז, ובחירת סככות המתנה לצרכי הצבת הפקת פרסום יקבע ע"י החברה לאחר סיור שיתואם לאחר בחירת הקבלן.

**המחשה בלבד לסביבת מיקומים אופציונאליים ונראות הפרסום בהם**

1. עורך המכרז ביצע הדמיות להמחשת הפרסום בצירי תנועה ראשיים [כמוצג להלן]
2. סביבת המיקומים האופציונאליים ו/או המתקנים האופציונאליים אינם מתייבים את החברה בכל צורה שהיא, ומכאן, שאין לראות במיקומים/סביבת המיקומים/המתקנים האופציונאליים כל התחייבות שהיא של החברה כלפי הקבלן, ועל כל מיקום/מתקן אופציונאלי או אחר תינתן החלטה לאחר בחינת הבקשה בעניינו כאמור במסמכי המכרז. זאת ועוד, מובהר כי באם יסורבו בקשות הקבלן להצבת מתקני פרסום במיקומים האופציונאליים, בסביבתם או בכלל, אם על ידי החברה ו/או על ידי העירייה, אם באופן מלא או חלקי, הקבלן לא יוכל לטעון כל טענה כנגד החברה ו/או העירייה, והקבלן מגלם ומשקלל בהצעתו סירוב/ים אלה/ו שיכל ויתקיימו. החברה תהא רשאית עפ"י שיקול דעתה ו/או תנאי השטח ו/או הסביבה להרחיב ו/או לצמצם את היקף השילוט האופציונאלי.
3. בהמשך לכל המוזכר לעיל, צילומים של המיקומים האופציונאליים בהם שולבו הדמיות מתקני פרסום לצורך המחשה בלבד מובאים להלן –

**להמחשה – המרת בילבורד בטוטה**

